

この度は、弊社製品をお買求めいただきましてありがとうございました。
このラックは組立式になっておりますので、下記の要領で組立ててください。
パッキングケースの中には、下記の部品が入っています。

**組立説明書は組立て後も
大切に保管してください。**

この製品を第三者に貸し出すときは、この説明書も共に
貸し出し、よく読んでから使用するようご指導ください。

★用意していただくもの……

手袋(組立て時のケガ等を防ぐために必ず着用してください)

完成図

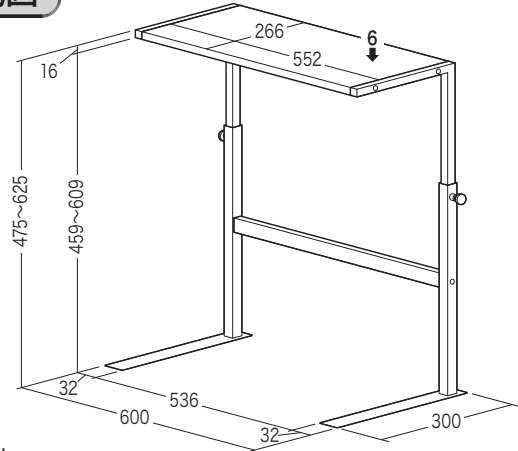

耐荷重 6kg

組立て部品

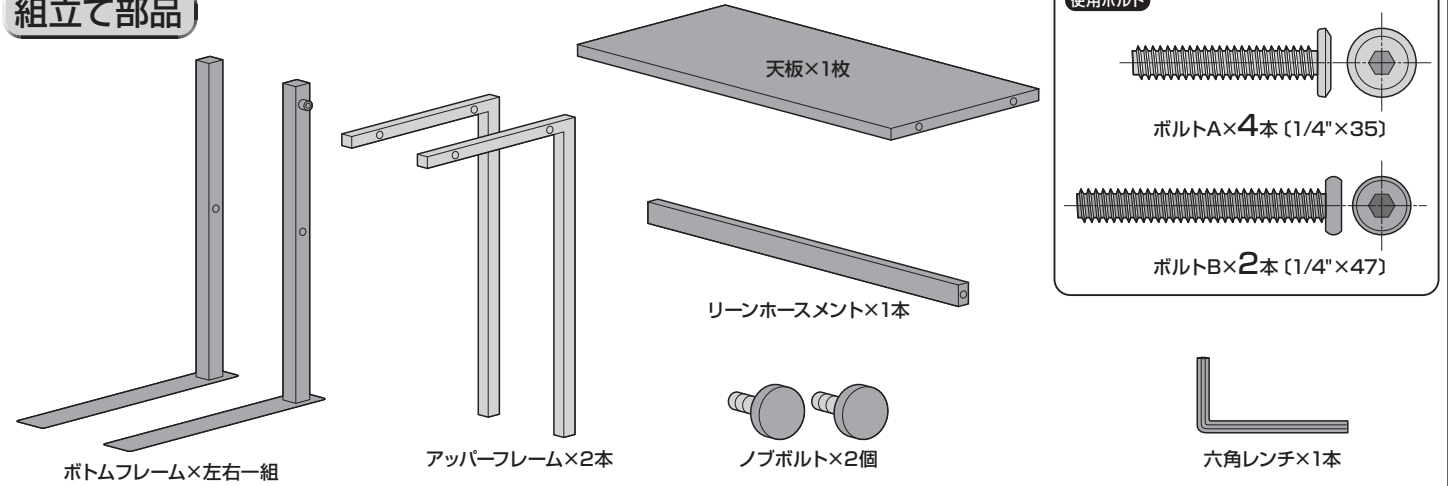

使用ボルト

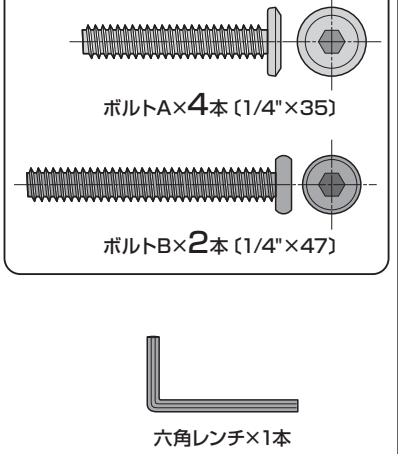

1 天板をにアッパーフレームを取付けます。

※天板を裏返した状態で
取付けます。

使用ボルト

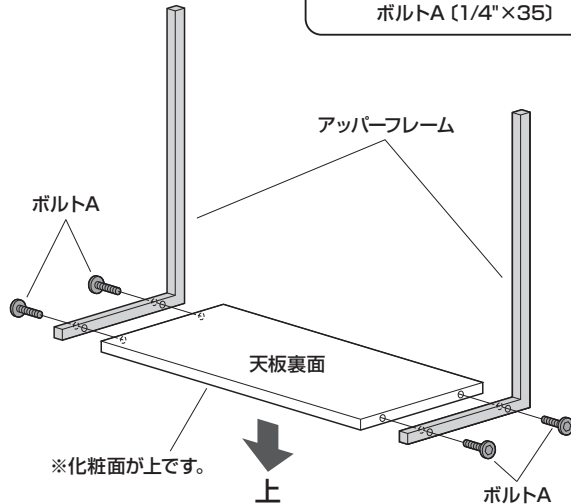
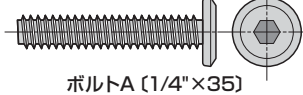

※化粧面が上です。



2 ボトムフレームにリーンホースメントを取付けます。

使用ボルト

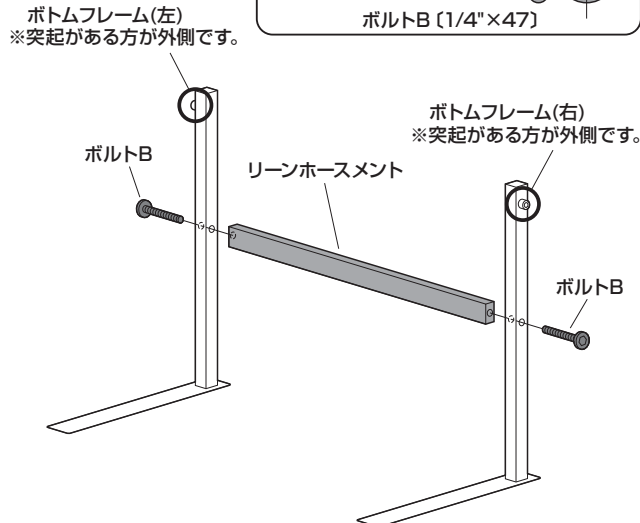
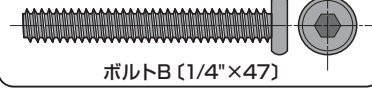

ボトムフレーム(左)
※突起がある方が外側です。

ボトムフレーム(右)
※突起がある方が外側です。

3 アッパーフレームを任意の高さで固定して完成です。

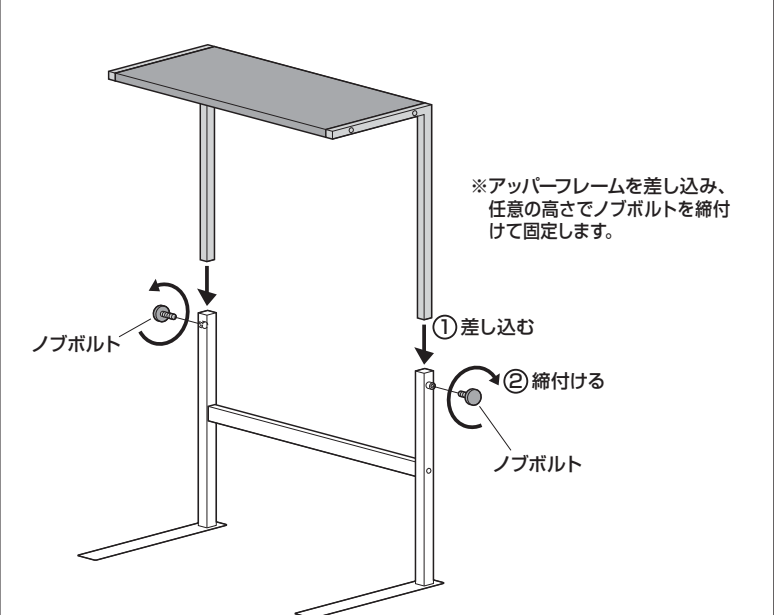

※アッパーフレームを差し込み、
任意の高さでノブボルトを締付
けて固定します。

① 差し込む
② 締付ける
ノブボルト