

この度は、弊社製品をお買求めいただきましてありがとうございました。
本製品は組立式になっておりますので、下記の要領で組立ててください。
パッキングケースの中には、下記の部品が入っています。

**組立説明書は組立て後も
大切に保管してください。**

この製品を第三者に貸し出すときは、この説明書も共に
貸し出し、よく読んでから使用するようご指導ください。

★用意していただくもの……
プラスドライバー
手袋(組立て時のケガ等を防ぐために着用することをお勧めします)

完成図

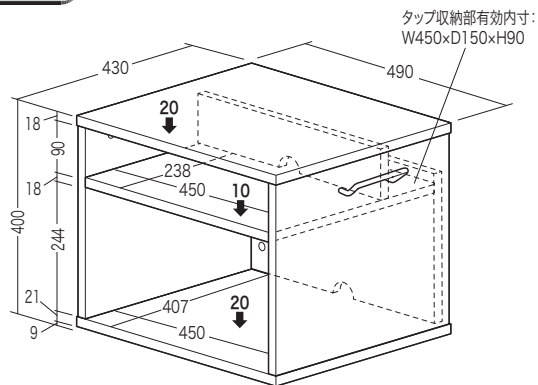

総耐荷重50Kg

組立て部品

※部品の欠品や破損があった場合は、品番(100-LPS015Mなど)と
下記の部品番号(①~⑬)と部品名(木ダボなど)をお知らせください。

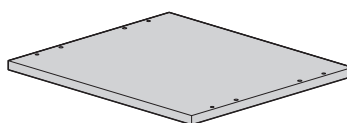

①天板×1枚

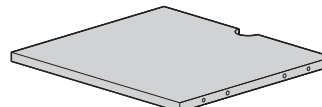

④棚板×1枚

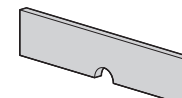

⑦仕切り板×1枚



⑩ピン×12本



⑪木ダボ×20本

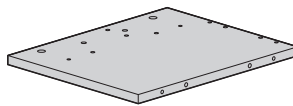

②側板(左)×1枚



⑤底板×1枚

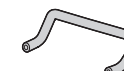

⑧取っ手×1個

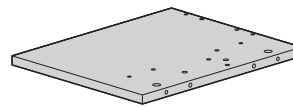

③側板(右)×1枚

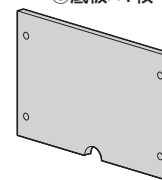

⑥背板×1枚



⑨締め付け円盤×12個

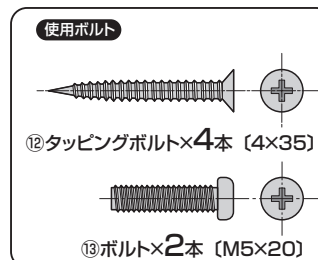

注意 プラスドライバーが必要です。ご注意ください。

1 側板にピンを取付けます。

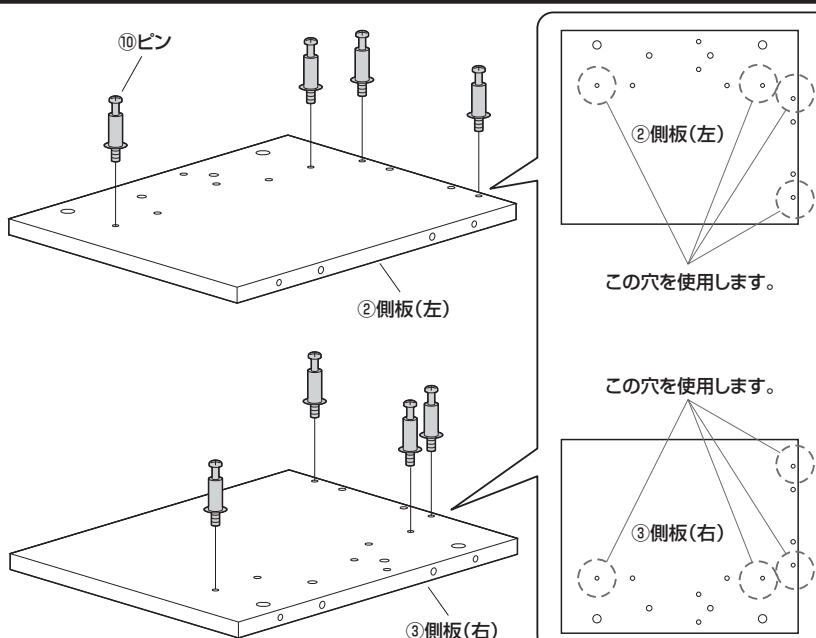

2 側板(左)に背板を取付けます。

①側板(左)のピンに背板を差し込み、締め付け円盤を差し込みます。

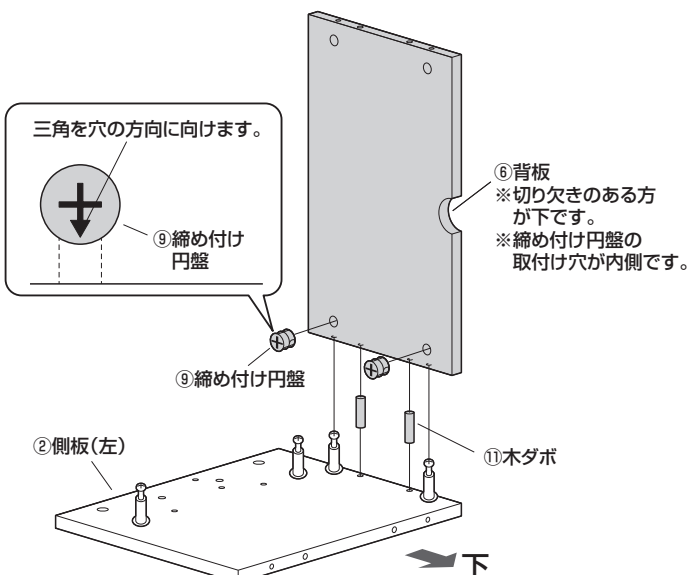

②締め付け円盤を回して固定します。

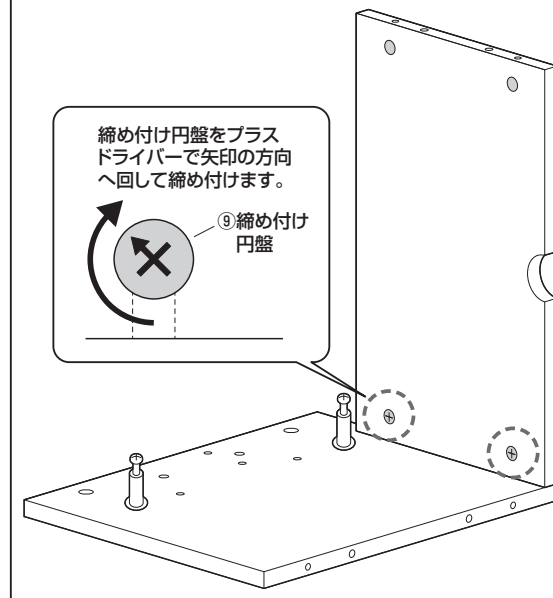

3 側板（左）に棚板を取付けます。

①棚板に側板(左)のピンと木ダボを差し込み、締め付け円盤を差し込みます。

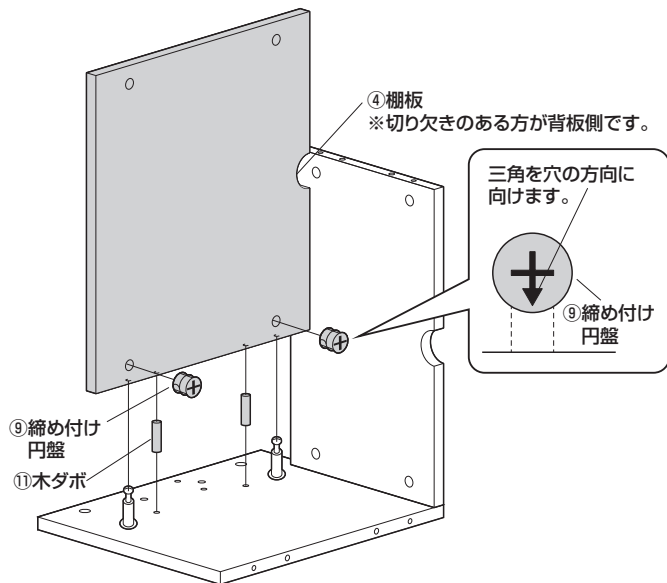

②締め付け円盤を回して固定します。

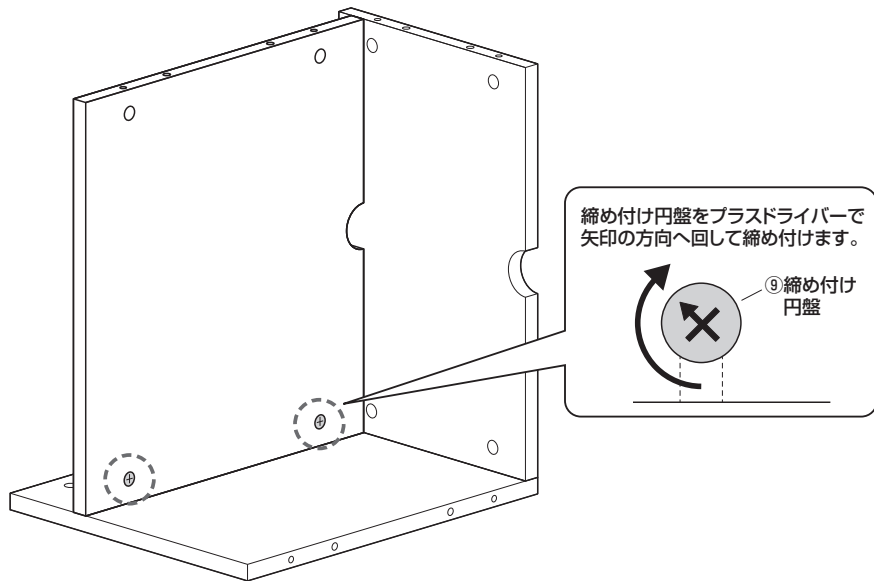

4 仕切り板を取付けます。

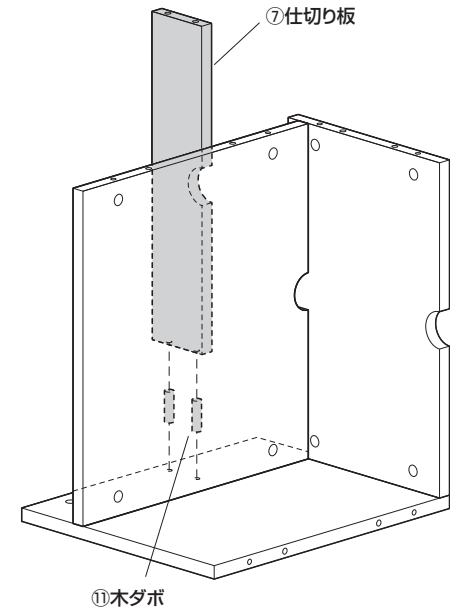

5 側板（右）を取付けます。

①側板(右)のピンと木ダボを差し込み、締め付け円盤を差し込みます。

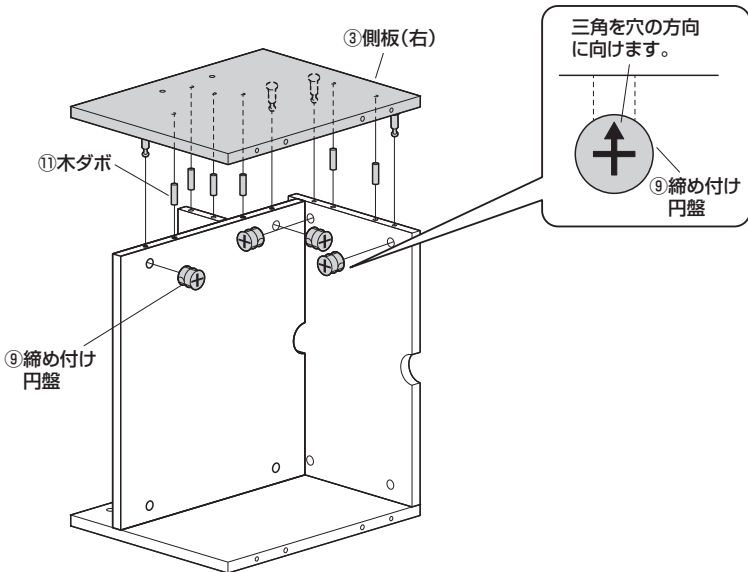

②締め付け円盤を回して固定します。

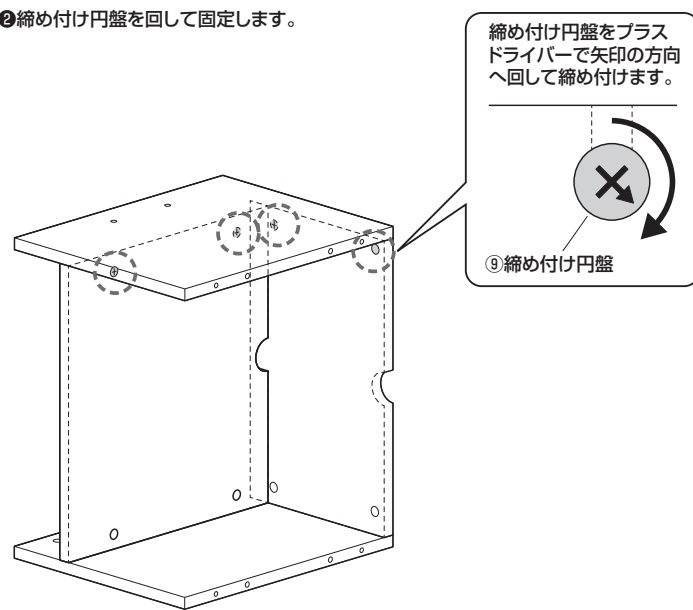

6 天板にピンを取付けます。

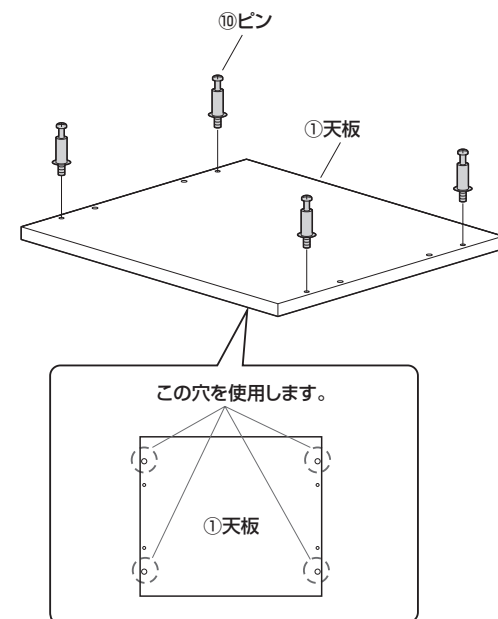

7 天板を取付けます。

①天板のピンと木ダボを差し込み、締め付け円盤を差し込みます。

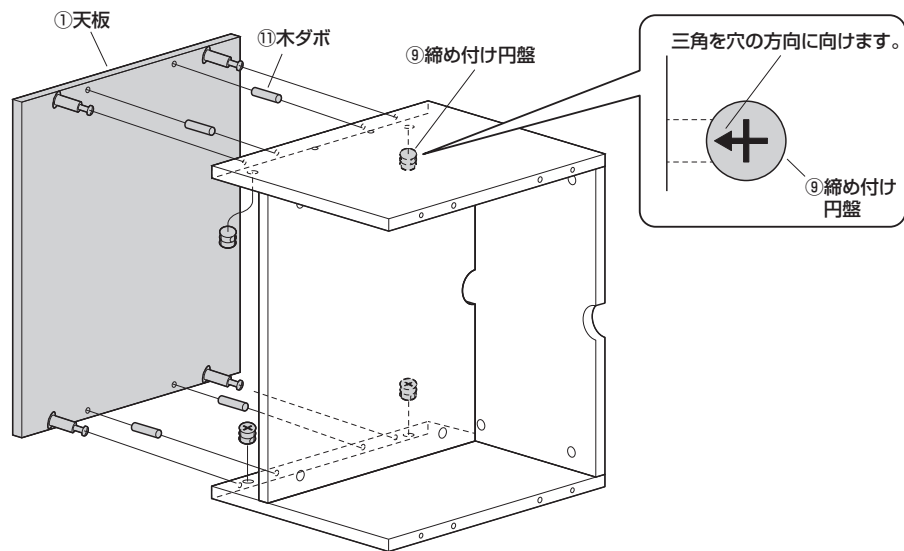

②締め付け円盤を回して固定します。

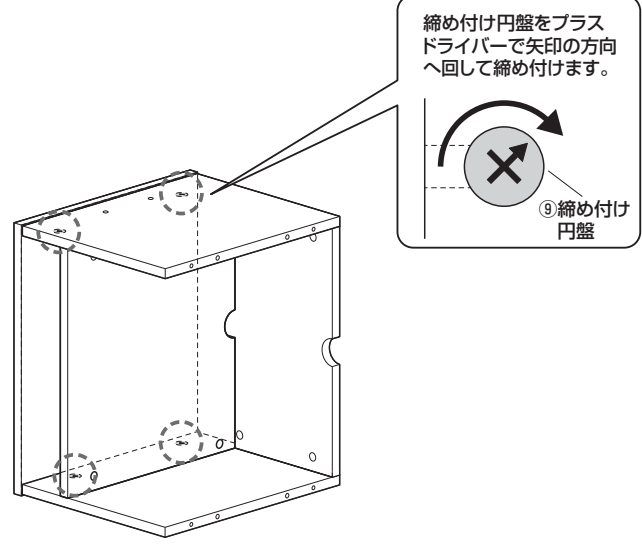

8 本体をひっくり返します。

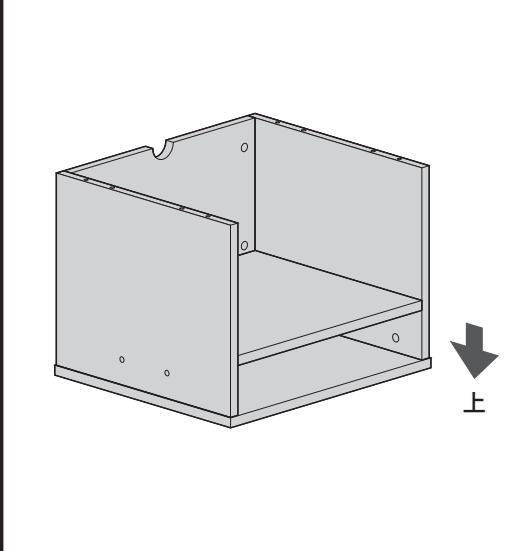

9 底板を取付けます。

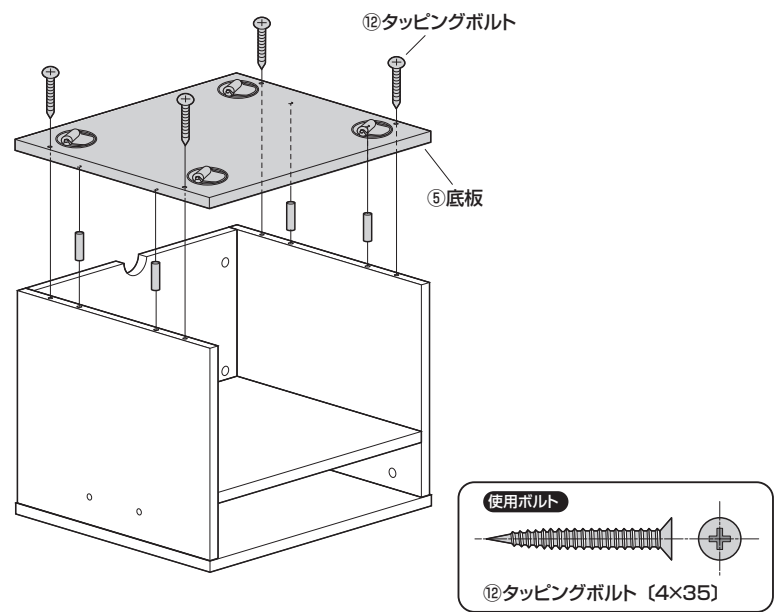

10 本体を起こします。

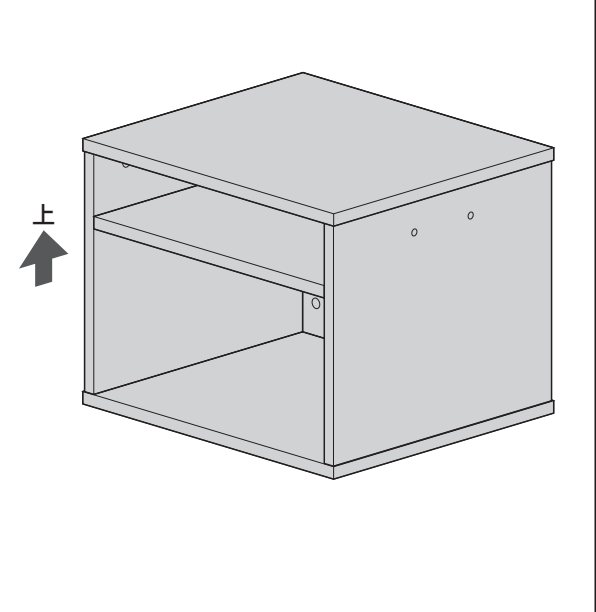

11 取っ手を取付けて完成です。

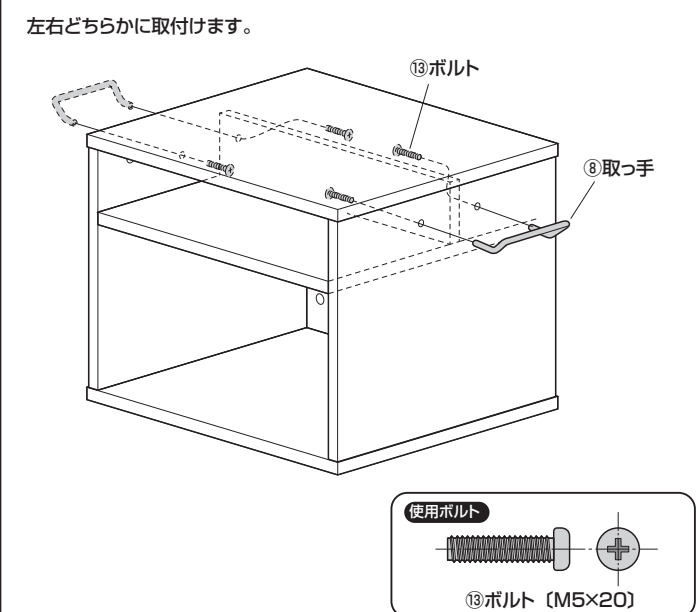

製品に関するお問い合わせ
 製品の品質管理には細心の注意をはらっていますが、万一、不都合な点や製品に関するお問い合わせなどございましたら、お買求めの販売店又は右記までお気軽にご相談下さい。
 CC/AD/TTDeC

サンワサプライ株式会社
 サンワダイレクト / 〒700-0825 岡山県岡山市北区田町1-10-1
 TEL.086-223-5680 FAX.086-235-2381