

この度は、弊社製品をお買求めいただきましてありがとうございます。  
本製品は組立式になっておりますので、下記の詳細を組み立ててください。  
パッキングケースの中には、下記の部品が入っています。

**組立説明書は組立て後も  
大切に保管してください。**

この製品を第三者に貸し出すときは、この説明書も共に貸し出し、よく読んでから使用するようご指導ください。

★用意していただくもの・・・  
手袋 (組み立て時のケガ等を防ぐために必ず着用してください)  
マイナスドライバー

**完成図**

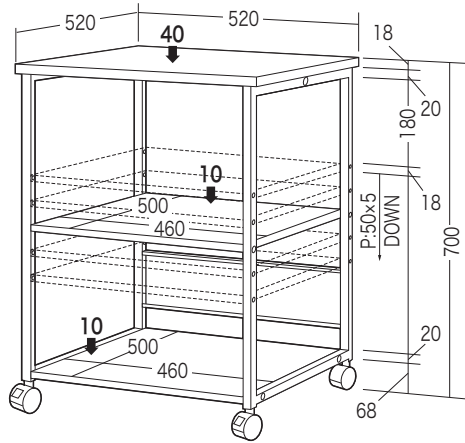

総耐荷重60kg

**組立て部品**

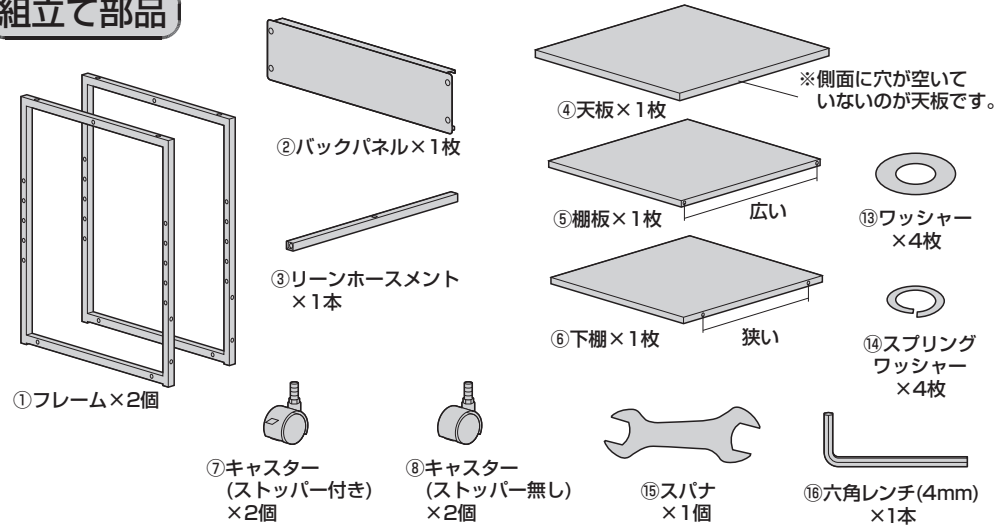

※部品の欠品や破損があった場合は、品番 (100-LPS013M) と上記の部品番号 (①~⑯) と部品名 (天板など) をお知らせください。

**使用ボルト**

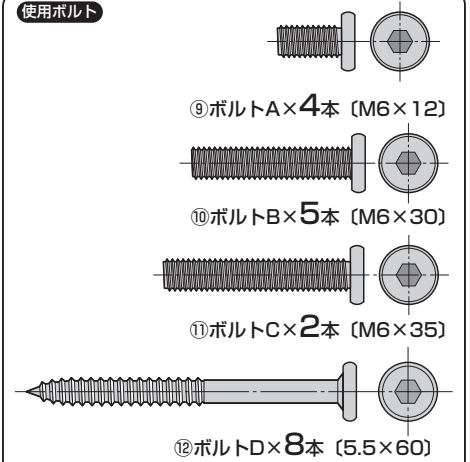

**1 フレームにキャスターを取付けます。**

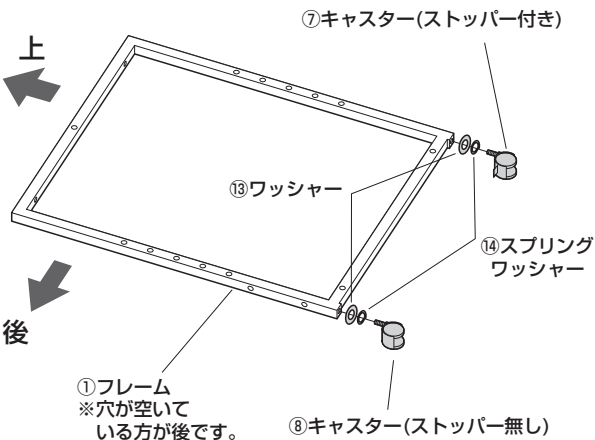

※同様にもう片方のフレームにも取付けます。

**2 フレームに下棚、棚板、リーンホースメントを取付けます。**

※丸ナットの方向を調整してからボルトDを取付けてください。

**下から見た図**  
ドライバーで丸ナットの溝を穴の方向に合わせます。

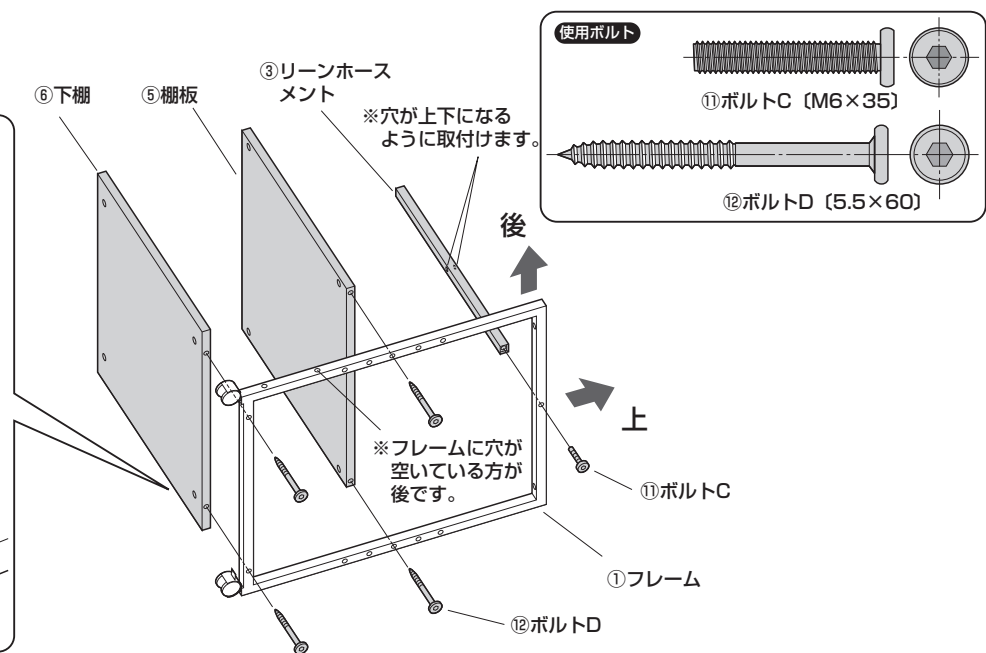
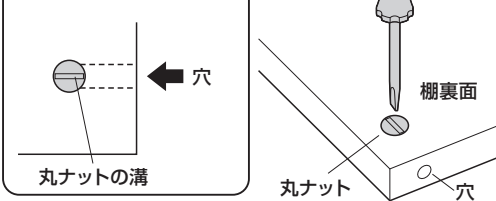

**使用ボルト**

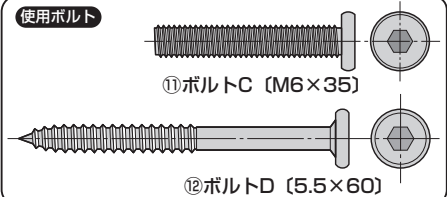

3 下棚、棚板、リーンホースメントにフレームを取付けます。

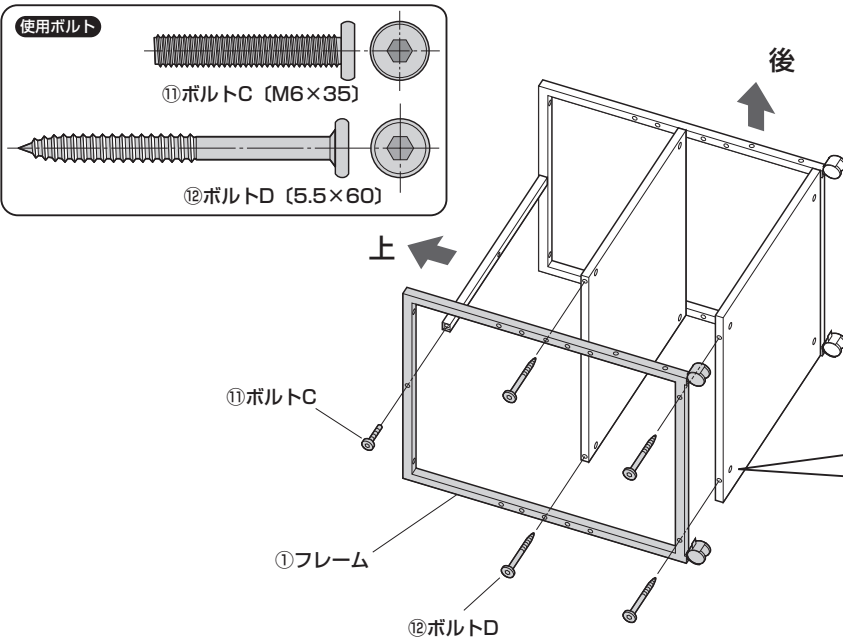

※丸ナットの方向を調整してからボルトDを取付けてください。

下から見た図  
ドライバーで丸ナットの溝  
を穴の方向に合わせます。

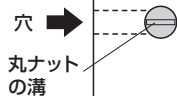

マイナスドライバー

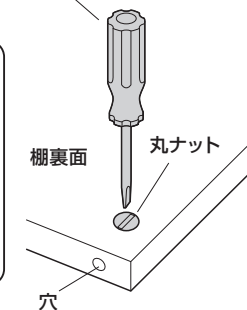

4 フレームにバックパネルを取付けます。

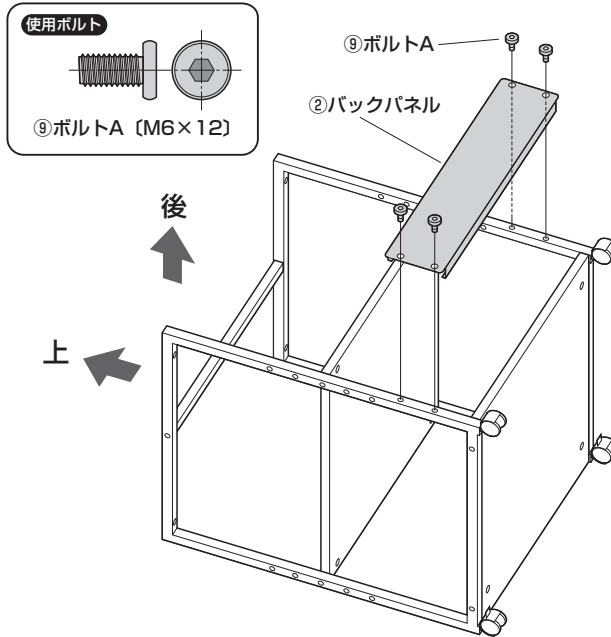

5 天板を取付けて完成です。

