

この度は、弊社製品をお買求めいただきましてありがとうございました。
本製品は組立式になっておりますので、下記の詳細で組み立ててください。
パッキングケースの中には、下記の部品が入っています。

**組立説明書は組立て後も
大切に保管してください。**

この製品を第三者に貸し出すときは、この説明書も共に貸し出し、よく読んでから使用するようご指導ください。

★用意していただくもの・・・
手袋（組み立て時のケガ等を防ぐために着用をおすすめします）
マイナスドライバー

完成図

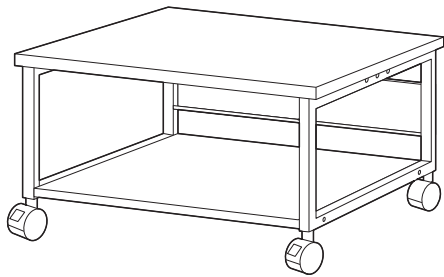

組立て部品

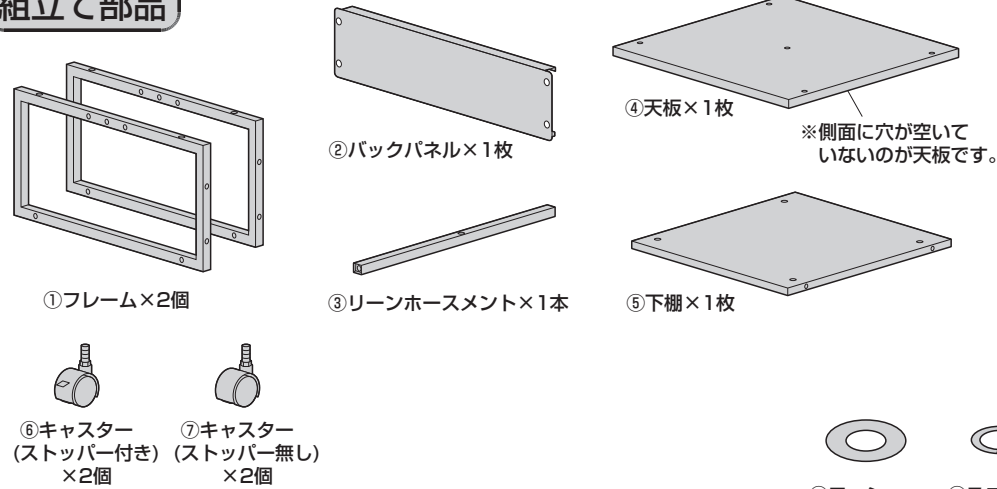

※部品の欠品や破損があった場合は、品番（100-LPS012Mなど）と上記の部品番号（①～⑮）と部品名（ワッシャーなど）をお知らせください。

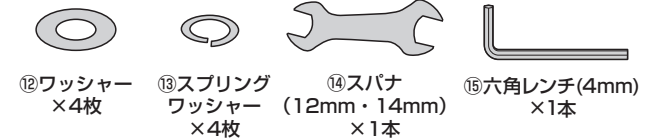
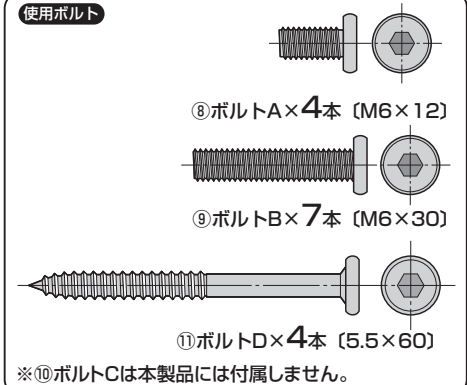

1 フレームにキャスターを取付けます。

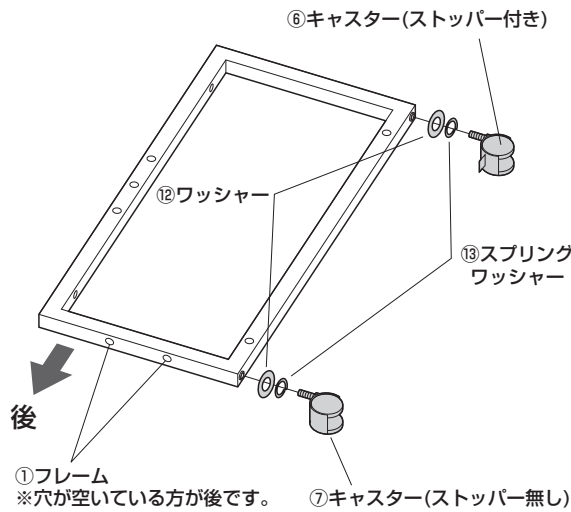

※同様にもう片方のフレームにも取付けます。

2 フレーム到下棚、リーンホースメントを取付けます。

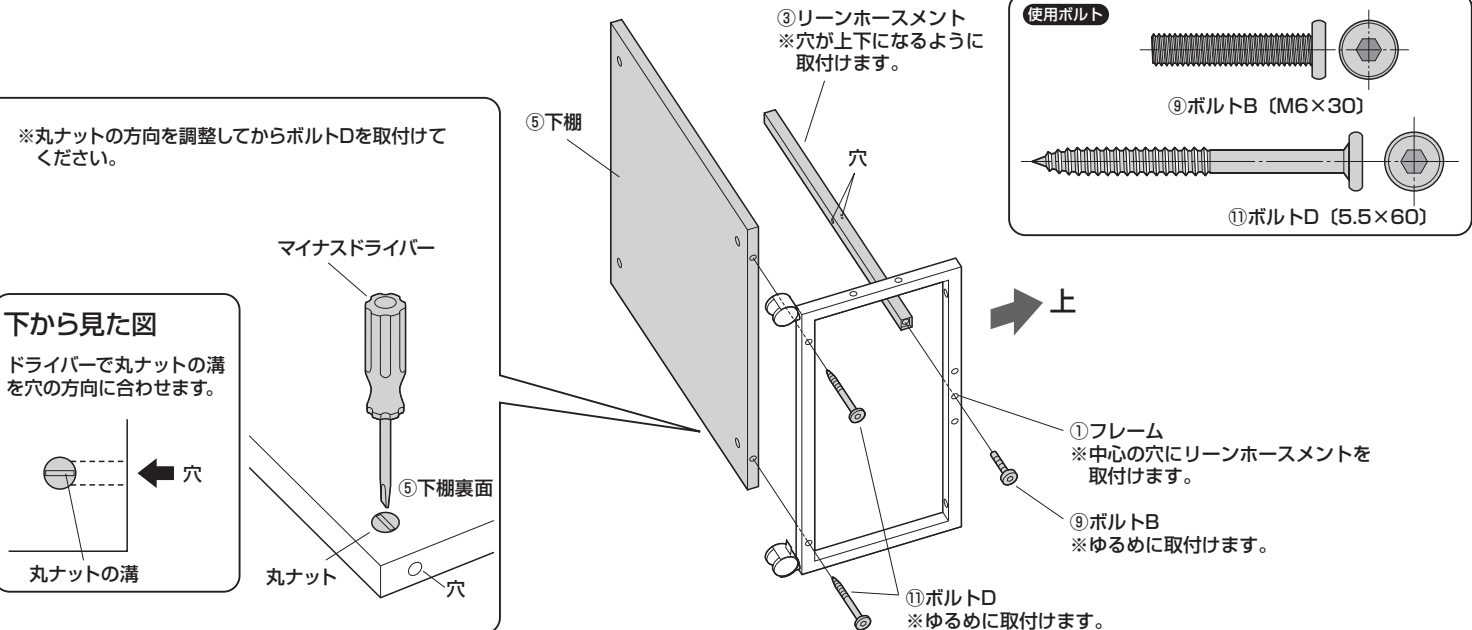

3 下棚、リーンホースメントにフレームを取付けます。

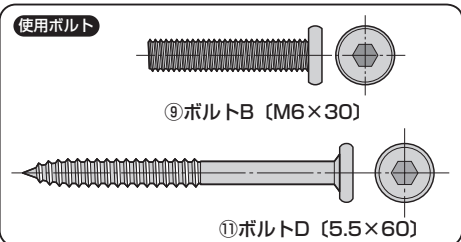

①フレーム
※穴が空いている方が後です。

⑨ボルトB
※ゆるめに
取付けます。

⑪ボルトD
※ゆるめに
取付けます。

上

後

※丸ナットの方向を調整してからボルトDを取付けてください。

下から見た図
ドライバーで丸ナットの溝
を穴の方向に合わせます。

穴

丸ナットの溝

マイナスドライバー

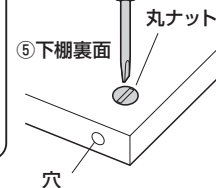

4 フレームにバックパネルを取付けます。

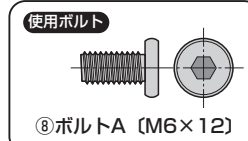

⑧ボルトA
※ゆるめに
取付けます。

②バックパネル

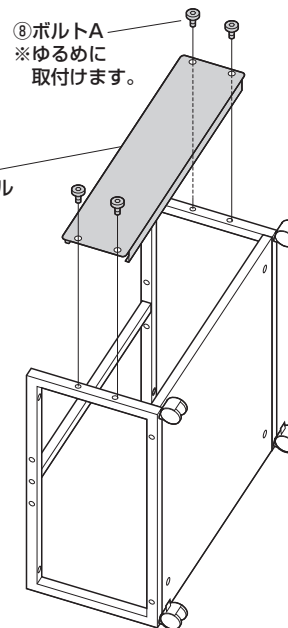

5 天板を取付けて完成です。

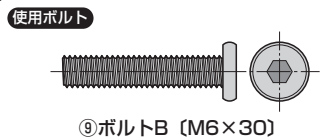

⑨ボルトB

④天板

※最後に全てのボルトを
締め込みます。