

この度は、弊社製品をお買求めいただきましてありがとうございました。
本製品は組立式になっておりますので、下記の要領で組立ててください。
パッキングケースの中には、下記の部品が入っています。

**組立説明書は組立て後も
大切に保管してください。**

この製品を第三者に貸し出すときは、この説明書も共に貸し出し、よく読んでから使用するようご指導ください。

★用意していただくもの……プラスドライバー
手袋(組立て時のケガ等を防ぐために必ず着用してください)

完成図

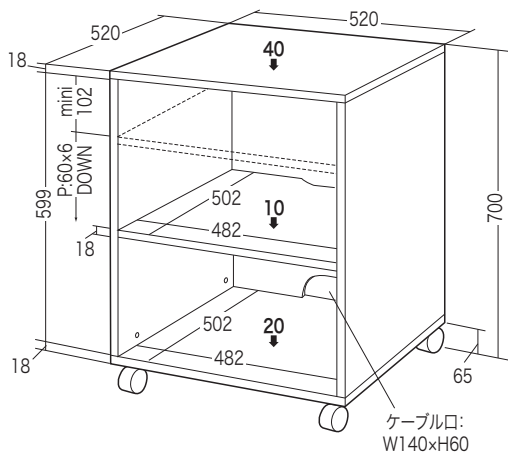

総耐荷重 70kg

組立て部品

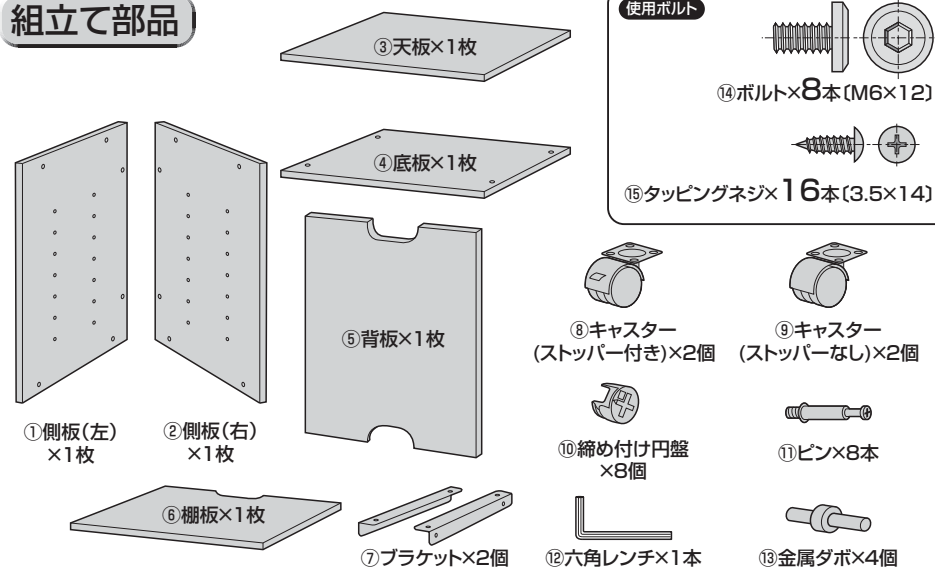

※部品の欠品や破損があった場合は、品番(100-LPS005など)と上記の部品番号(①~⑮)と部品名(ピンなど)をお知らせください。

1 底板にキャスターを取付けます。

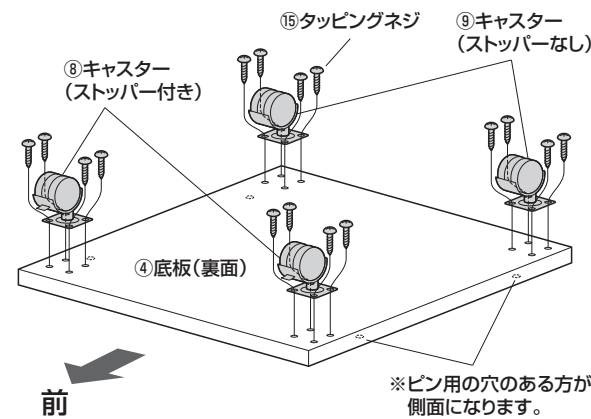

※キャスター(ストッパー付き)を取付けた方が前になります。

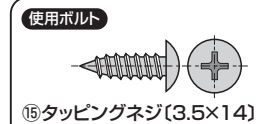

2 底板と側板にピンを取付けます。

※プラスドライバーで取付けます。

※ネジ部が隠れるまでドライバーで回したら、そこで回すのをやめてください。回しすぎると底板や側板を破損し、ピンが抜けます。

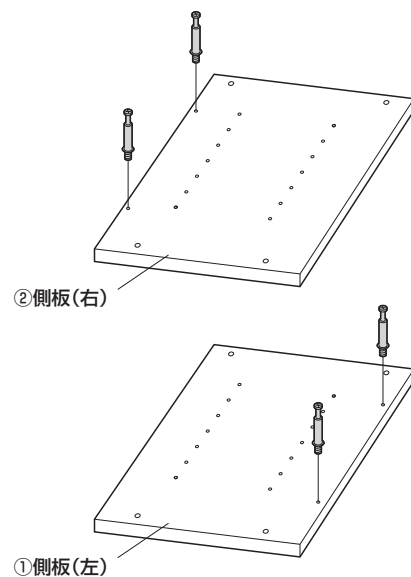
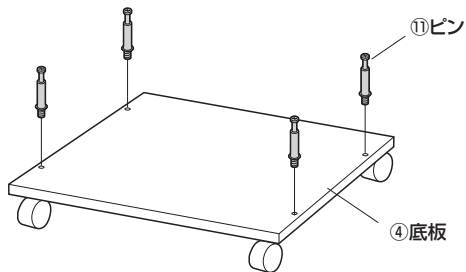

3 背板と側板を取付けます。

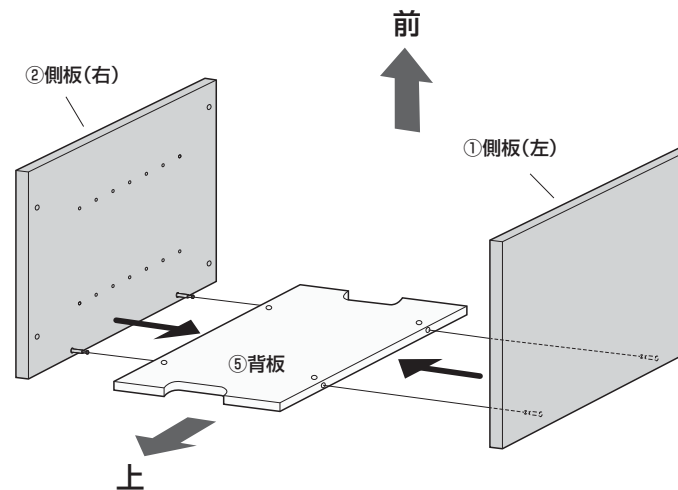

4 締め付け円盤で側板を固定します。

①締め付け円盤を背板の穴にはめ込みます。

この三角印を側板の方向に向けてはめ込みます。

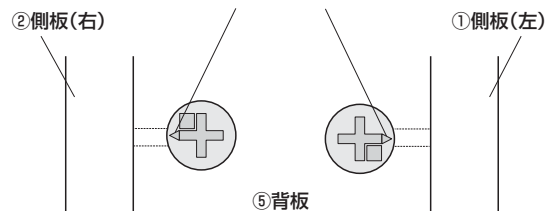

②プラスドライバーで矢印の方向に回し、締め込みます。

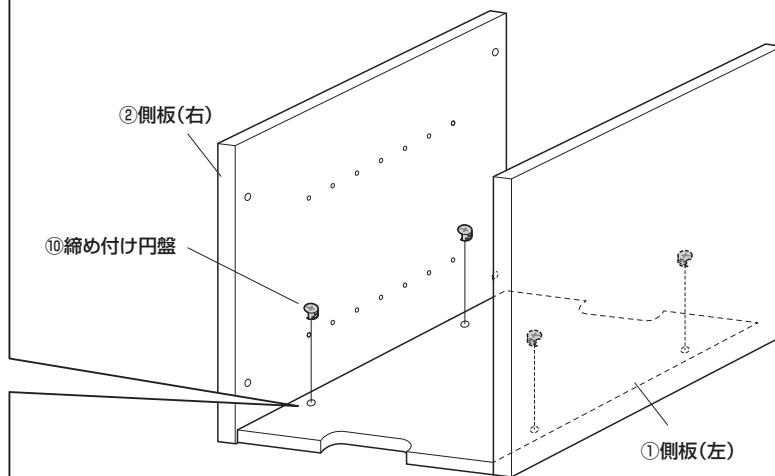
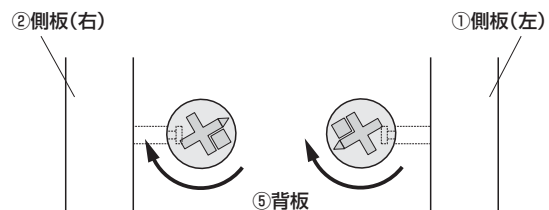

5 側板と背板に底板を取付けます。

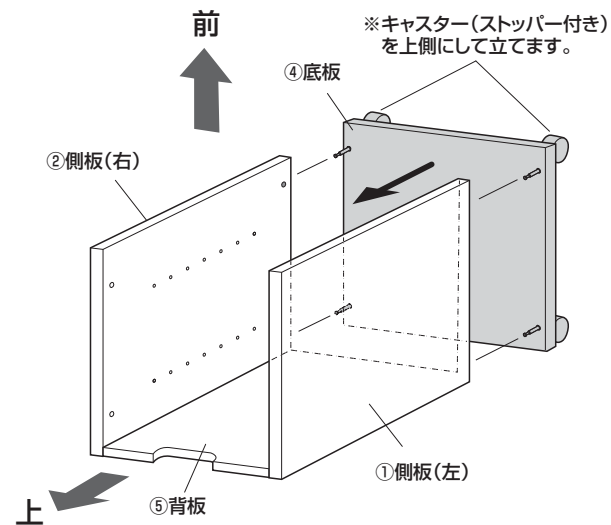

6 締め付け円盤で底板を固定します。

①締め付け円盤を側板の穴にはめ込みます。

この三角印を底板の方向に向けてはめ込みます。

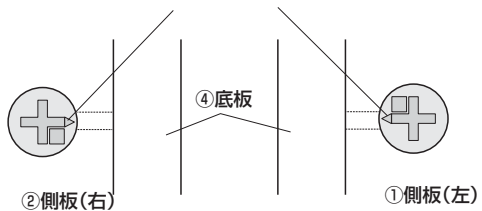

②プラスドライバーで矢印の方向に回し、締め込みます。

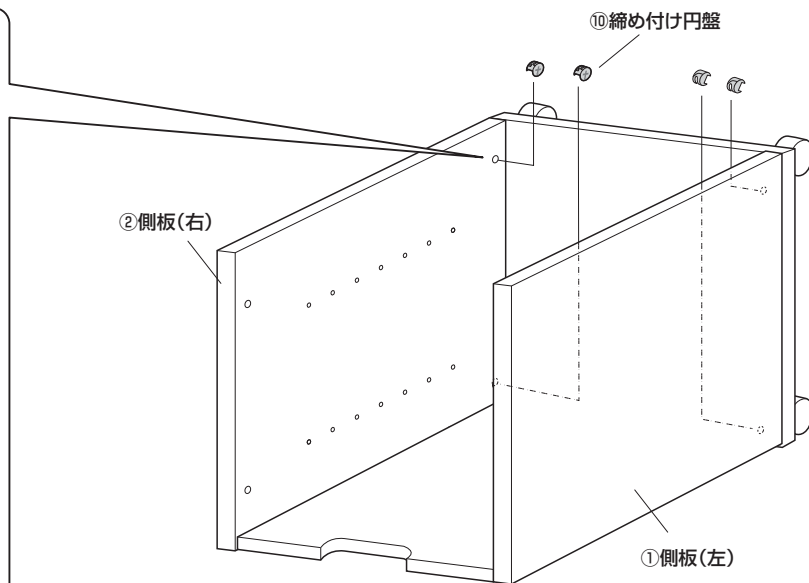
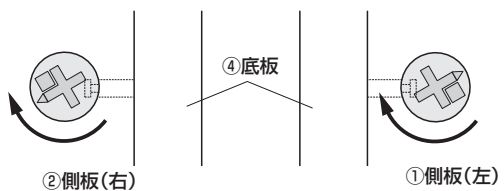

7 ブラケットを取付けます。

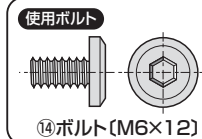
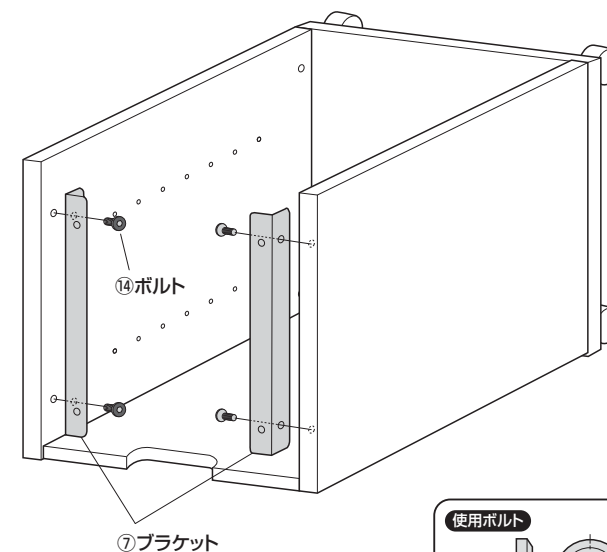

8 全体を起こして天板を取付けます。

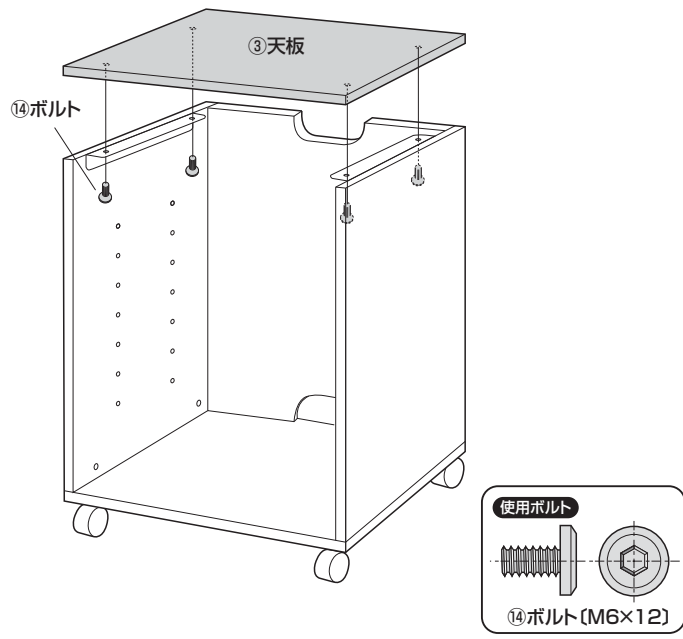

9 金属ダボを差し込みます。

※任意の高さに差し込みます。

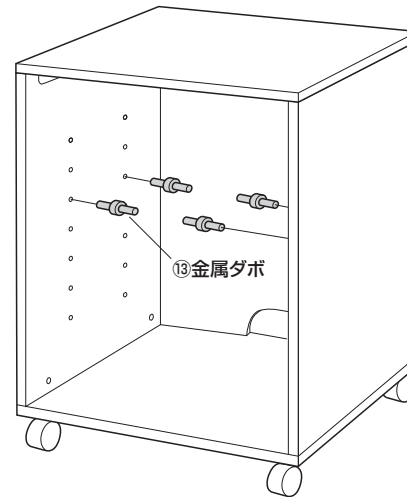

10 棚板を載せて、完成です。

