

この度は弊社製品をお買求めいただきましてありがとうございました。  
ご使用前にこの組立説明書をよくお読みください。  
とくに「安全上のご注意」は必ずお読みになり、安全に正しくご使用ください。  
この組立説明書はお手元に置き、いつでも確認できるようにしておいてください。

**組立説明書は組立て後も  
大切に保管してください。**

この製品を第三者に貸し出すときは、この説明書も共に

貸し出し、よく読んでから使用するようご指導ください。

★用意していただくもの・・・プラスドライバー、電動ドリル、  
プラスチックハンマー、鉛筆  
手袋（組立て時のケガ等を防ぐために必ず着用してください）

**必ずお守りください**

**本製品の取付けには特別な技術が必要ですので、  
必ず専門の取付け工事業者へご依頼ください。  
お客様による工事は一切行わないでください。**

※販売店様・工事業者様へ

- 組立説明書をよく理解していただいたうえで取付けてください。
- お客様の安全のため、専門的に壁面を診断のうえ、十分な強度を持つ最適な取付け方法を決めて取付けてください。
- 作業は必ず大人二人以上で行ってください。
- 組立説明書で指定しているボルト類や固定具は全数を確実に取付けてください。
- 取付け不備や取扱い不備による事故や損傷については、弊社は責任を負いません。
- 本製品を壁面に設置後、撤去しますと壁面に取付けボルト、アンカーが残ります。ご了承ください。
- Blu-rayプレーヤー、DVDプレーヤーを長期間設置しますと、機器の熱や空気の流れて壁面が変色することがあります。ご了承ください。

※本製品は取付ける壁面の材質によって取付け方法が異なります。  
壁面の材質に合った取付け方法を選択してください。

※壁面の材質によって、組立て手順②が異なります。

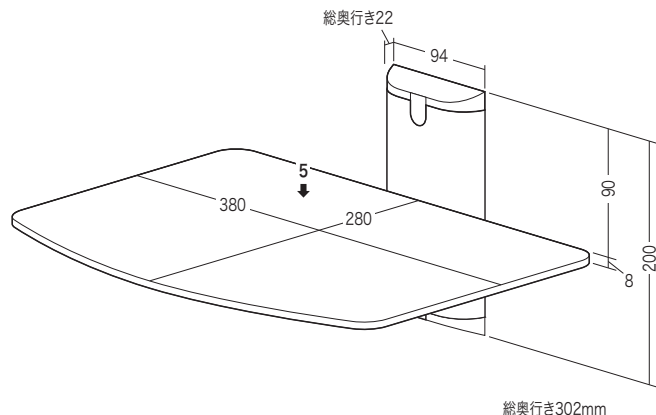

総奥行き302mm

耐荷重:5kg

**安全上のご注意 (必ずお読みください)**

この組立説明書の表示では、製品を安全に正しくお使いいただき、あなたや他の人々への危害や財産への損害を未然に防止するために、色々な絵表示をしています。その表示と意味は次のようになっています。内容をよく理解してから、本文をお読みください。

⊘ この記号は「してはいけないこと(禁止)」を示しています。

❗ この記号は「必ず実行して欲しいこと(強制)」を示しています。

⚠ この記号は「気をつけてほしいこと(注意)」を示しています。

■ 取付け場所について

**警告** 下記の内容を無視して誤った使い方をすると、人が死亡または重傷を負う可能性がある内容を示しています。

- ⊘ 強度が不十分な壁面や垂直でない壁面、平面でない壁面には取付けしないでください。落下や破損、けがなど思わぬ事故の原因になります。
- ⊘ 振動の多い場所や、ドアや家具が当たるなどの力の加わる場所には取付けしないでください。落下や破損、けがなど思わぬ事故の原因になります。
- ⊘ 湿気、温度の高い場所や、屋外、油煙のあたる場所には取付けしないでください。火災、故障、感電など思わぬ事故の原因になります。
- ⊘ エアコンの近くやほこりの多い場所には取付けしないでください。火災、故障、感電など思わぬ事故の原因になります。
- ⊘ 通風孔をふさぐような場所や、天井には取付けしないでください。火災、故障、感電または落下や破損、けがなど思わぬ事故の原因になります。
- ❗ 壁面は設置機器と本製品を合わせた荷重に長期間耐える十分な強度が必要です。落下や破損、けがなど思わぬ事故の原因になります。
- ❗ 地震や予想される振動、外力にも十分耐えるように設計し、取付けてください。落下や破損、けがなど思わぬ事故の原因になります。
- ❗ 必ず柱や梁などの堅牢な芯材で荷重を受けるように取付けてください。落下や破損、けがなど思わぬ事故の原因になります。
- ❗ 壁面への取付けボルト類は付属してありますが、材質や強度によって不都合な場合があります。その場合は強度に十分ご注意のうえ、市販の適切なボルト・アンカー類をご用意ください。
- ⚠ 壁面には設置機器と本製品の合計重量の4倍の力に耐える強度が必要です。

**注意** 下記の内容を無視して誤った使い方をすると、人が傷害を負う可能性または財産に損害が発生する可能性がある内容を示しています。

- ❗ 各家屋によって壁面の構造や強度は異なります。工事業者様が専門的に壁面を診断のうえ、最適な取付け方法を決めて工事してください。
- ⚠ 本書に記載してある取付け方法は一例として参考にしてください。
- ⚠ 鉄柱や鉄骨には取付けできません。

■ 取付け方法について

**警告** 下記の内容を無視して誤った使い方をすると、人が死亡または重傷を負う可能性がある内容を示しています。

- ⊘ 5kgを超える機器を設置しないでください。落下や破損、けがなど思わぬ事故の原因になります。
- ⊘ 専門の取付け工事業者以外には取付け工事を行わないでください。工事の不備により、落下や破損、けがなど思わぬ事故の原因になります。
- ⊘ 部品の改造をしないでください。破損した部品・ボルト類は使用しないでください。落下や破損、けがなど思わぬ事故の原因になります。
- ❗ 指定しているボルト類や固定具は全数を確実に取付けてください。落下や破損、けがなど思わぬ事故の原因になります。
- ❗ 必ず付属の部品をご使用のうえ、取付け手順を守ってください。落下や破損、けがなど思わぬ事故の原因になります。
- ❗ 取付け作業中は設置機器の電源を切り、電源プラグをコンセントから抜いてください。破損、感電など思わぬ事故の原因になります。

■ 取付け後のご使用について

**警告** 下記の内容を無視して誤った使い方をすると、人が死亡または重傷を負う可能性がある内容を示しています。

- ⊘ ボルト類がゆるんだ状態で使用しないでください。落下や破損、けがなど思わぬ事故の原因になります。
- ⊘ ぶら下がったり、コードを引っ張るなど、荷重をかけないでください。落下や破損、感電、けがなど思わぬ事故の原因になります。
- ❗ 角度やボルトの調整、取外し、移動などは必ず専門の工事業者にご依頼ください。落下や破損、けがなど思わぬ事故の原因になります。
- ❗ 異常が発生した時は電源プラグを抜き、人が近寄れないよう処置をしてください。落下や破損、感電、けがなど思わぬ事故の原因になります。
- ❗ お子様に触れさせないよう十分ご注意ください。落下や破損、感電、けがなど思わぬ事故の原因になります。

## 組立て部品

※部品の欠品や破損があった場合は、品番(100-LASHO1BKなど)と下記の部品番号(①~⑧)と部品名(アンカーなど)をお知らせください。

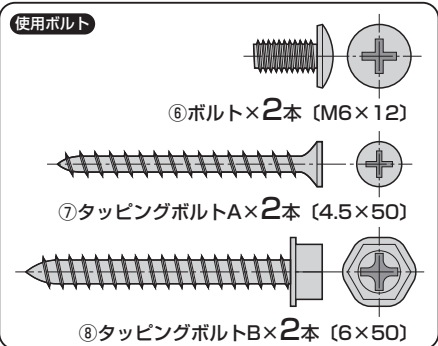
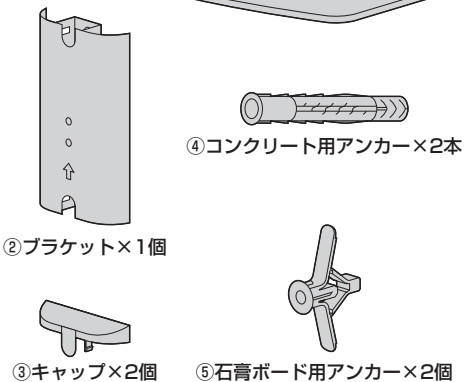
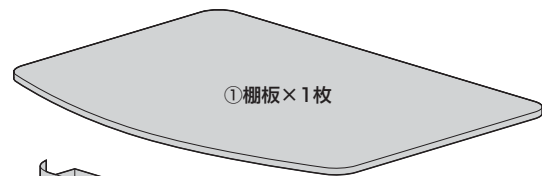

## 取付けの前に

⚠ アンテナや周辺機器との接続に必要なコード類は長さや配線方法を事前に計画・準備してください。

⚠ 各家屋によって壁面の構造や強度は異なります。本書に記載してある取付け方法を参考にして、工事業者様が専門的に壁面を診断の上、十分な強度を持つ最適な取付け方法を決めて工事してください。

## 1 取付けの穴を開ける位置2ヶ所に印をつけます。

※上側の穴から棚板の上面までの寸法は60mmです。

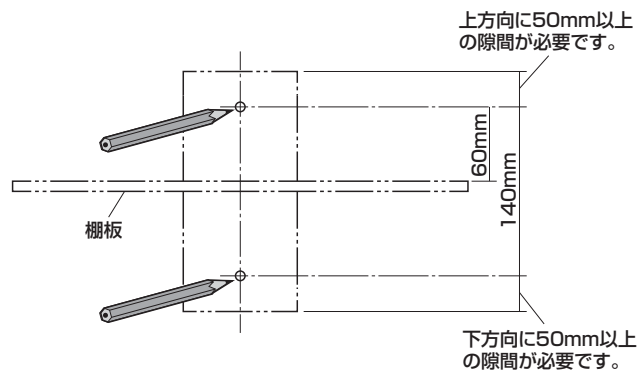

## 木製の芯材がある壁に取付ける場合

### 2 壁面用ブラケットを壁面に取付けます。

※壁面は設置機器と本製品(約1.3kg)を合わせた荷重に長期間耐える十分な強度が必要です。

- ① ドリルを使い壁に印をつけた2ヶ所に直径3~3.5mm、深さ60~65mmの下穴をあけます。
- ② タッピングボルトBでブラケットを固定します。

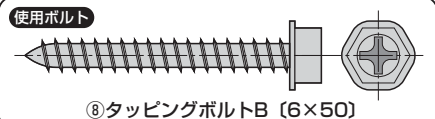
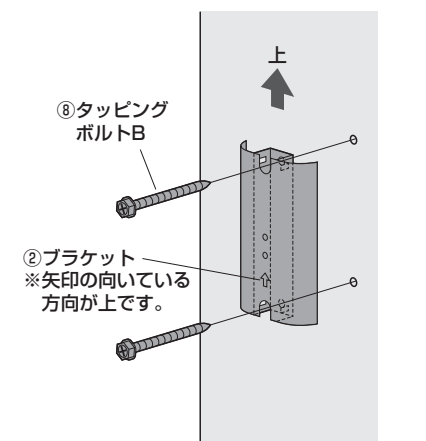
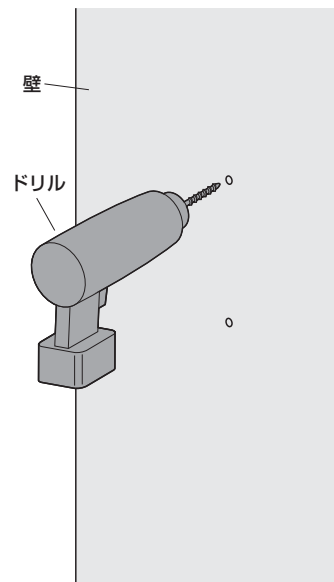

## コンクリートの壁に取付ける場合

### 2 壁面用ブラケットを壁面に取付けます。

※壁面は設置機器と本製品(約1.3kg)を合わせた荷重に長期間耐える十分な強度が必要です。

- ① ドリルを使い壁に印をつけた2ヶ所に直径10mm、深さ60~65mmの下穴をあけます。
- ② 下穴にアンカーを差し込みます。
- ③ タッピングボルトBでブラケットを固定します。

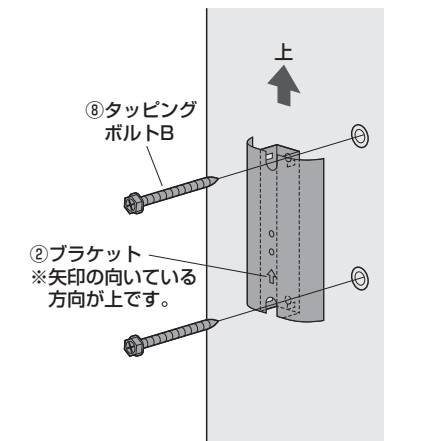
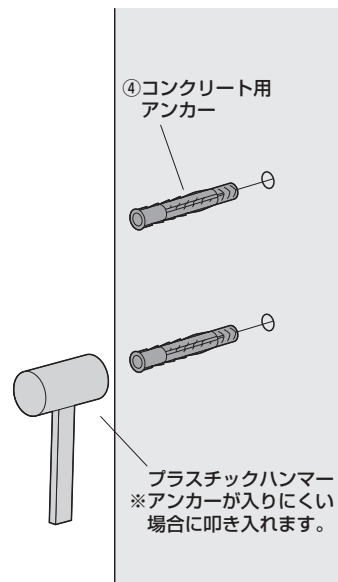
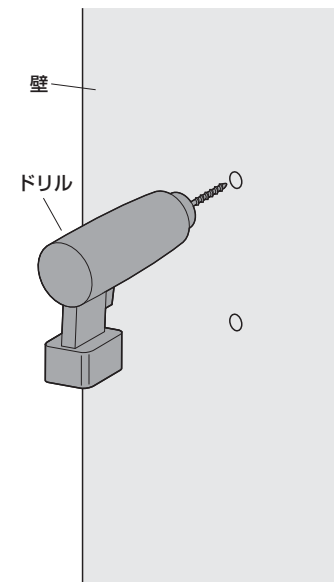

## 石膏ボードの芯材が無い場所に取り付ける場合

※一般的な石膏ボード(厚さ9~12mm)専用のアンカーを使用します。  
特殊な厚さの石膏ボードや石膏ボード以外の壁には適していません。

### 2 壁面用ブラケットを壁面に取付けます。

※必ず芯材が無い場所に取り付けてください。壁面は設置機器と本製品(約1.3kg)を合わせた荷重に長期間耐える十分な強度が必要です。

①ドリルを使い壁に印をつけた2ヶ所に直径10.5~11mmの下穴をあけます。

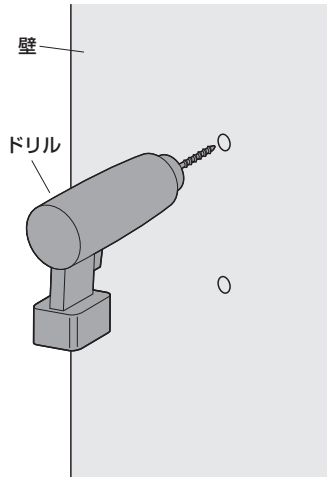

②下穴にアンカーを差し込みます。

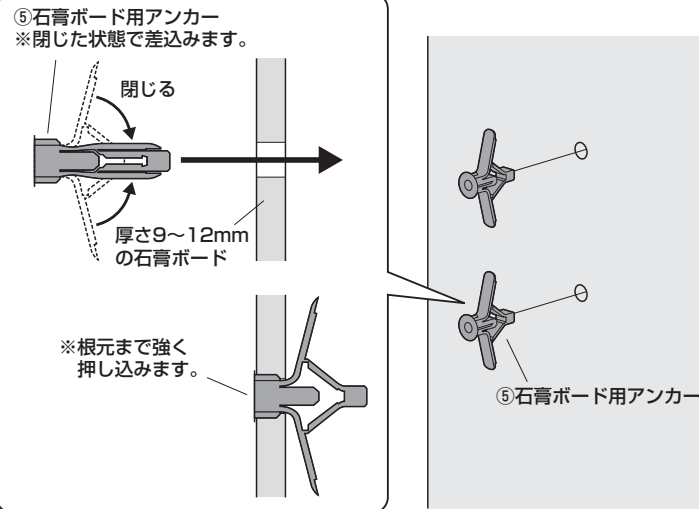

③タッピングボルトAでブラケットを固定します。

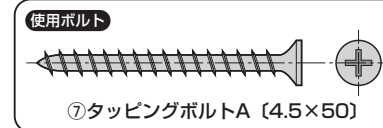
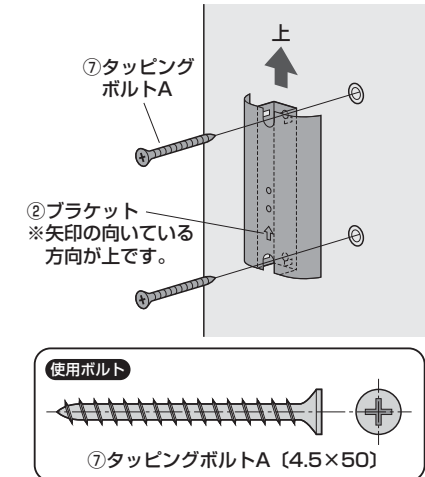

### 3 ブラケットにキャップを取付けます。

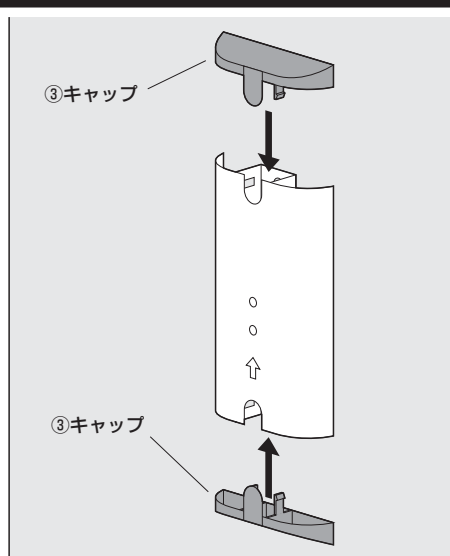

### 4 ブラケットに棚板を取付けて完成です。

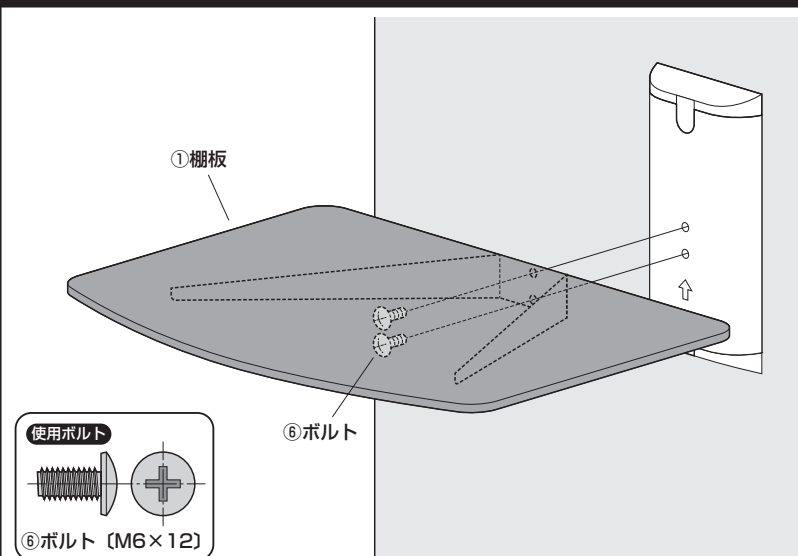

### 安全の為に注意していただく点

- ▲ 本製品を振動のある所に設置しないでください。
- ▲ 5kgを超える機器を乗せないでください。
- ▲ 室温の元で操作してください。
- ▲ 2ヶ月毎を目安に、ボルトを締め直してください。

以上の点に注意して取扱ってください。