

この度は、弊社製品をお求めいただきましてありがとうございました。
本製品は組立式になっておりますので、下記の要領で組立ててください。
パッキングケースの中には、下記の部品が入っています。

**組立説明書は組立て後も
大切に保管してください。**

この製品を第三者に貸し出すときは、この説明書も共に貸し出し、よく読んでから使用するようご指導ください。

完成図

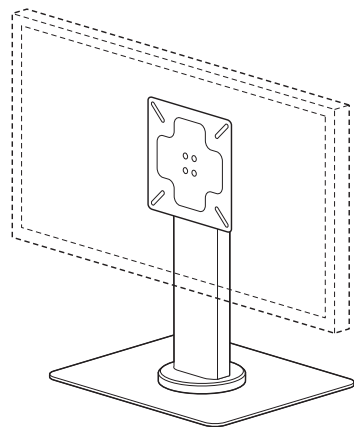

組立部品

※部品の欠品や破損があった場合は、品番 (100-LAD003) と下記の部品番号 (①~⑤) と部品名 (ボルトAなど) をお知らせください。

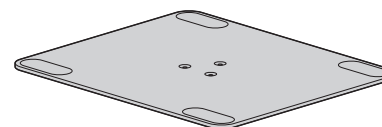
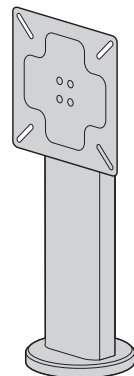

使用ボルト

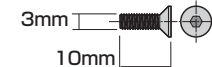

③ボルトA(3×10mm)×6本
※3本は予備です。

ディスプレイ取付けボルト

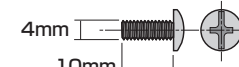

④ボルトB(4×10mm)×6本
※2本は予備です。

<用意していただくもの>

- ・プラスドライバー
- ・手袋(ケガ等を防ぐために着用をおすすめします)

<組立てに必要な人数>

大人2人以上

手順 1

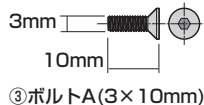
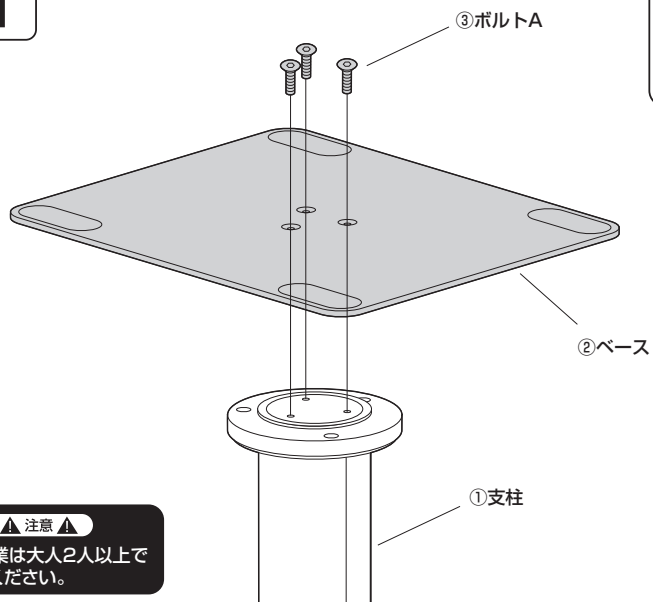

▲ 注意 ▲
この作業は大人2人以上で行ってください。

手順 2

ひっくり返す

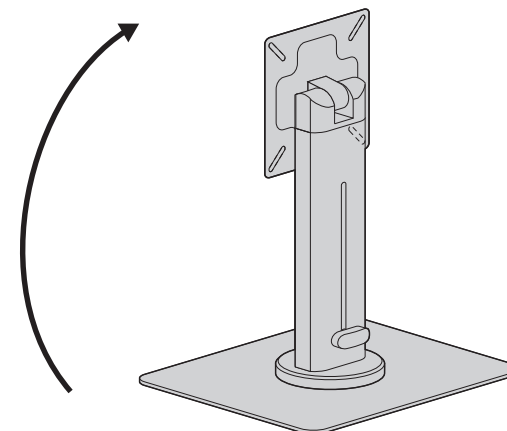

手順 3

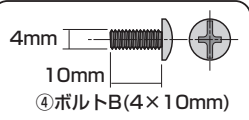
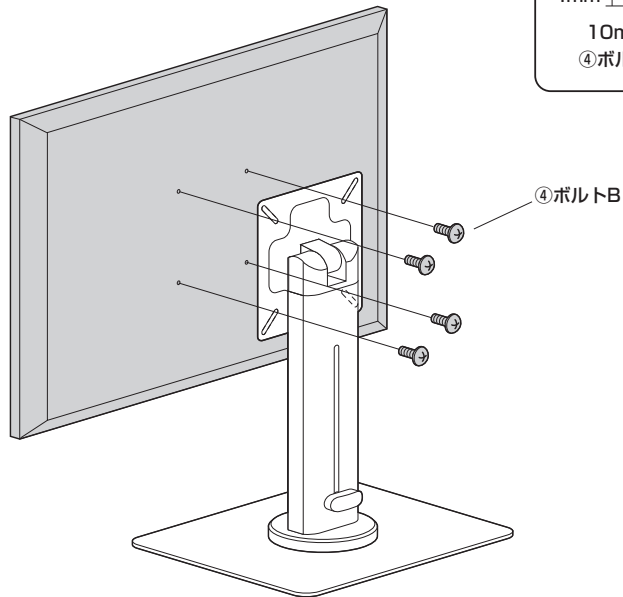

▲ 注意 ▲
この作業は大人2人以上で行ってください。

▲ 注意 ▲
耐荷重以上のディスプレイは取付けないでください。

▲ 注意 ▲
ディスプレイに付属しているスタンド類は取外してください。

<ボルト選定時の注意>

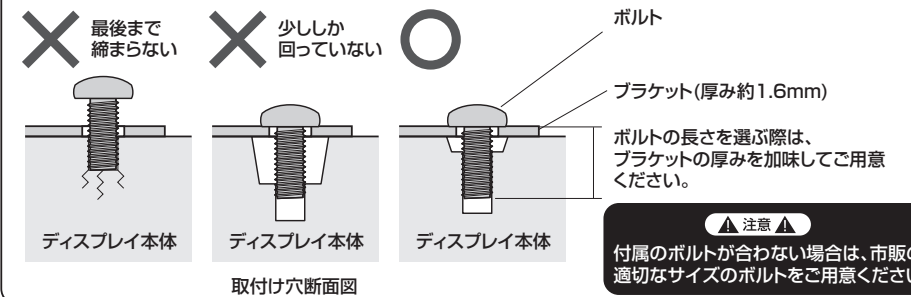

ディスプレイの高さ調節方法

手順 1

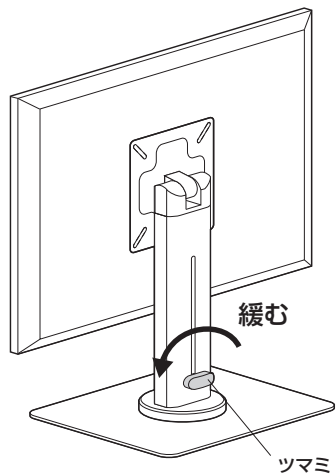

手順 2

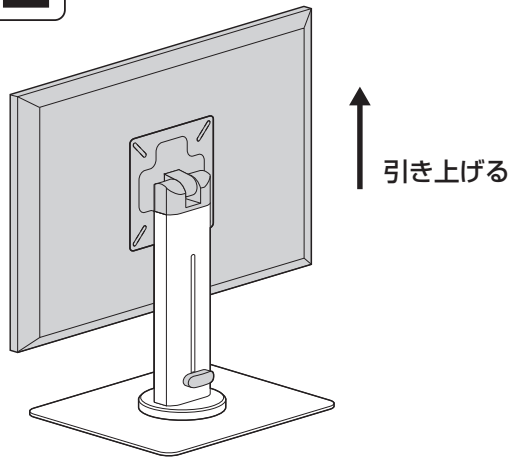

手順 3

※ディスプレイを保持した状態でつまみを締めます。

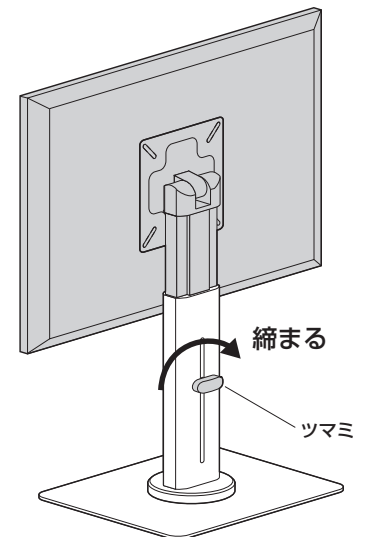

▲ 注意 ▲
この作業は大人2人以上で行ってください。

各部の可動範囲

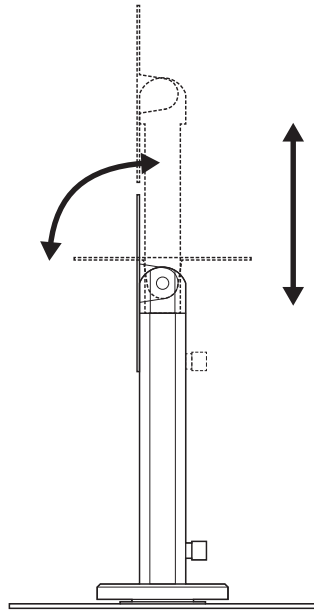
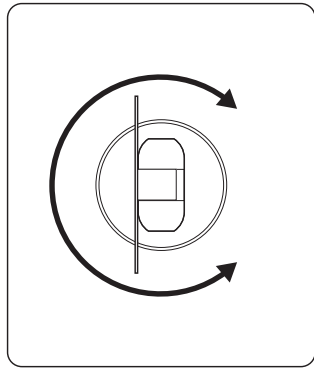

安全の為に注意していただく点

⚠ 可動部分で指などははさまないように注意してください。

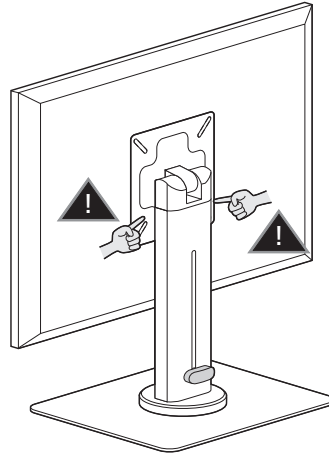

⚠ ディスプレイの調整は必ず両手で行い、片手での使用はおやめください。

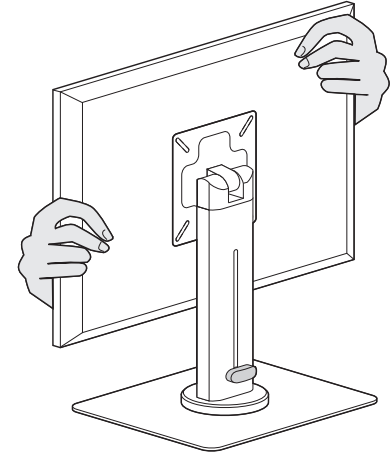

⚠ その他

- 耐荷重以上の機器を取付けないでください。
- ディスプレイは4本のボルトでしっかりと固定してください。
- 本製品を振動のある場所に設置しないでください。
- 用途以外で使用しないでください。
- 部品が外れたまま使用しないでください。
- ボルト・ネジ類がゆるんだまま使用しないでください。
- 本製品を分解・修理・加工・改造はしないでください。
- 本製品に強い振動や衝撃、無理な力を与えないでください。
- 本製品を高温・多湿となる場所や、ホコリや静電気、油煙の多い場所で使用・保管しないでください。
- 本製品を水などの液体で濡らさないでください。また、濡れた手で触れないでください。
- お子様には本製品や付属品を触れさせないでください。
- 本製品のお手入れをする場合には、ベンジンやシンナーなどの揮発性有機溶剤が含まれているものは使用しないでください。
- 本製品の故障、またはその使用によって生じた事故や直接、間接の損害については弊社はその責を負わないものとします。あらかじめご了承ください。

以上の点に注意して取扱ってください。