

この度は、弊社製品をお求めいただきましてありがとうございました。  
本製品は組立式になっておりますので、下記の要領で組立ててください。  
パッキングケースの中には、下記の部品が入っています。

**組立説明書は組立て後も  
大切に保管してください。**

この製品を第三者に貸し出すときは、この説明書も共に  
貸し出し、よく読んでから使用するようご指導ください。

★用意していただくもの・・・  
プラスドライバー  
手袋（組立て時のケガ等を防ぐために着用をお勧めします）

**完成図**

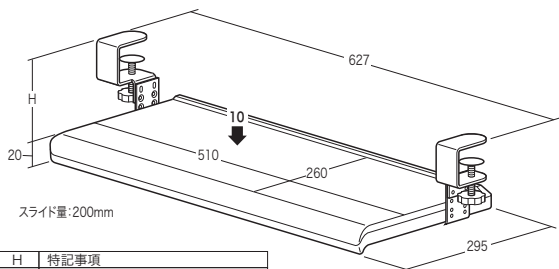

H	特記事項
87	天板18mm以下の場合に設定可能
102	天板33mm以下の場合に設定可能
117	
132	

総耐荷重 10kg

**組立部品**

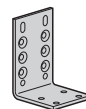
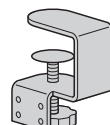
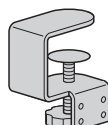
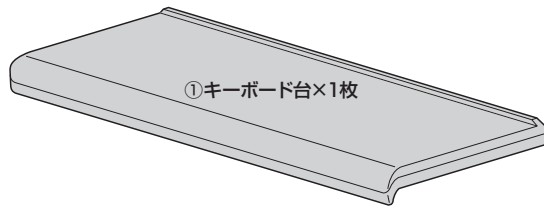

②クランプ(左)×1個

③クランプ(右)×1個

④ブラケット×2個

**使用ボルト**

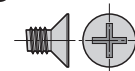

⑤ボルトA×4本 (M5×8)

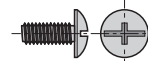

⑥ボルトB×4本 (M4×10)

※部品の欠品や破損があった場合は、品番(100-KB009など)と  
上記の部品番号(①~⑥)と部品名(ブラケットなど)をお知らせください。

**注意点**

- ※キーボード台に載せたものの落下には十分にご注意ください。
- ※キーボード台にはキーボード・マウス操作以上の力をかけないでください。破損の恐れがあります。
- ※キーボード台の汚れは、柔らかい布を軽く湿らせて拭き取ってください。シンナー等のご使用はおやめください。
- ※直射日光が当たる場所、高温になる場所ではご使用にならないでください。
- ※改良のため製品の仕様は予告なく変更することがあります。予めご了承ください。

**注意**

組み立てにはプラスドライバーが必要です。  
ご注意ください。

**1 クランプにブラケットを取付けます。**

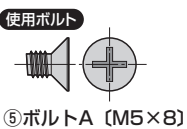

⑤ボルトA (M5×8)

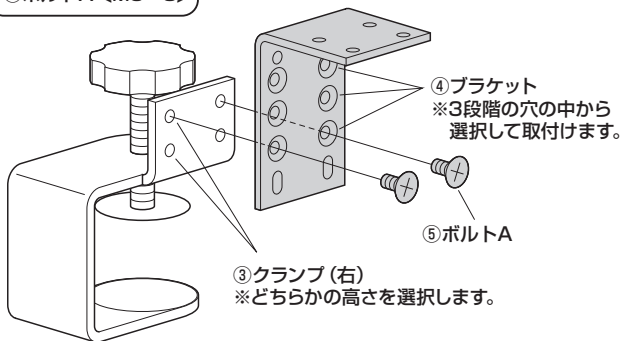

※同様にクランプ(左)にも同じ高さでブラケットを取付けます。

**2 キーボード台にクランプ(左)を取付けます。**

※天板に合わせて左右方向の取付け位置を選択してください。

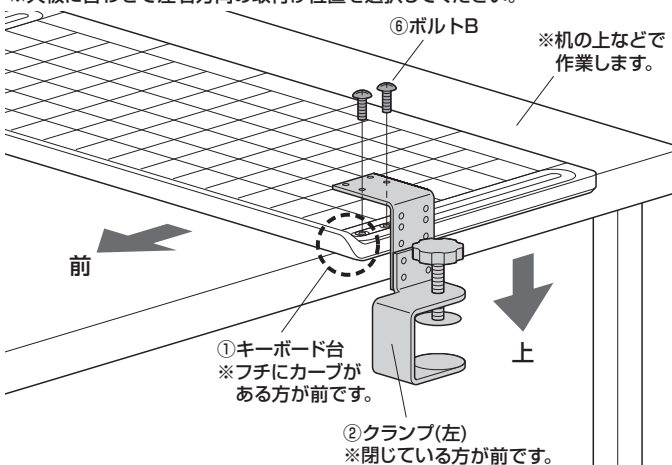

**注意**

クランプを取付ける向きにご注意ください。

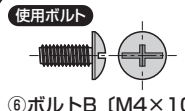

⑥ボルトB (M4×10)

**3 キーボード台にクランプ(右)を取付けます。**

※天板に合わせて左右方向の取付け位置を選択してください。

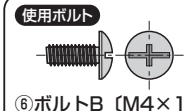
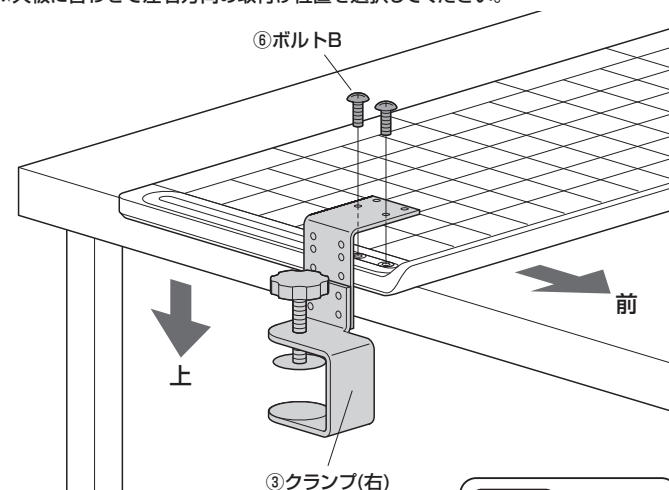

⑥ボルトB (M4×10)

#### 4 天板にクランプを取付けて完成です。

①ノブボルトを矢印の方向に回して緩めます。

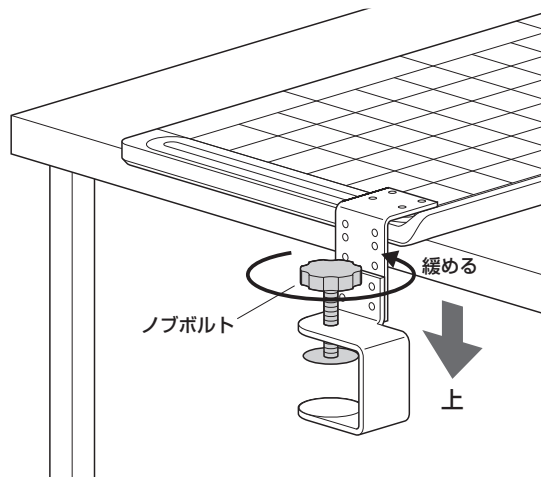

※同様に反対側のノブボルトも緩めます。

②天板にクランプを差し込み、ノブボルトで締め付けて固定します。

