

この度は、弊社製品をお買求めいただきましてありがとうございました。
本製品は組立式になっておりますので、下記の要領で組立ててください。
パッキングケースの中には、下記の部品が入っています。

組立説明書は組立て後も大切に保管してください。 この製品を第三者に貸し出すときは、この説明書も共に貸し出し、よく読んでから使用するようご指導ください。

完成図

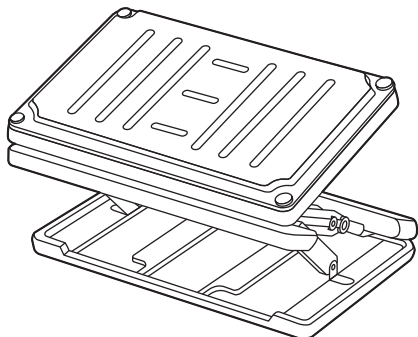

組立て部品

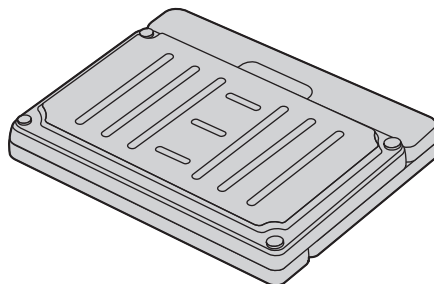

①フットレスト×1個



②滑り止め×8枚
※2枚は予備

※部品の欠品や破損があった場合は、品番(100-FR026など)と上記の部品番号(①~②)と部品名(滑り止めなど)をお知らせください。

使用方法

フットレストをひっくり返し、滑り止めを貼り付けます。

②滑り止め

※はくり紙をはがして貼り付けます。

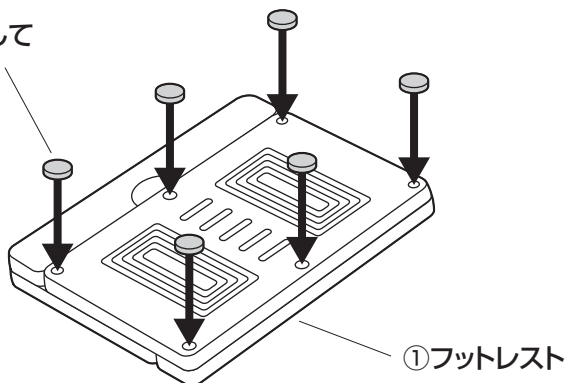

①フットレスト

▲ 使用上の注意 ▲

- 直射日光の当たる場所や高温、湿気及び乾燥の著しい場所を避けてください。
 - 滑りやすい床面で使用しないでください。
 - 用途以外で使用しないでください。
 - 耐荷重以上の荷重をかけないでください。
 - 製品の上に登らないでください。
 - 勢いよく足を乗せないでください。また、製品の上に腰掛けしないでください。
 - 分解、改造、修理をしないでください。
 - 部品を外したり、部品が外れたままで使用しないでください。
 - 可動部に手足などを挟まないように注意してください。
- ※以上の注意に従ってご使用いただかない場合、大きな事故につながる危険がありますので、必ず守ってください。

角度調節方法

①天面を起こします。

※天面の角度は5段階で調節できます。

天面

※カチッと音が鳴るまで起こします。

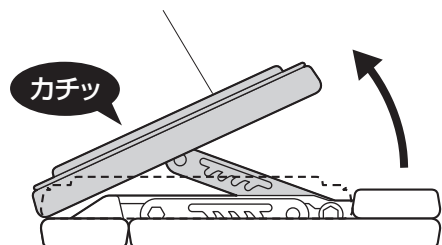

カチッ

▲ 注意 ▲

可動部で指などははさまないように十分ご注意ください。

②本体を起こします。

※本体の角度は5段階で調節できます。

本体

※カチッと音が鳴るまで起こします。

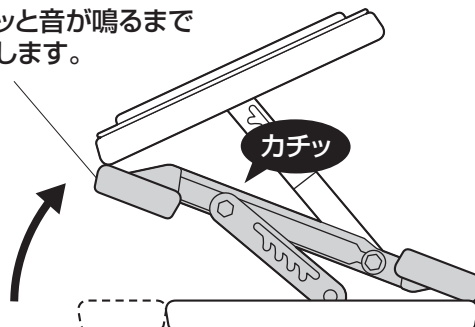

カチッ

折りたたみ方

①天面を最後まで起こします。

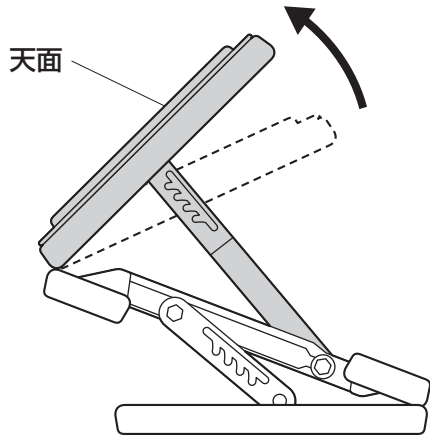

⚠ 注意 ⚠

可動部で指などはさまないように十分ご注意ください。

②天面を倒します。

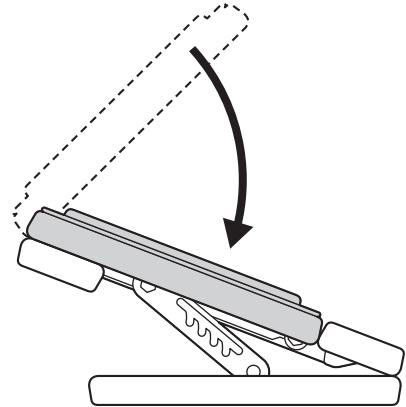

③本体を最後まで起こします。

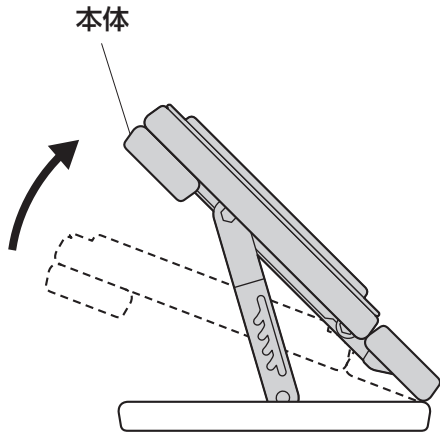

④本体を倒します。

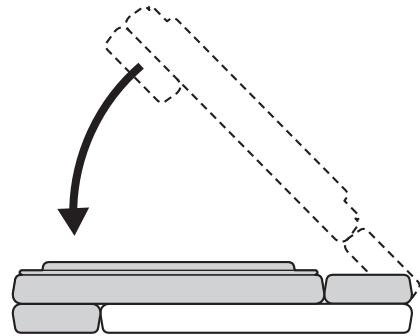

クッションの取外し方法

※クッションはスナップボタンで固定されています。

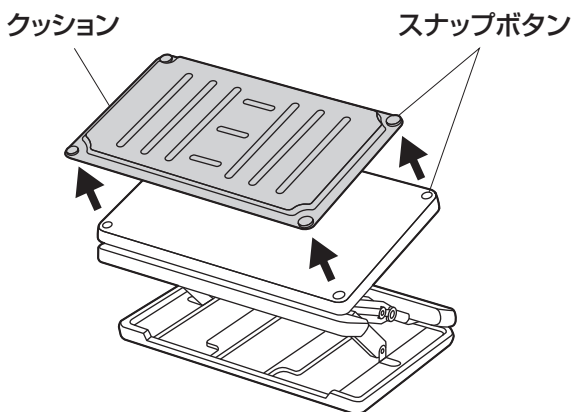

可動部分で指をはさまないように
お気をつけください。

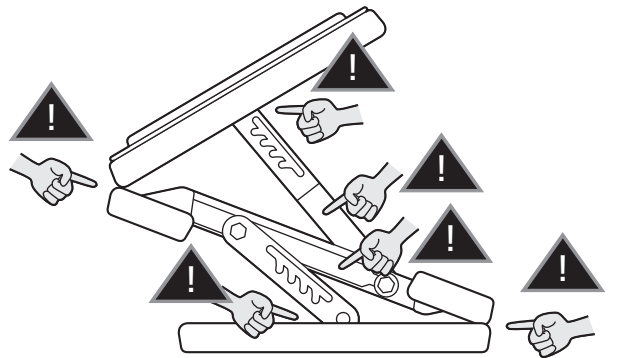

製品に関するお問い合わせ
製品の品質管理には細心の注意を払っていますが、万一、不都合な点や製品に関するお問い合わせなどございましたら、お買求めの販売店又は右記までお気軽にご相談下さい。

CC/AE/RKDaC

サンワサプライ株式会社

〒700-0825 岡山県岡山市北区田町1-10-1
TEL.086-223-5680 FAX.086-235-2381