

この度は、弊社製品をお買求めいただきましてありがとうございました。
本製品は組立式になっておりますので、下記の要領で組立ててください。
パッキングケースの中には、下記の部品が入っています。

**組立説明書は組立て後も
大切に保管してください。**

この製品を第三者に貸し出すときは、この説明書も共に
貸し出し、よく読んでから使用するようにご指導ください。

★用意していただくもの
手袋（組立て時のケガ等を防ぐために必ず着用してください）

完成図

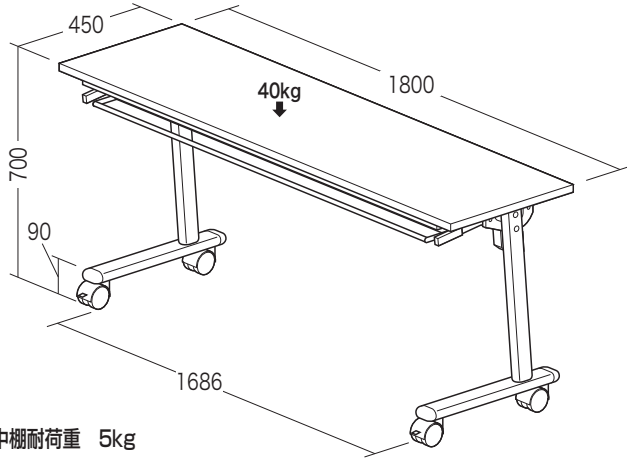

中棚耐荷重 5kg
総耐荷重 40kg

組立て部品

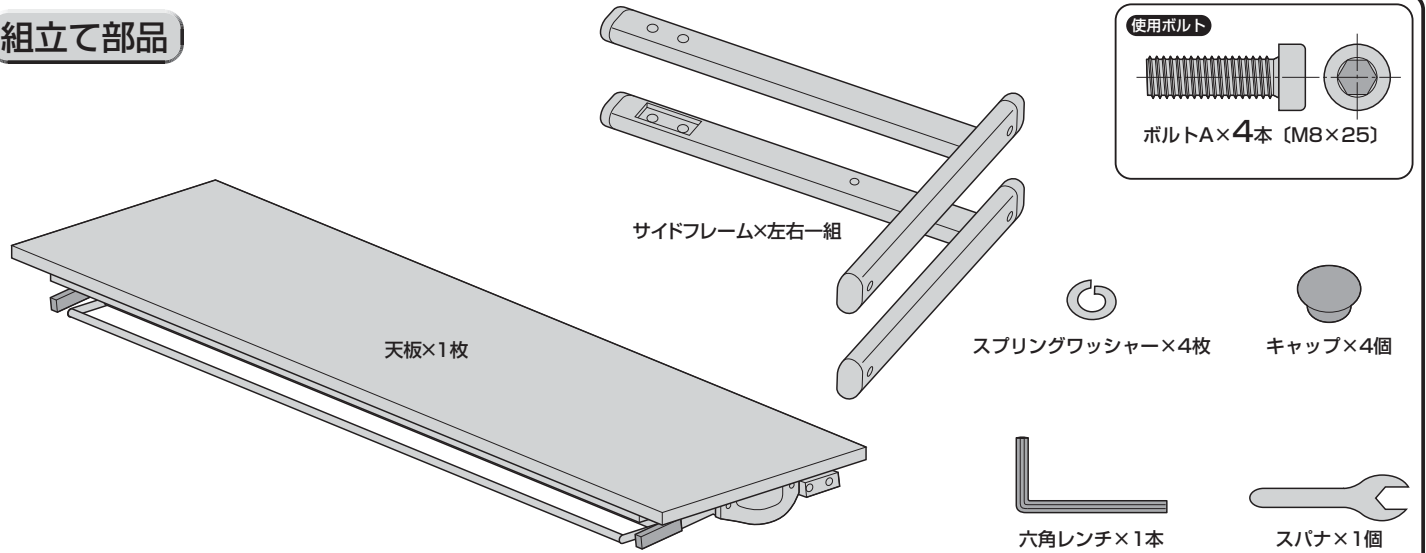

1 サイドフレームにキャスターを取付けます。

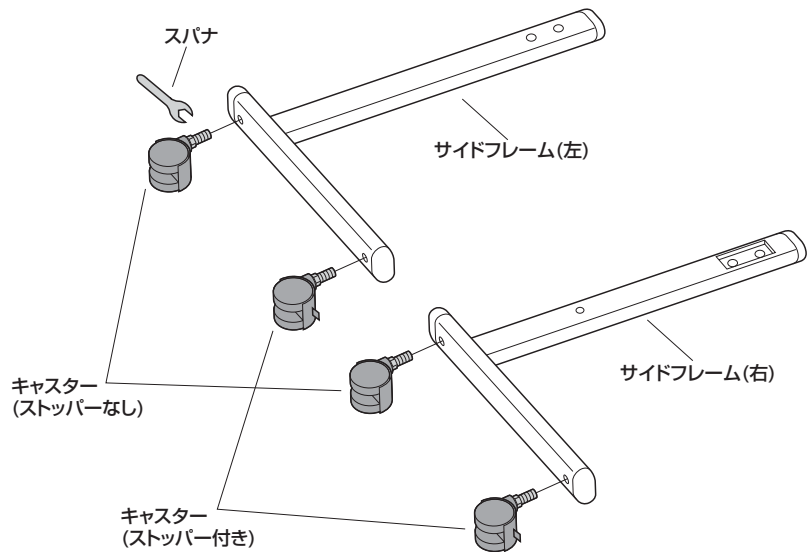

2 天板を裏返して置き、ジョイント部を起こします。

