

この度は、弊社製品をお買求めいただきましてありがとうございました。
本製品は組立式になっておりますので、下記の要領で組立ててください。
パッキングケースの中には、下記の部品が入っています。

組立説明書は組立て後も大切に保管してください。

この製品を第三者に貸し出すときは、この説明書も共に貸し出し、よく読んでから使用するようにご指導ください。

完成図

※本製品は組立て方によって、手順 13 以降が異なります。

Aタイプ

コントローラーを右に取付ける

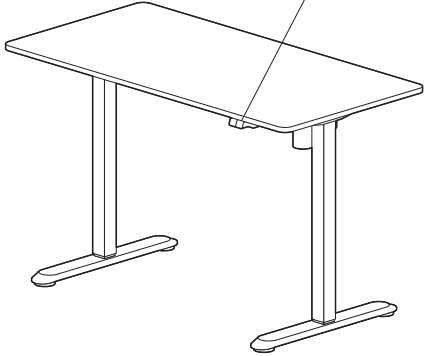

Bタイプ

コントローラーを左に取付ける

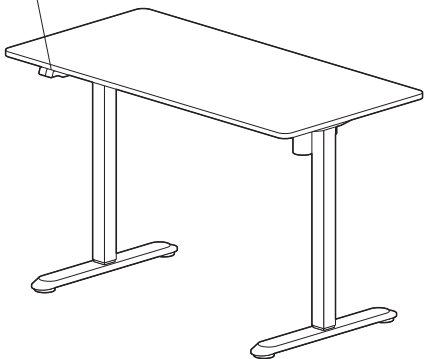

<組立てに必要な人数>

大人2人以上

<用意していただくもの>

- ・プラスドライバー
- ・電動ドリル
- ・手袋 (ケガ等を防ぐために着用をおすすめします)

組立部品

※部品の欠品や破損があった場合は、品番 (100-ERD043Mなど) と下記の部品番号 (①~⑳) と部品名 (ケーブルクリップなど) をお知らせください。

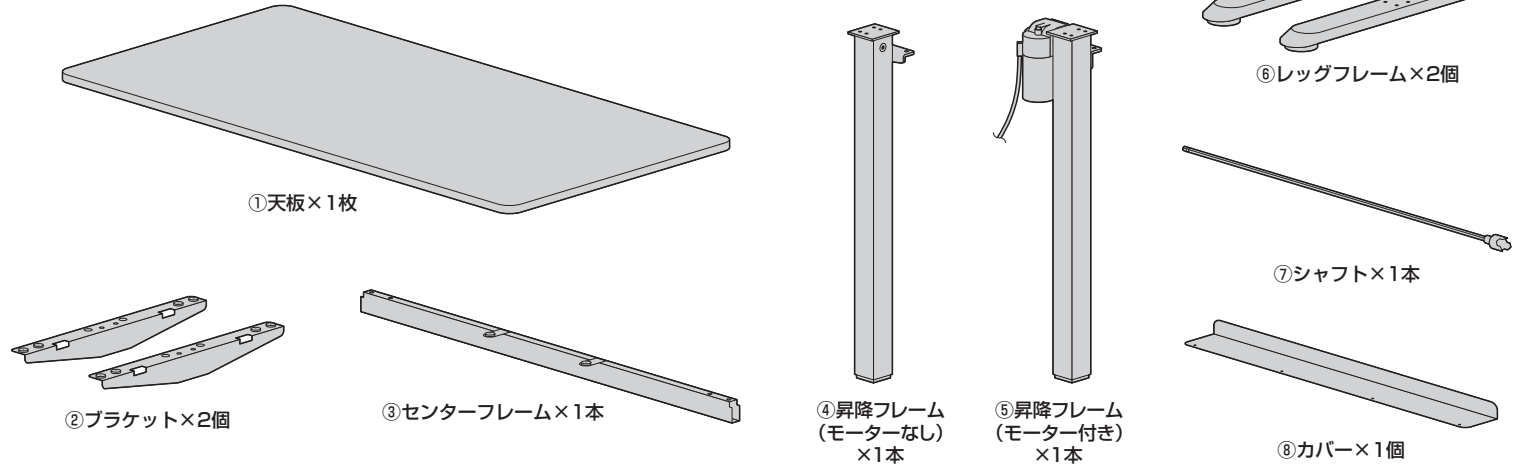

付属ボルト

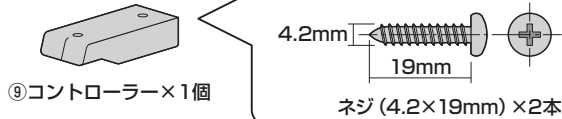

使用ボルト類

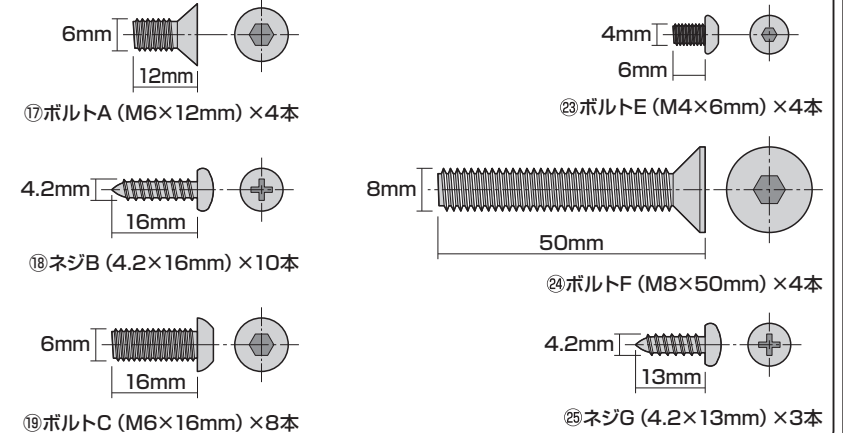

工具D

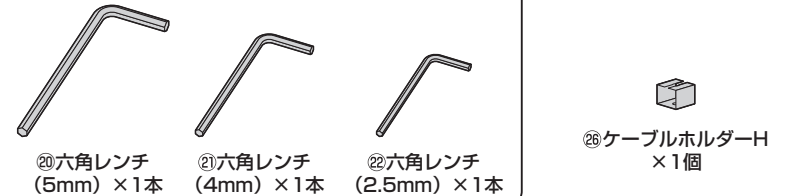

付属ボルト

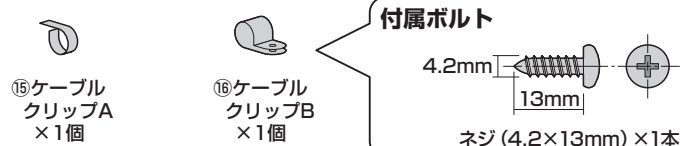

手順 1

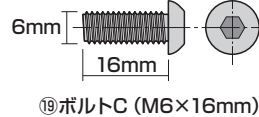
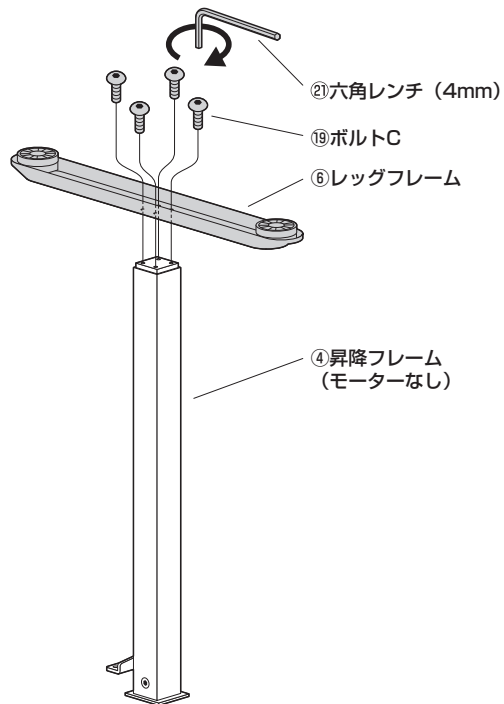

手順 2

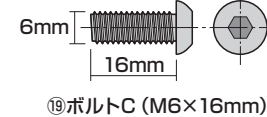
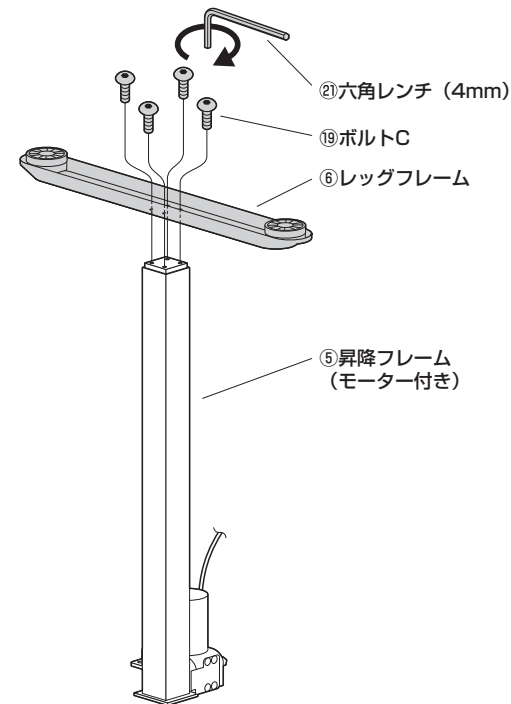

手順 3



大人2人以上で行ってください。

⑳六角レンチ (5mm)

㉑ボルトF
※図の位置に取付けます。

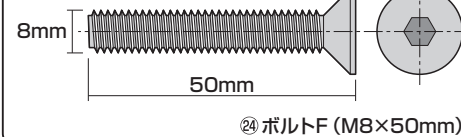
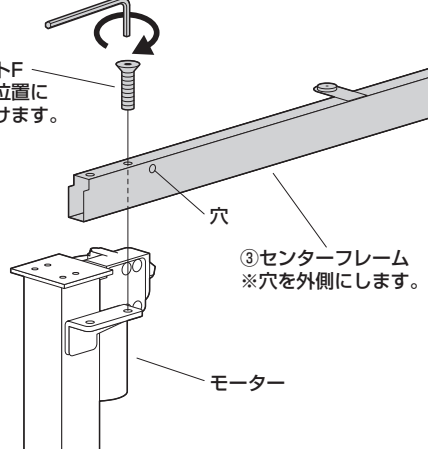

㉑ボルトF

③センターフレーム

⑤昇降フレーム (モーター付き)
※モーターを内側にします。

手順 4

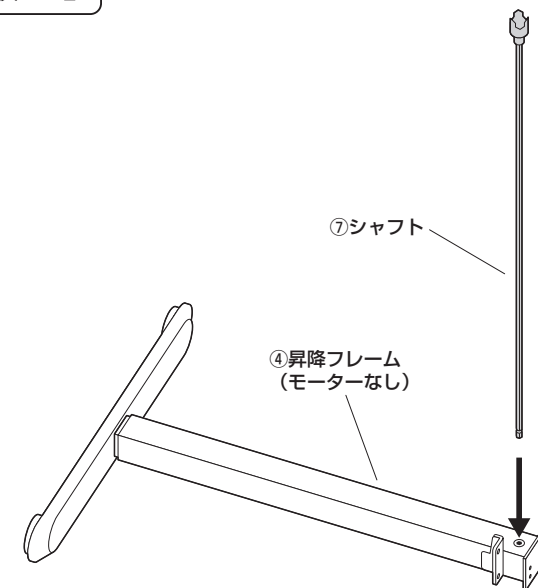

手順 5

▲ 注意 ▲

大人2人以上で行ってください。

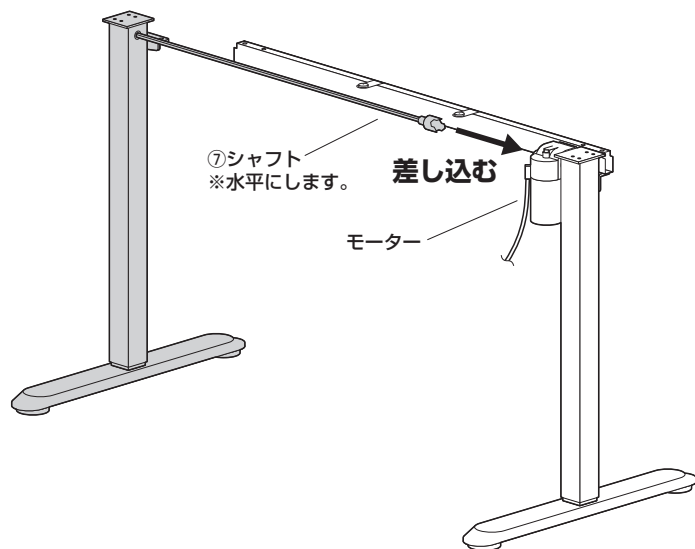

手順 6

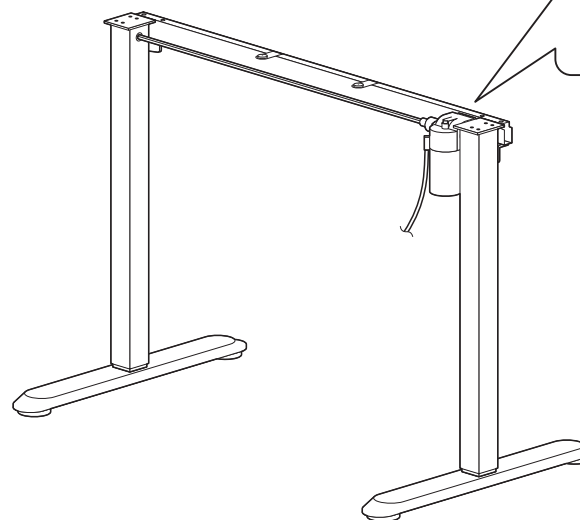

手順 7

㉑六角レンチ (5mm)

㉒ボルトF

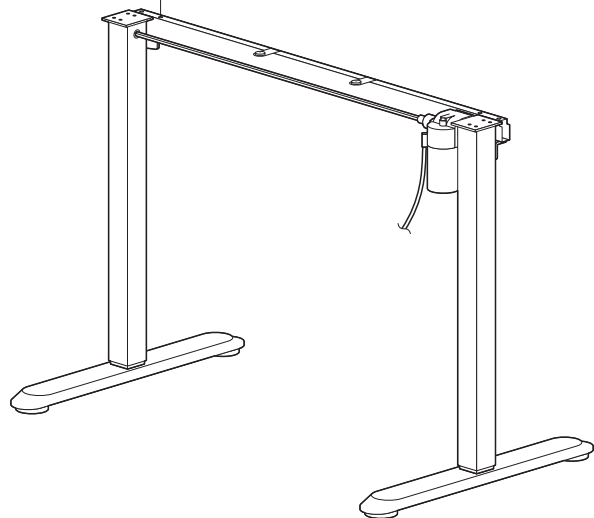
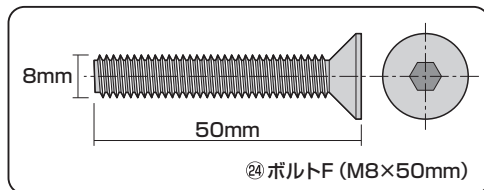

手順 8

㉑六角レンチ (4mm)

㉓ボルトA

6mm

12mm

㉓ボルトA (M6×12mm)

㉔ブラケット

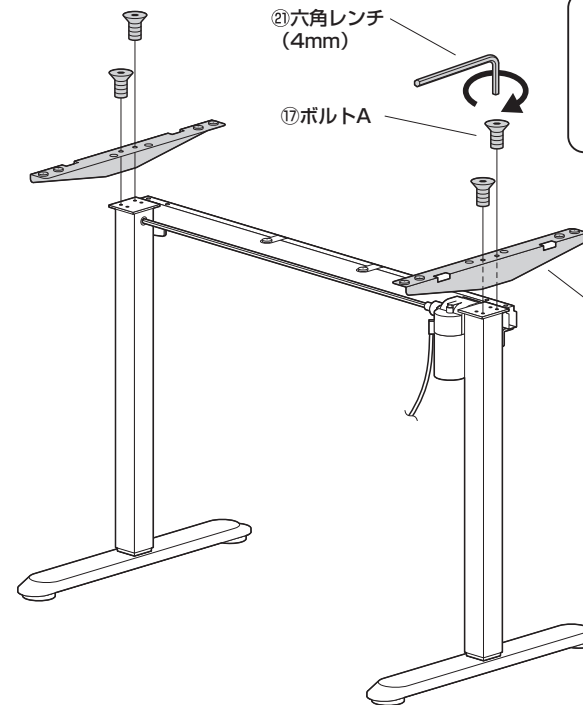

手順 9

⑳六角レンチ
(5mm)

㉔ボルトF

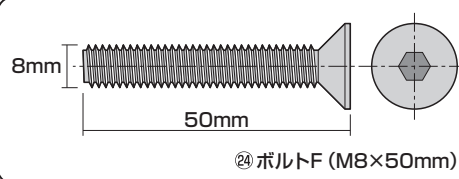
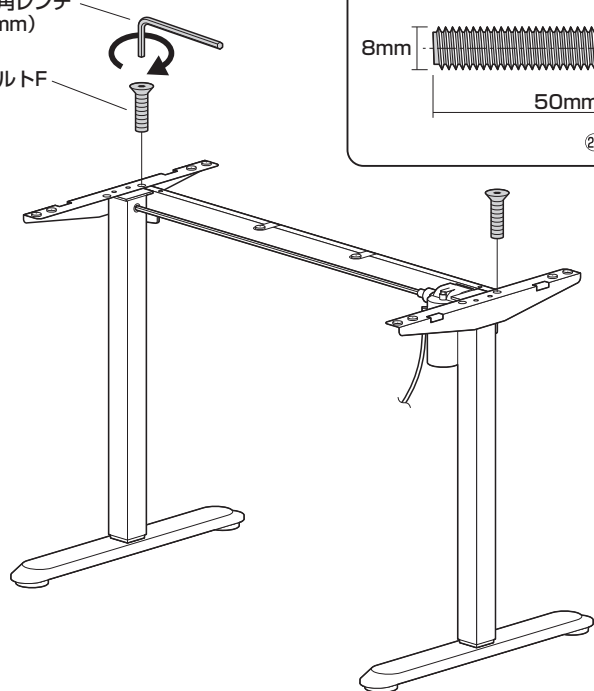

㉔ボルトF (M8×50mm)

手順 10

▲注意▲

大人2人以上で行ってください。

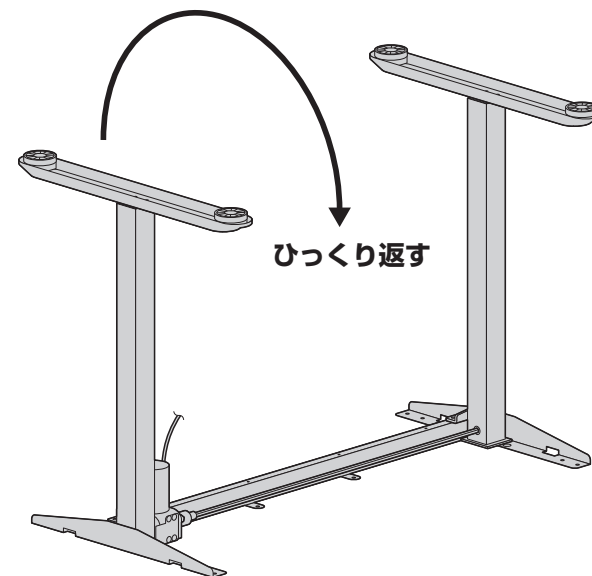

ひっくり返す

手順 11

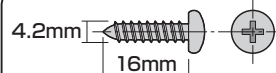

㉘ネジB (4.2×16mm)

⑤昇降フレーム
(モーター付き)

㉘ネジB

④昇降フレーム
(モーターなし)

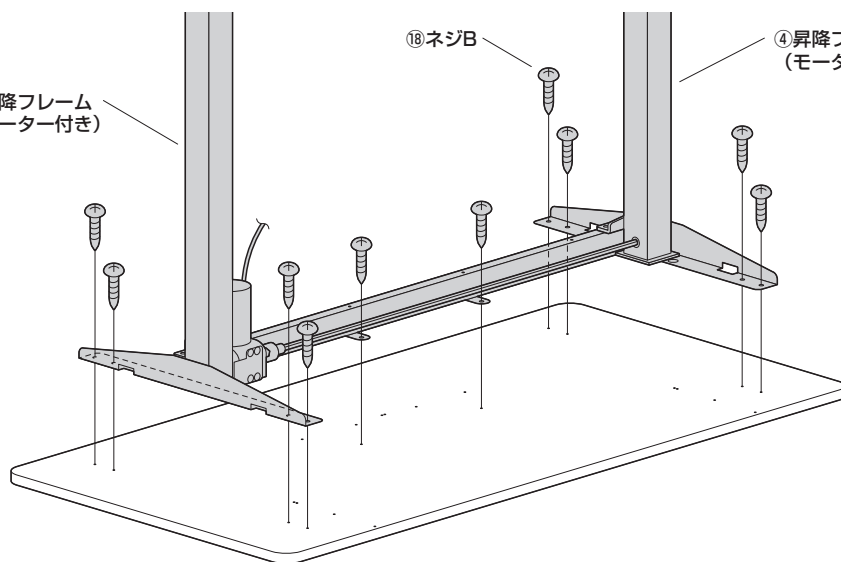

手順 12

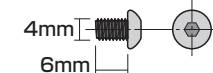

㉚ボルトE (M4×6mm)

㉒六角レンチ
(2.5mm)

㉚ボルトE

⑧カバー

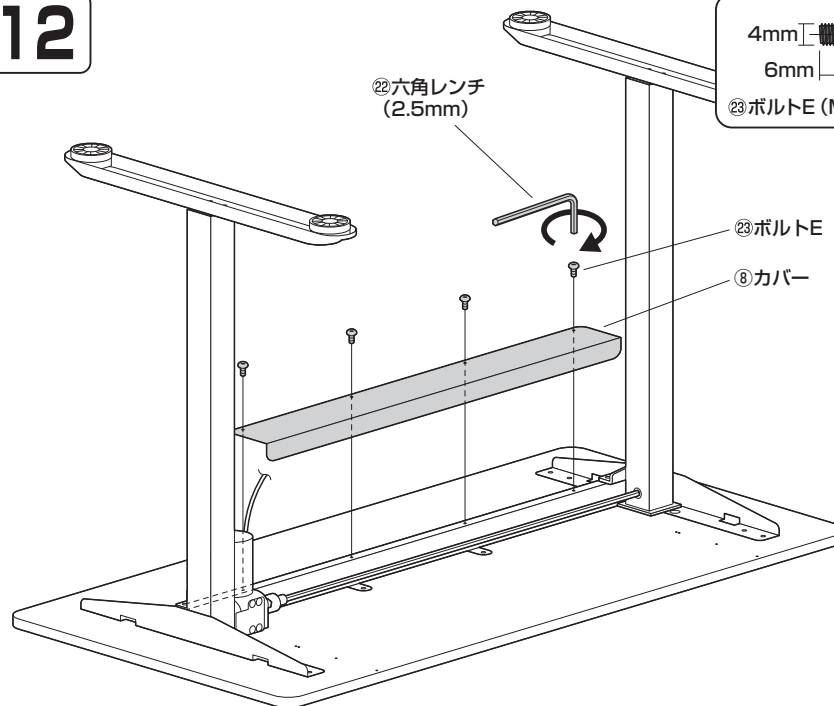

※本製品は組立て方によって、手順 **13** 以降が異なります。

A タイプ

コントローラーを右に取付ける

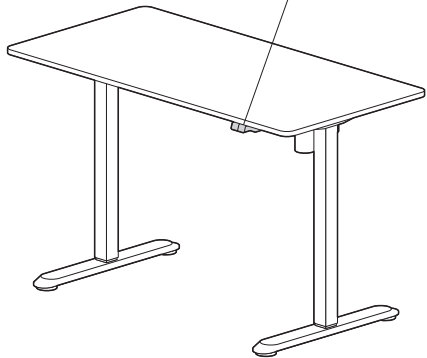

B タイプ

コントローラーを左に取付ける

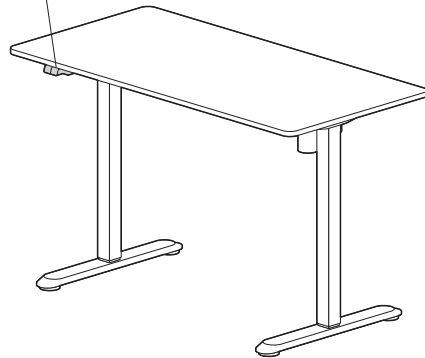

手順 A-13

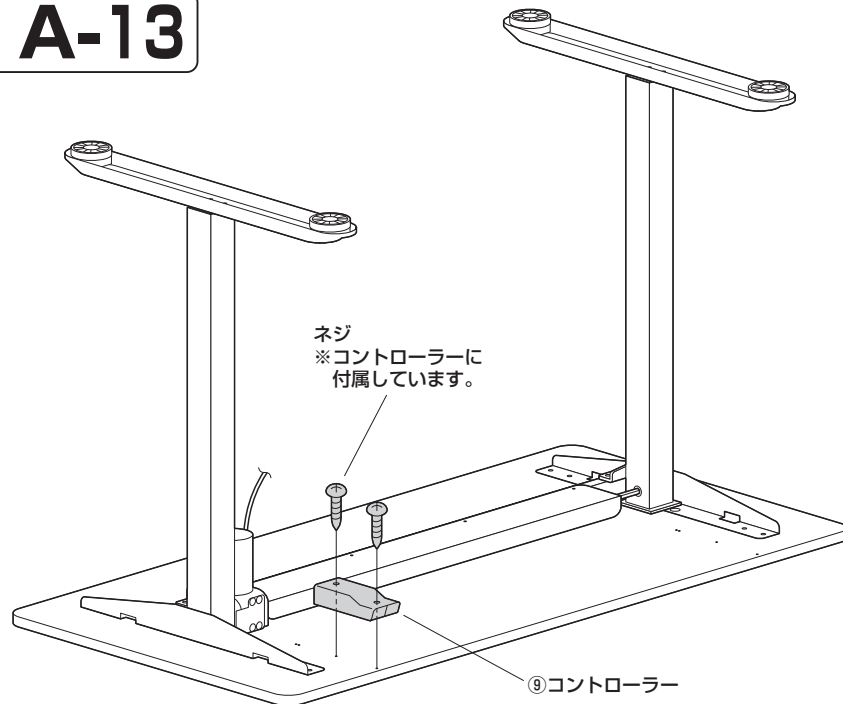

手順 A-14

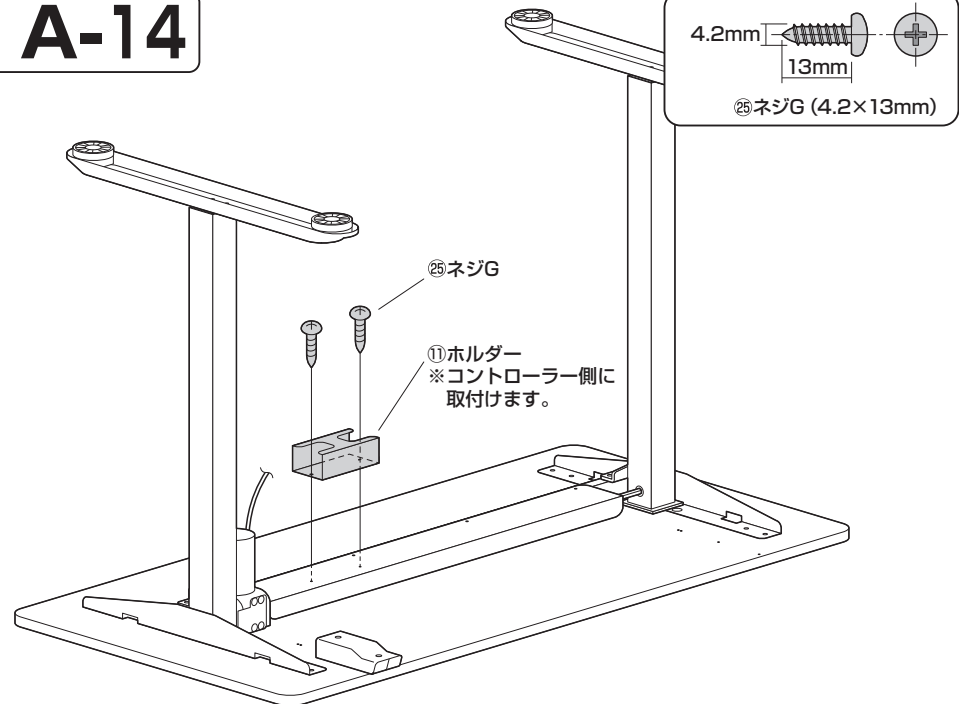

手順 A-15

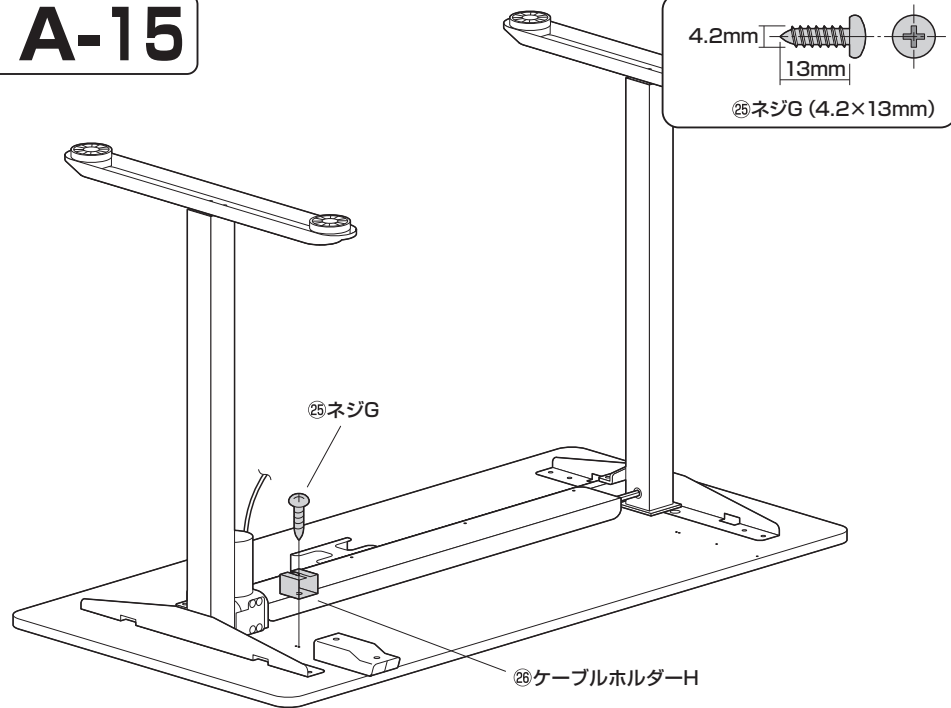

手順 A-16

<上から見た図>

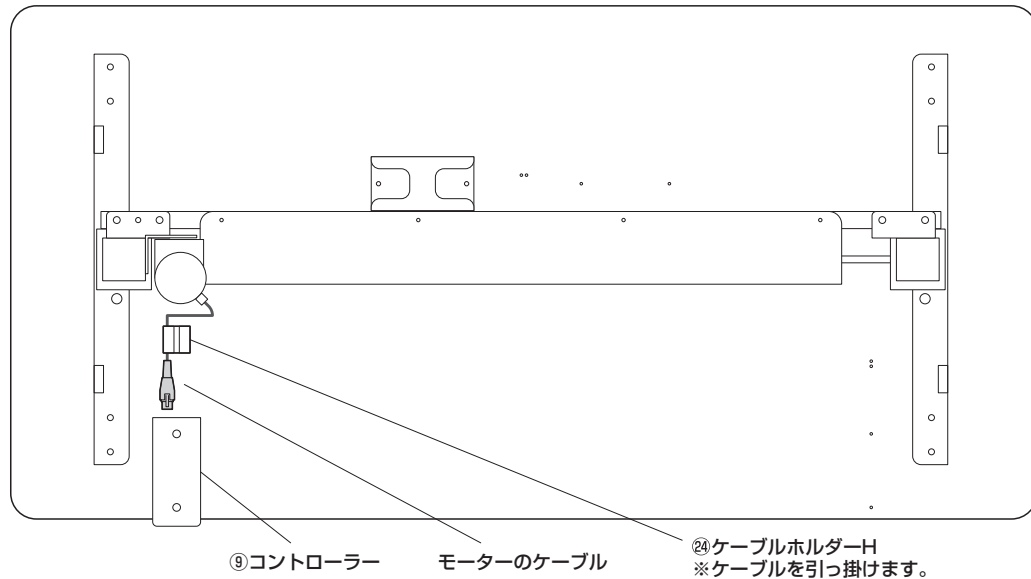

手順 A-17

<上から見た図>

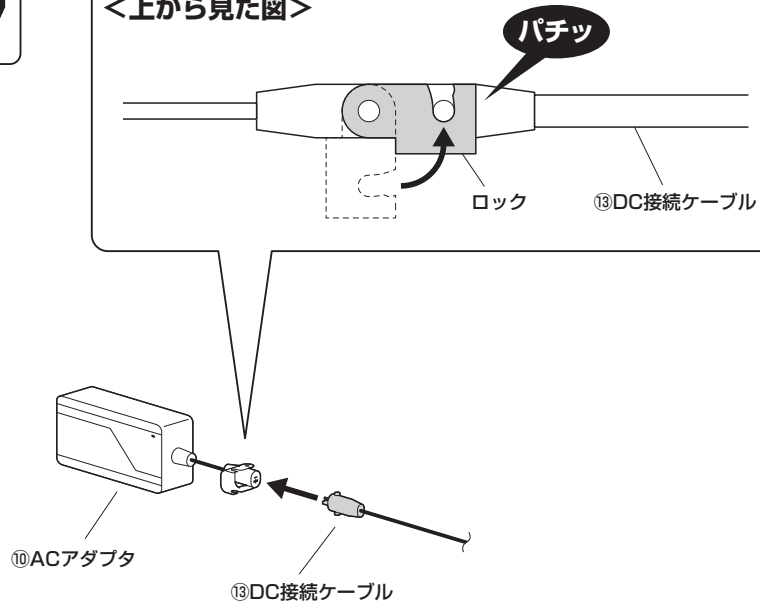

手順 A-18

<上から見た図>

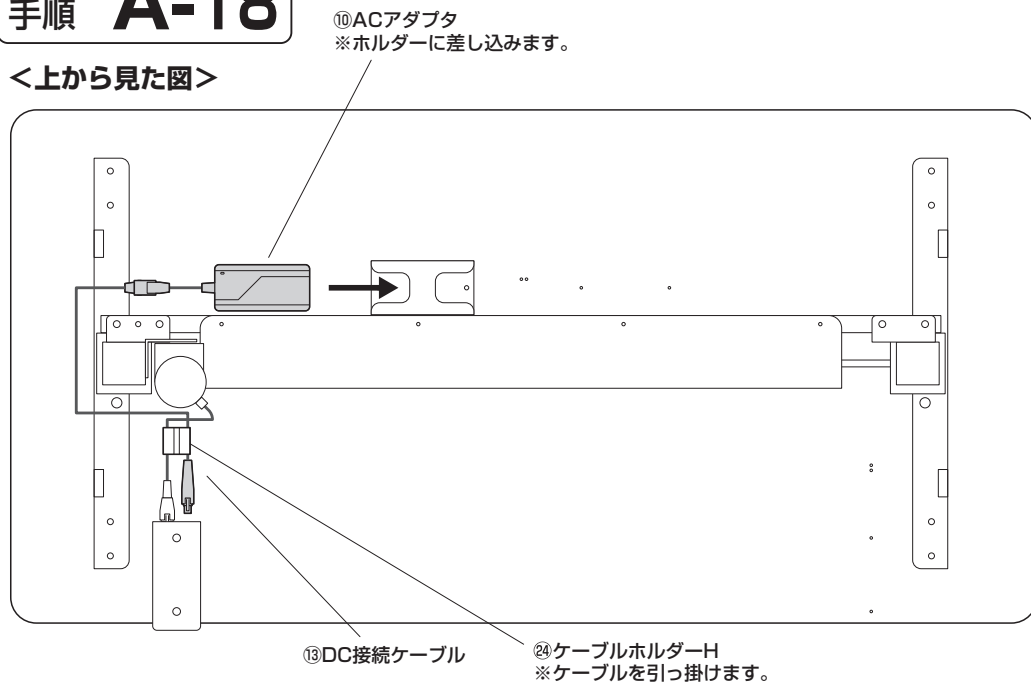

手順 A-19

<上から見た図>

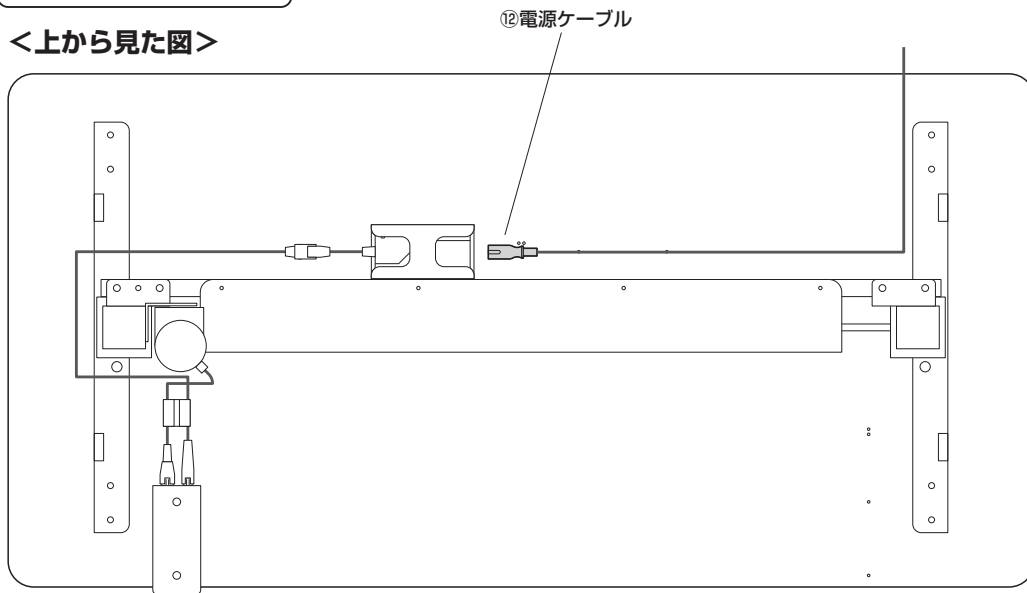

手順 A-20

<上から見た図>

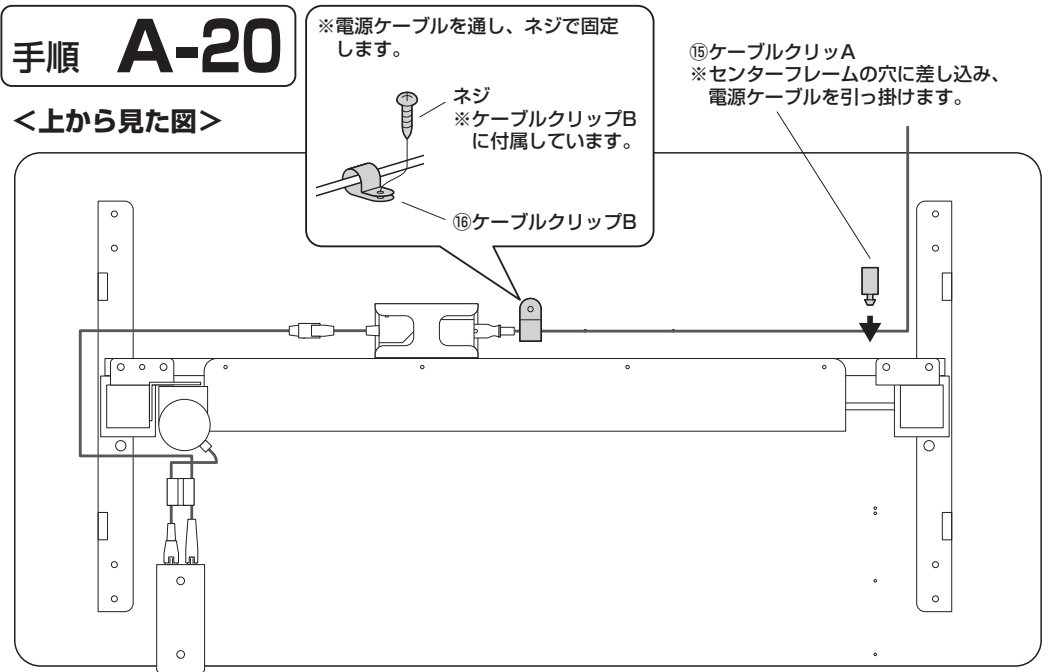

手順 A-21

▲注意▲

大人2人以上で行ってください。

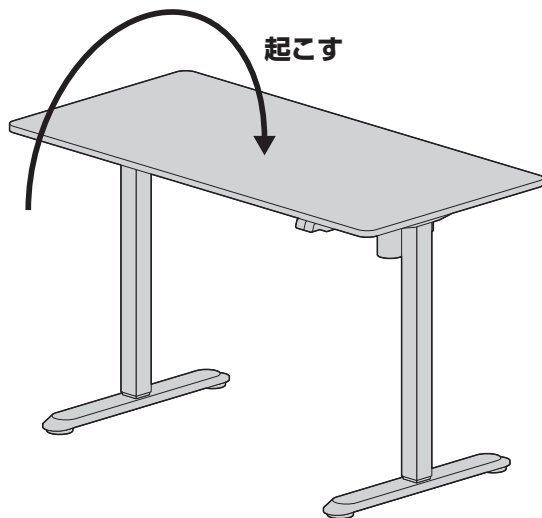

手順 A-22

▲注意▲

最後にゆるみやガタつきがないか確認してください。

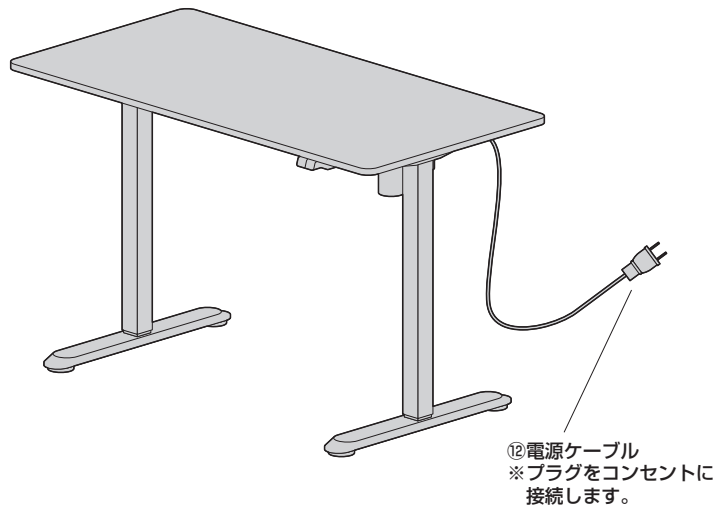

※コントローラーを右側にする場合、下記の部品は使用しません。



⑭延長ケーブル
× 1本

手順 B-13

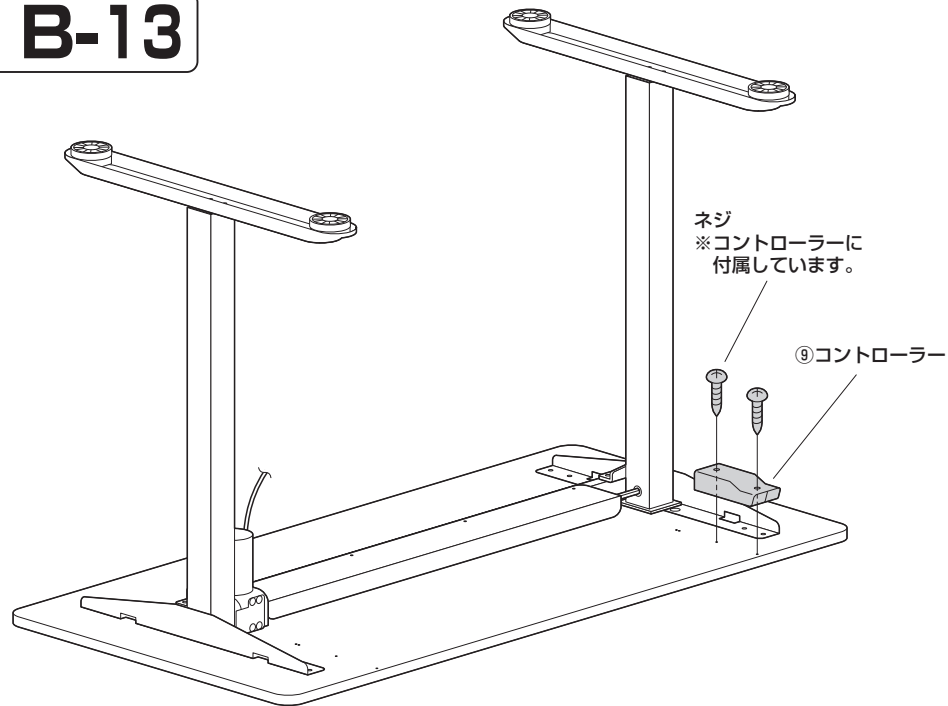

手順 B-14

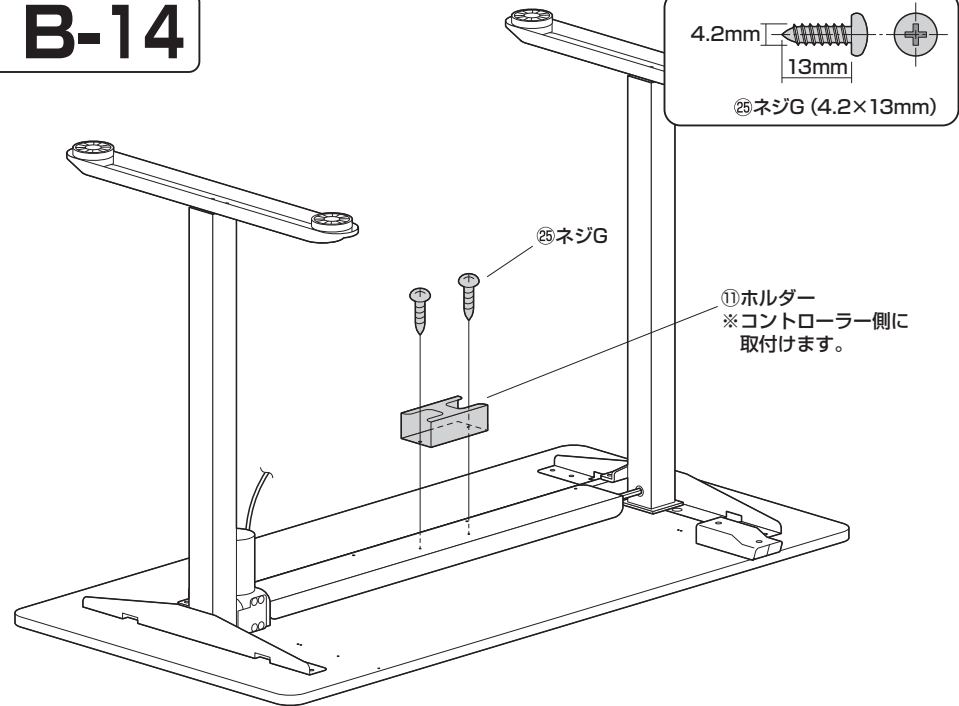

手順 B-15

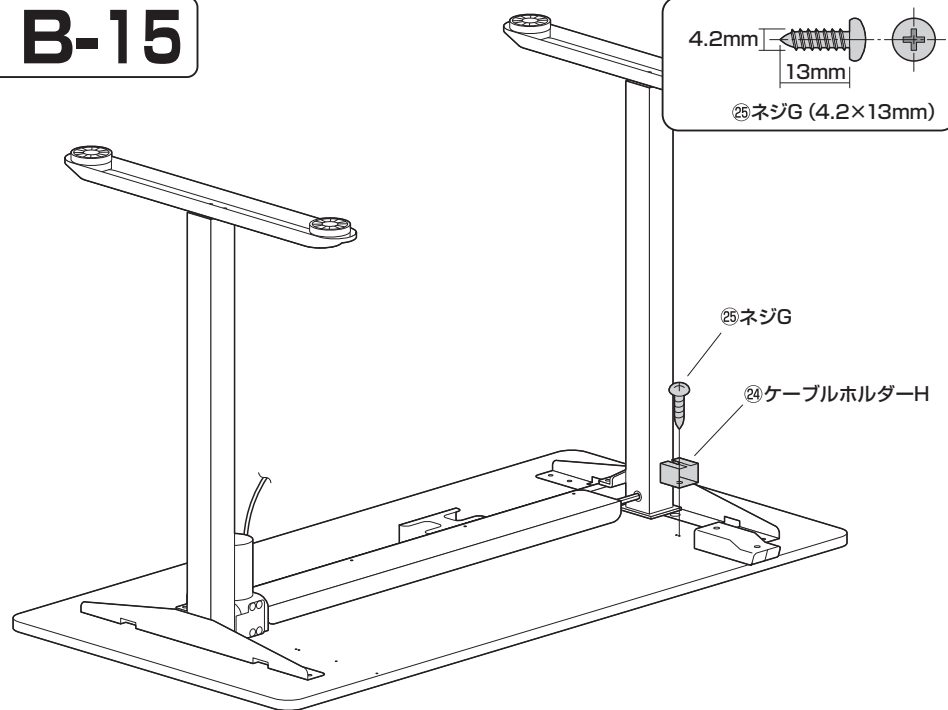

手順 B-16

<上から見た図>

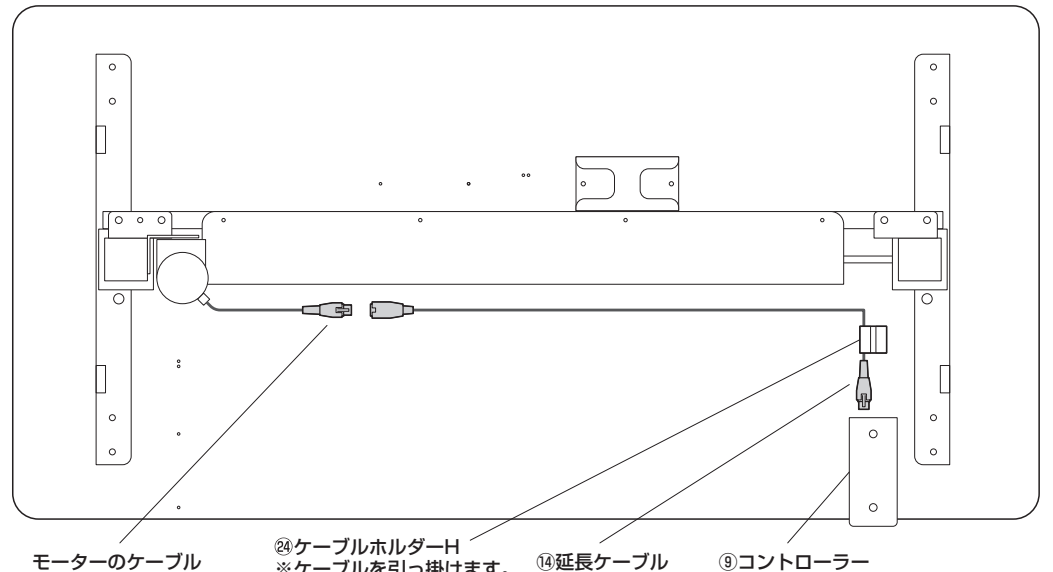

手順 B-17

<上から見た図>

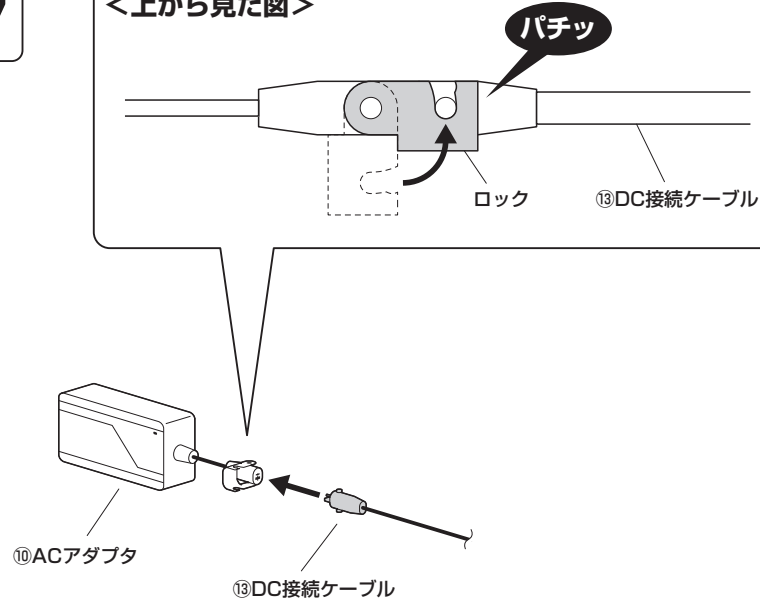

手順 B-18

<上から見た図>

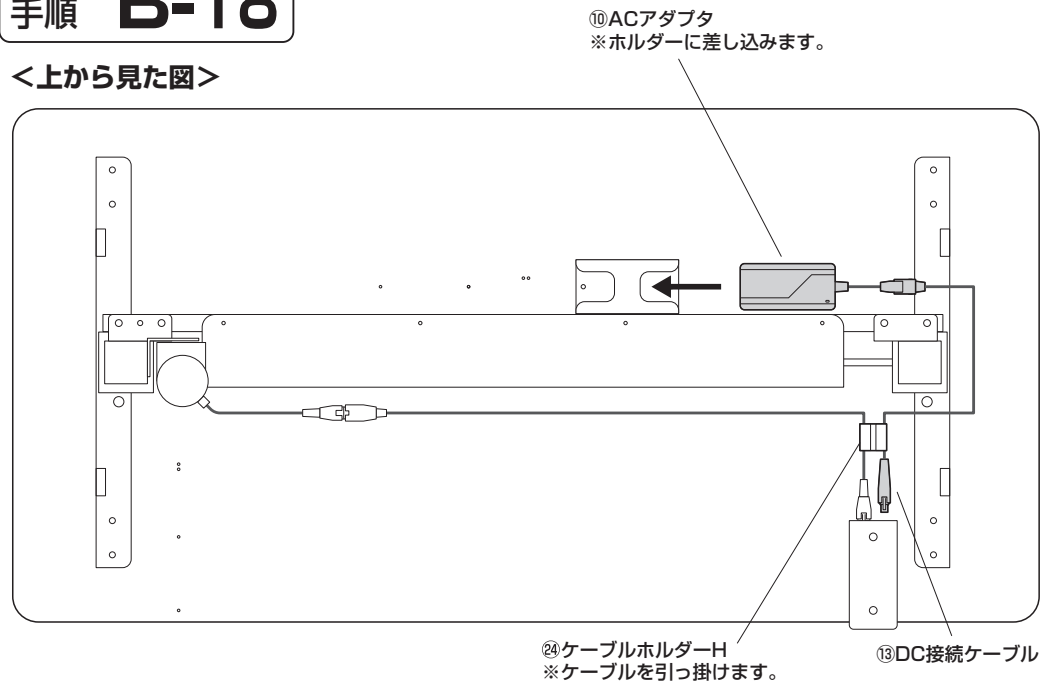

手順 B-19

<上から見た図>

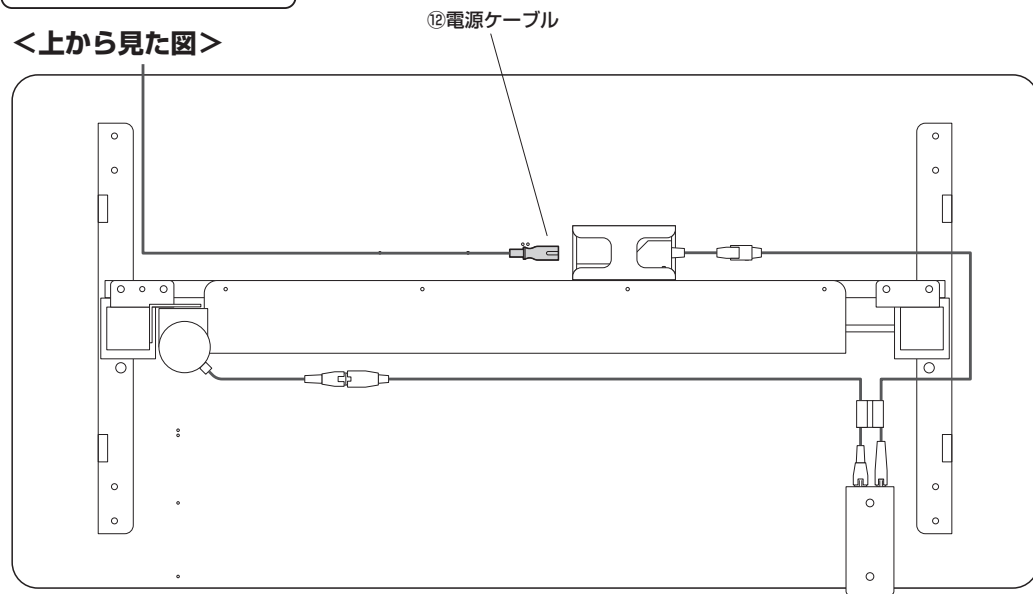

手順 B-20

<上から見た図>

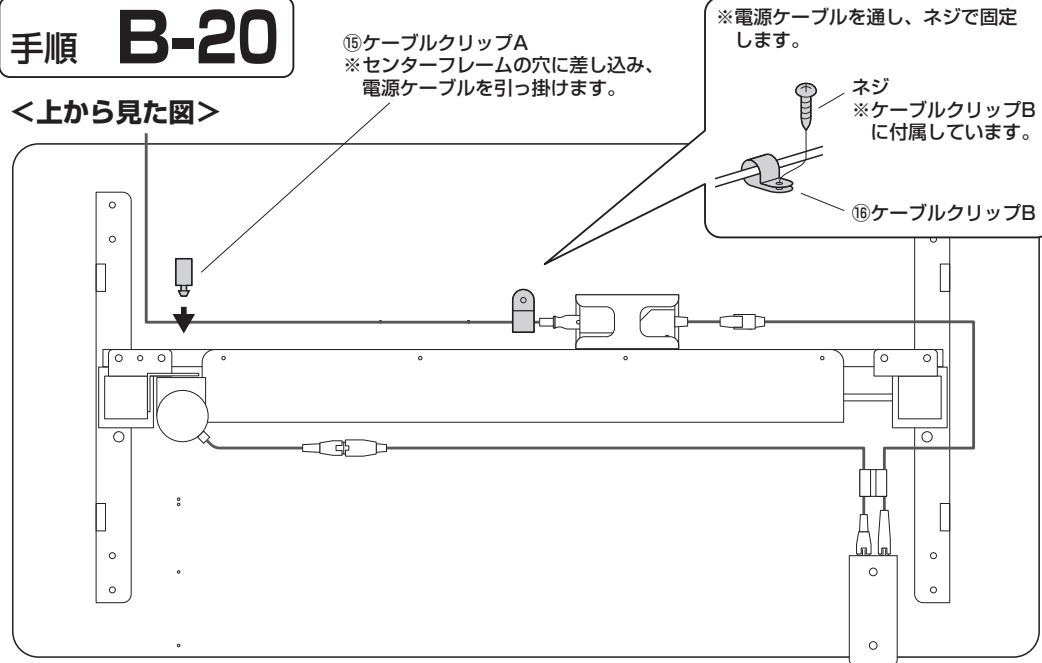

手順 B-21

▲注意▲

大人2人以上で行ってください。

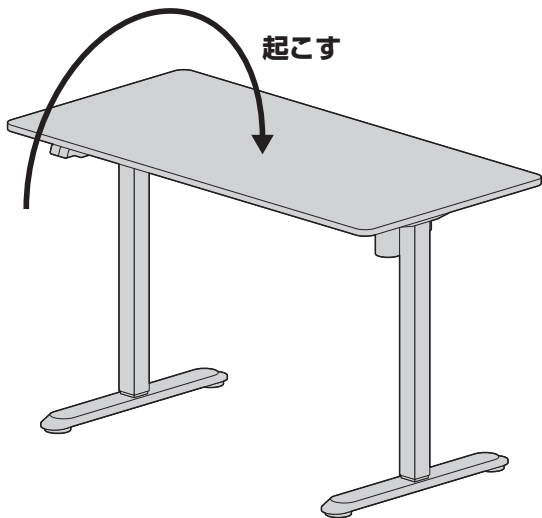

手順 B-22

▲注意▲

最後にゆるみやガタつきがないか確認してください。

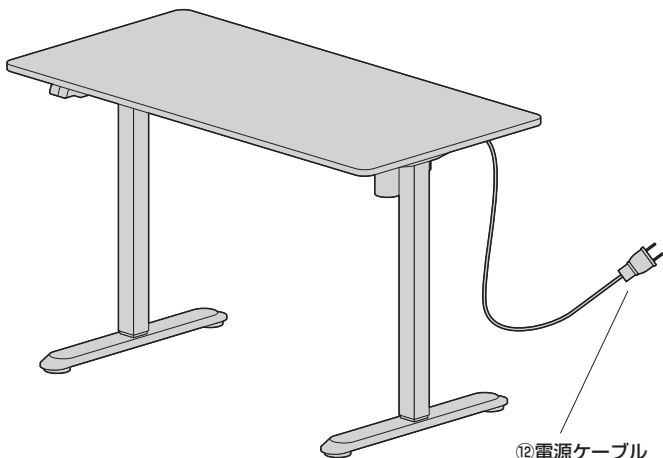

▲警告▲

- 本製品を分解・修理・加工・改造はしないでください。
- 本製品に強い振動や衝撃、無理な力を与えないでください。
- 本製品を水のかかる場所や水中で使用・保管しないでください。
- 濡れた手で本製品に触れないでください。
- 本製品を高湿・多湿となる場所や、ホコリや油煙などの多い場所で保管しないでください。
- お子様には本製品や付属品を触らせないでください。
- 本製品は電気で作動しておりますので、発火する恐れがあります。万が一煙が出たり変なにおいがした場合は、お買い上げの販売店又は、弊社までご連絡ください。

▲注意▲

- 本製品の故障、またはその使用によって生じた直接、間接の損害については弊社はその責を負わないものとします。あらかじめご了承ください。
- 本製品を使用中に発生したデータやプログラムの破損・消失、その他のトラブルについては一切の保証を負いかねます。
- 本製品のお手入れをする場合は、ベンジンやシンナーなどの揮発性有機溶剤が含まれているものは使用しないでください。
- 延長コードテーブルタップの使用は避け、直接壁面コンセントへ差し込んでください。
- 破損したケーブルを使用しないでください。
- ケーブルを抜き差しする時は、必ずコネクタ部分を持ち、無理な力を加えないでください。

安全の為に注意していただく点

- ▲昇降フレームは左右の動きに弱い為デスクを移動させる際には最下部位に下げ、前後の方向に移動させてください。
- ▲デスクに乗ったり、ぶらさがったりしないでください。
- ▲天板を下げる際には天板の下に人や物がないことを確認してから下げてください。
- ▲高さ調節中はフレームに触れないようにしてください。特にお子様は触らせないように十分に注意してください。

保証規定

- 保証期間内に正常な使用状態でご使用の場合に限り品質を保証しております。万が一保証期間内で故障がありました場合は、弊社所定の方法で無償修理いたしますので、保証書を製品に添えてお買い上げの販売店までお持ちください。
- 次のような場合は保証期間内でも有償修理になります。
 - (1)保証書をご提示いただけない場合。
 - (2)所定の項目をご記入いただけない場合、あるいは字句を書き換えられた場合。
 - (3)故障の原因が取扱い上の不注意による場合。
 - (4)故障の原因がお客様による輸送・移動中の衝撃による場合。
 - (5)天変地異、ならびに公害や異常電圧その他の外部要因による故障及び損傷の場合。
 - (6)譲渡や中古販売、オークション、転売などでご購入された場合。
- お客様ご自身による改造または修理があったと判断された場合は、保証期間内での修理もお受けいたしかねます。
- 本製品の故障、またはその使用によって生じた直接、間接の損害については弊社はその責を負わないものとします。
- 本製品を使用中に発生したデータやプログラムの消失、または破損についての補償はいたしかねます。
- 本製品は医療機器、原子力設備や機器、航空宇宙機器、輸送設備や機器などの人命に関わる設備や機器、及び高度な信頼性を必要とする設備や機器やシステムなどへの組み込みや使用は意図されておりません。これらの用途に本製品を使用され、人身事故、社会的障害などが生じても弊社はいかなる責任も負いかねます。
- 修理ご依頼品を郵送、またはご持参される場合の諸費用は、お客様の負担となります。
- 保証書は再発行いたしませんので、大切に保管してください。
- 保証書は日本国内においてのみ有効です。

操作方法

■天板の高さ調節方法

ボタンを押すと天板の高さを調節できます。

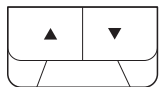

上昇ボタン 下降ボタン

■リセット方法

- (1) 下降ボタンを押して、天板を最下部まで下げます。
- (2) 下降ボタンを5秒以上長押しするとリセットが完了します。

■エラーになった場合の対処方法

症状	対処方法
ボタンを押したが反応がない。動作しない。	電源ケーブルがACアダプタ、コンセントにきちんと差込まれているか確認してください。リセットを行ってください。
上昇時のスピードが遅い。上昇しない。	天板に負荷がかかっています。天板から物を降ろしてから、上昇させてください。
上昇はするが、下降しない。	リセットを行ってください。
下降はするが、上昇しない。	リセットを行ってください。
動作していたが突然動かなくなりました。	一定時間以上の連続動作を行うと、安全機能が動き動作が止まります。20分程度休ませてから操作を行ってください。
途中までしか上昇・下降しない。	リセットを行ってください。

製品に関するお問い合わせ
CE/AD/rikDaC

製品の品質管理には細心の注意をはらっていますが、万一、不都合な点や製品に関するお問い合わせなどございましたら、お買求めの販売店又は右記までお気軽にご相談下さい。

保証書

品番	100-ERD043M・100-ERD043W
シリアルナンバー	
お客様	お名前・ご住所
	TEL
販売店	販売店名・住所・TEL
	担当者名
保証期間 1年	お買い上げ年月日 年 月 日

※必要事項をご記入の上、大切に保管してください。

サンワサプライ株式会社

サンワダイレクト / 〒700-0825 岡山県岡山市北区田町1-10-1
TEL.086-223-5680 FAX.086-235-2381