

この度は、弊社製品をお買求めいただきましてありがとうございました。
本製品は組立式になっておりますので、下記の詳細で組み立ててください。
バックリグケースの中には、下記の部品が入っています。

**組立説明書は組立て後も
大切に保管してください。**

この製品を第三者に貸し出すときは、この説明書も共に
貸し出し、よく読んでから使用するようご指導ください。

★用意していただくもの.....
手袋 (組み立て時のケガ等を防ぐために着用をおすすめします)

完成図

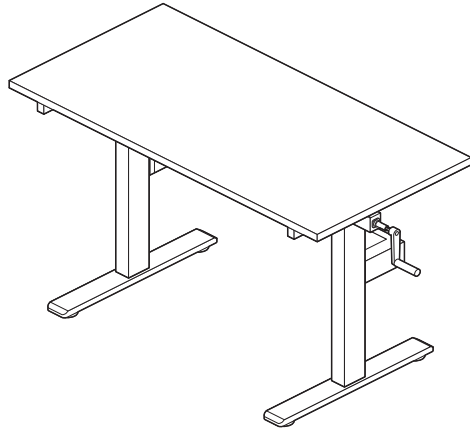

組立て部品

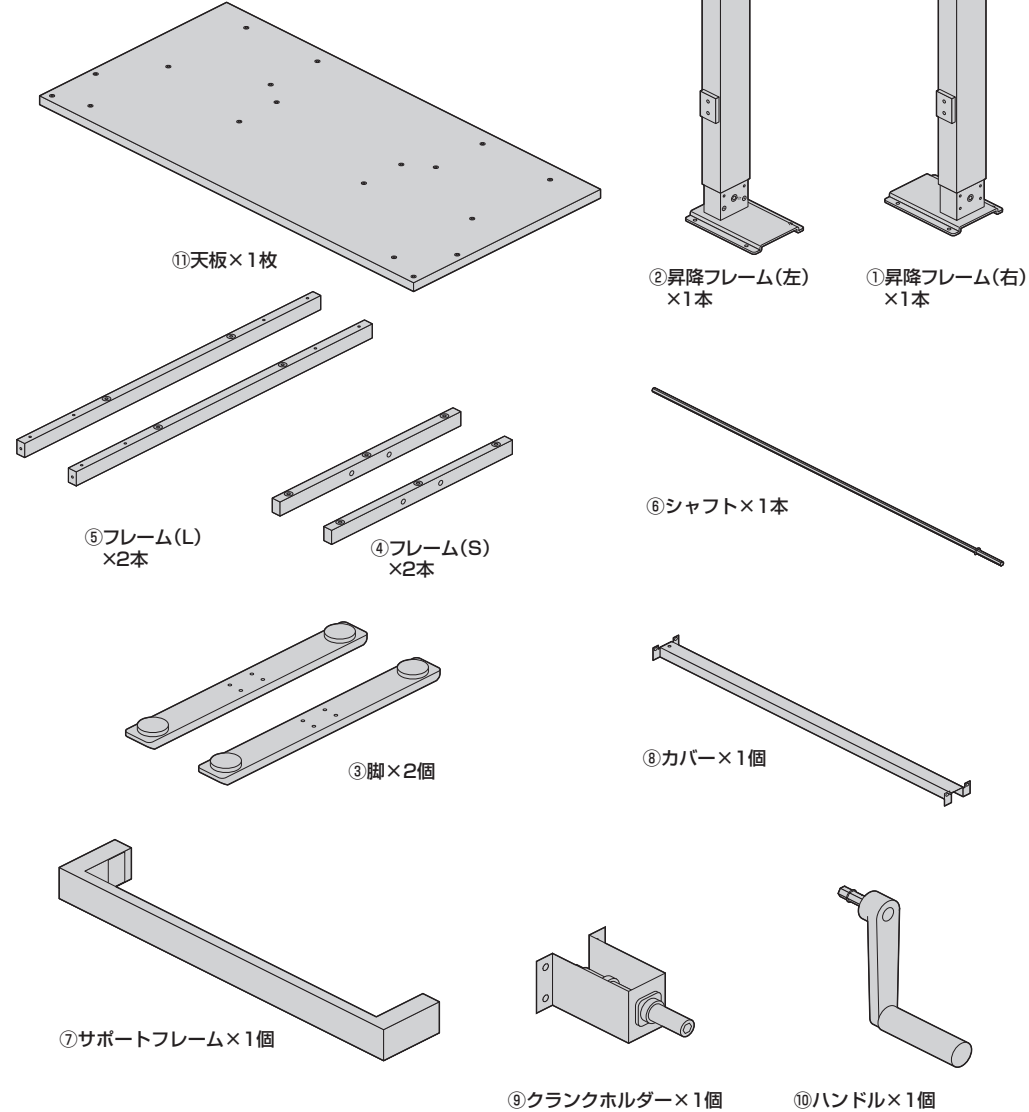

使用ボルトセット

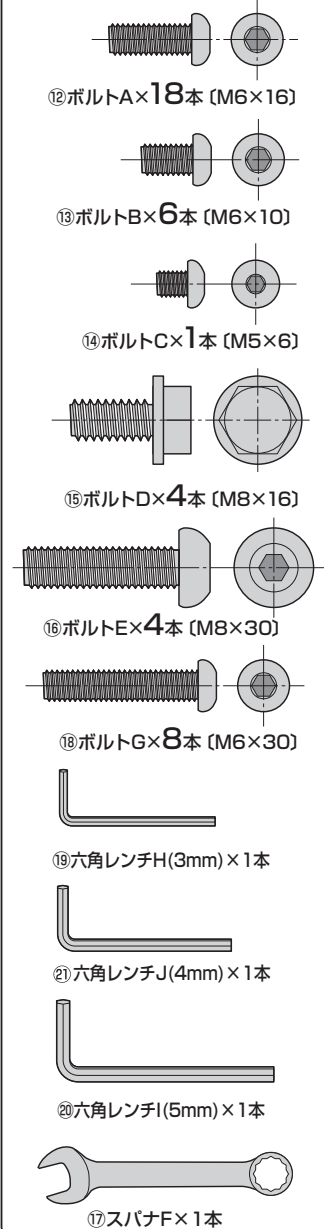

組立時のご注意

※本製品は非常に大きな部品や重い部品を含みます。
周囲の環境に十分ご注意の上、作業は必ず
大人二人以上で行ってください。

※ケガなどを防ぐために必ず手袋を着用してください。

※ボルトはスパナや六角レンチを使い、しっかりと
取付けてください。

※左右に取付ける部品は左右の位置・高さが合うように
取付けてください。

※部品の欠品や破損があった場合は、品番 (100-ERD035LMなど) と
上記の部品番号 (①~⑳) と部品名 (ハンドルなど) をお知らせください。

1 フレーム(L)とフレーム(S)を組立てます。

※ボルトはゆるめに取付けます。

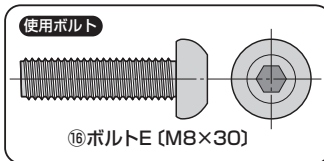
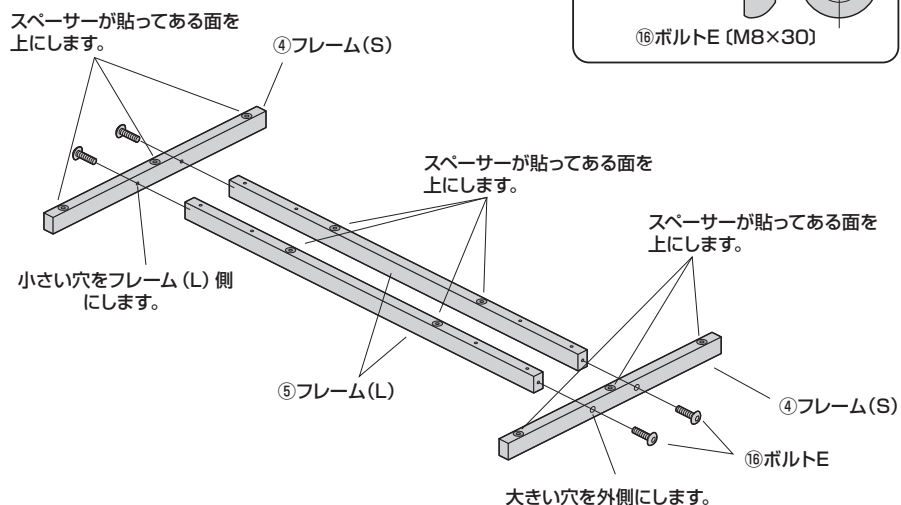

2 天板にフレーム(L)と(S)を取付けます。

- (1) フレームをひっくり返してスペーサーを下側にして天板に載せます。
- (2) ボルトA10本は最初ゆるめに全部取付けます。
- (3) フレームを組立てたボルトE4本とボルトA10本すべてのボルトをしっかりと締めます。

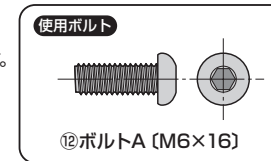
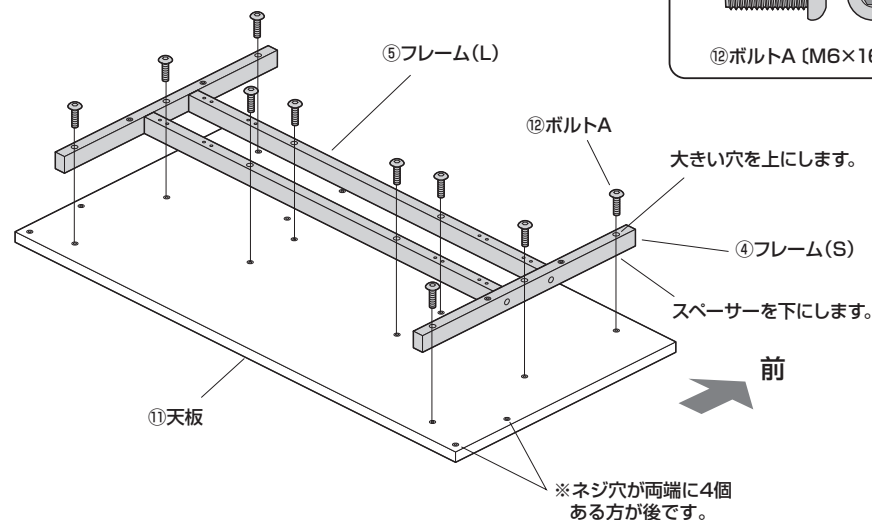

3 天板に昇降フレームを取付けます。

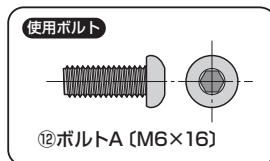
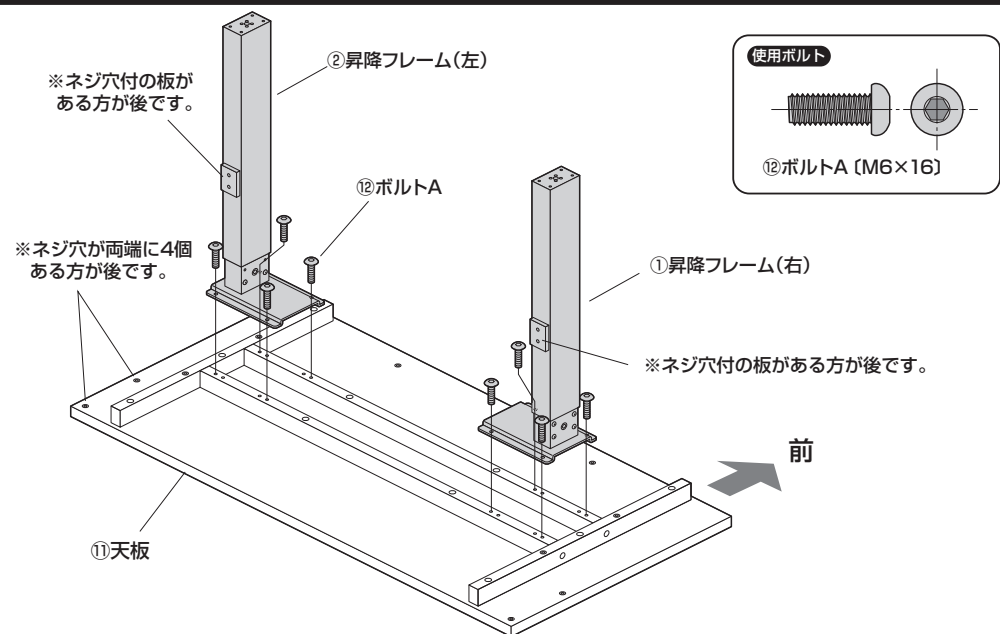

4 昇降フレームに脚を取付けます。

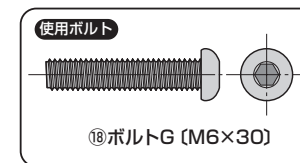
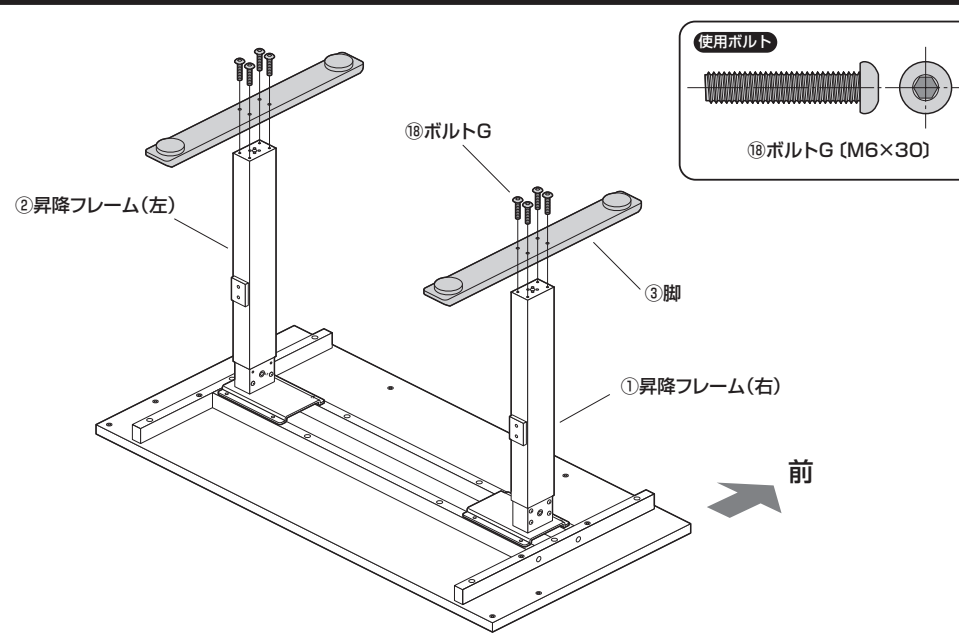

5 昇降フレームにサポートフレームを取付けます。

(1) サポートフレームのカバーを取外します。

(2) サポートフレームをボルトD4本でゆるく留めます。

(3) スパナFでボルトD4本をしっかりと締めます。

(4) 取外したカバーを元の穴に取付けます。

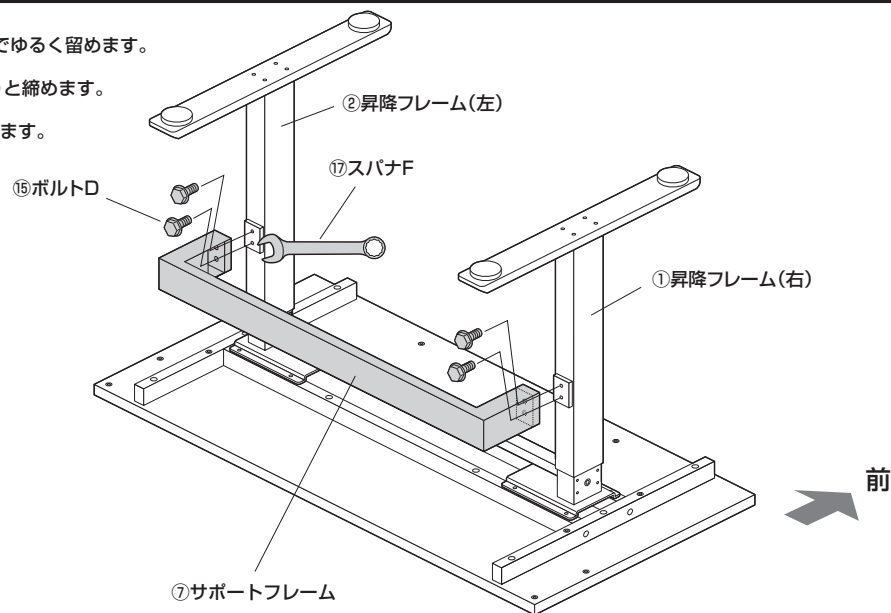
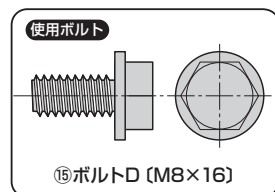
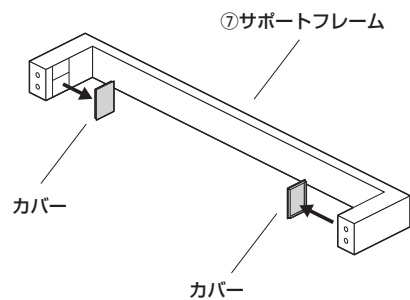

6 昇降フレームにシャフトを取付けます。

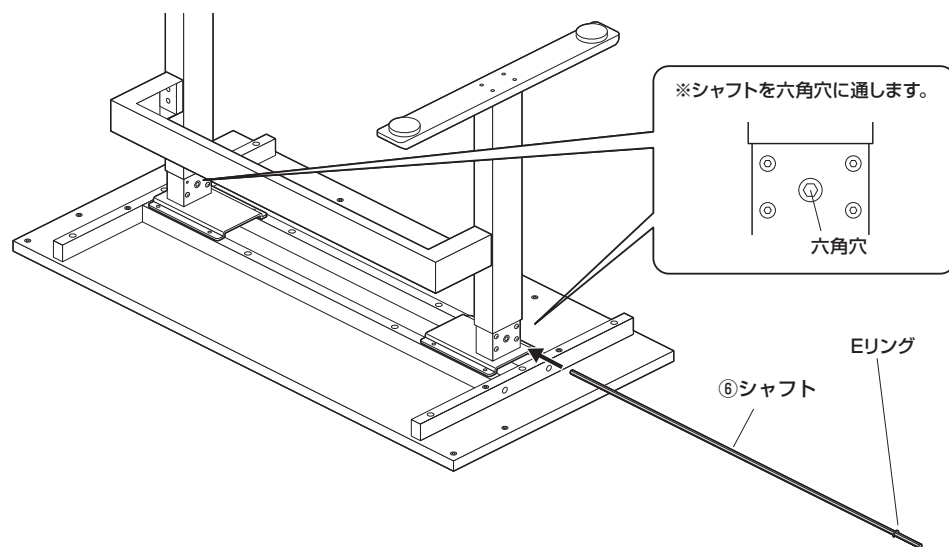

7 シャフトを固定します。

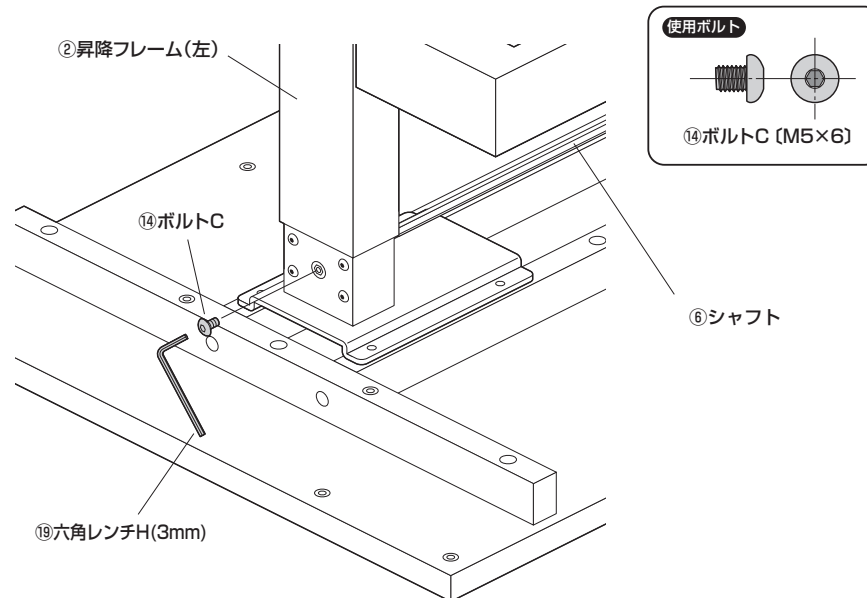

8 昇降フレームにカバーを取付けます。

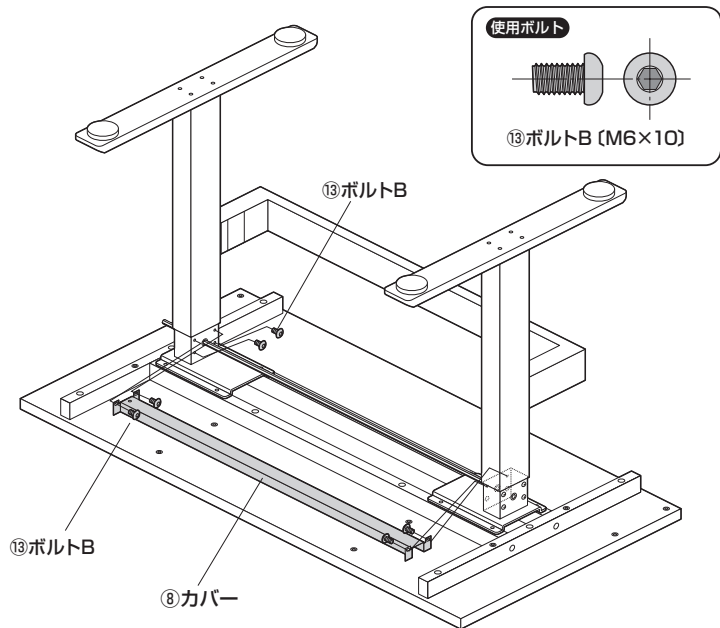

9 昇降フレームにクランクホルダーを取付けます。

(1) 昇降フレーム右からボルトを4本取外します。

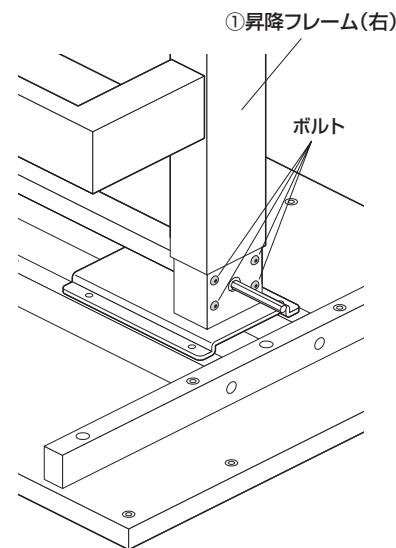

(2) 取外したボルトでクランクホルダーを取付けます。

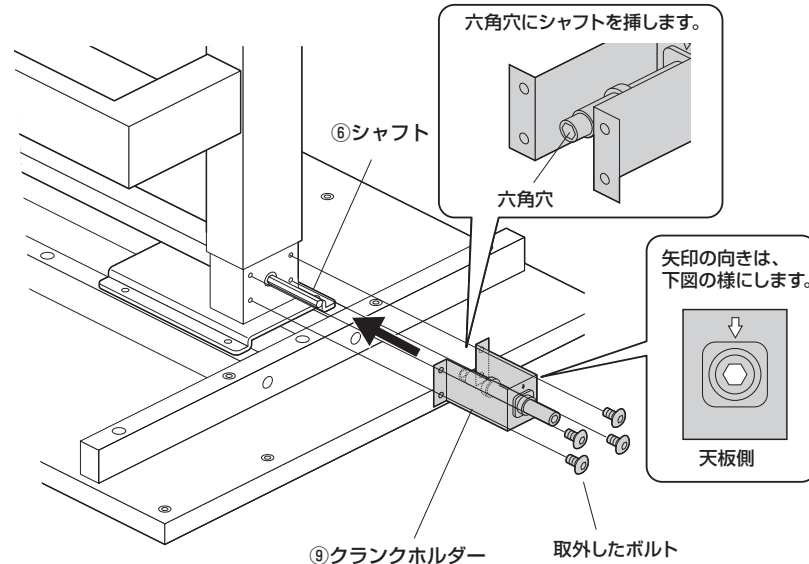

10 作業台を起こします。

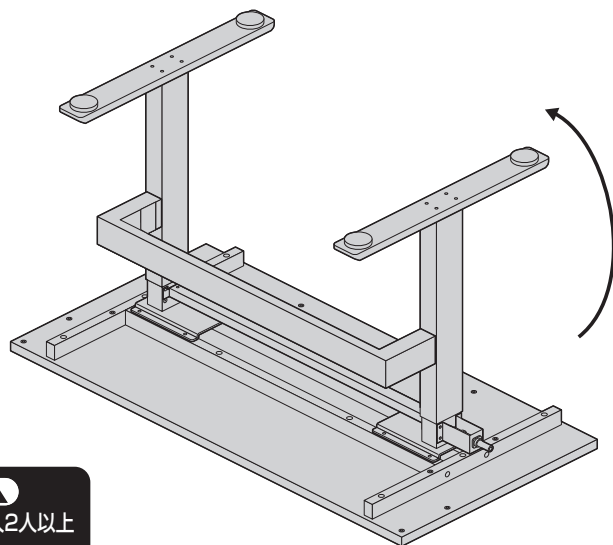

▲ 注意 ▲

この作業は必ず大人2人以上
で行ってください。

11 クランクホルダーにハンドルを取付けて完成です。

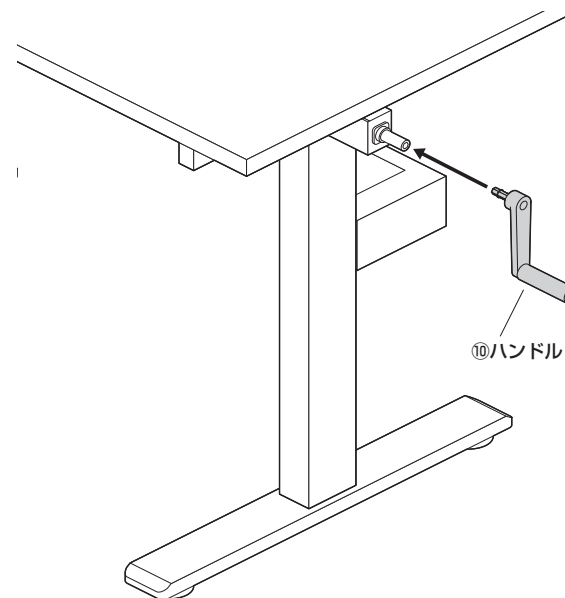

天板の高さ調節方法

(1) シャフトをツメが見えるまで引出します。

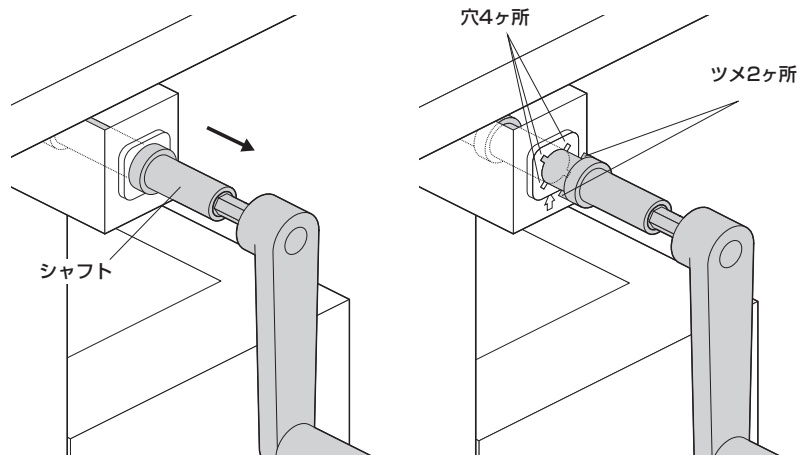

(2) ハンドルを回して天板を上下させます。

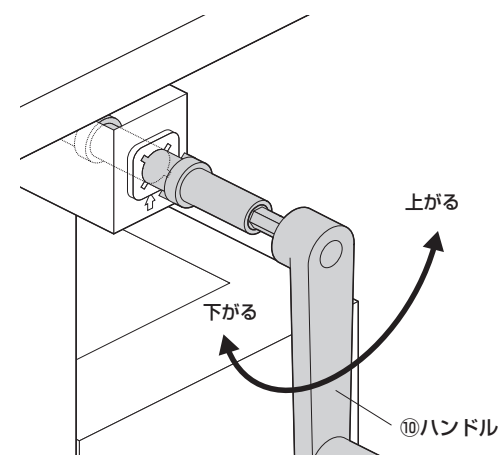

(3) ツメが穴に入る位置で止めてから、シャフトを押し込みロックします。

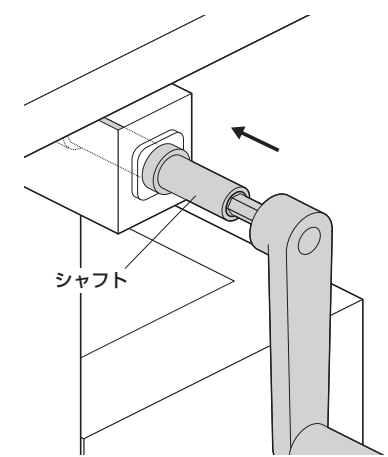

▲ 使用上の注意 ▲

- 製品を移動させる際には、天板を最下位部に下げてから移動させてください。
- 天板の高さを下げる際には、天板の下に人や物がないかを確認してから下げてください。
- 昇降中は脚に触れないようにしてください。特にお子様は触らせないよう十分に注意してください。
- 製品の上に腰掛けたり、乗らないでください。
- 加熱した鍋、湯沸かし器、アイロン等を直接置かないでください。
- 直射日光またはストーブの熱、クーラーの風が当たる場所や高温、湿気及び乾燥の著しい場所を避けてください。
- 必ず屋内の平坦で安定した場所で使用してください。
- 物を乗せた状態で移動させないでください。
- 著しい汚れを落とす場合は、薄めた中性洗剤を使用してください。
- 用途以外で使用しないでください。
- 分解、改造、修理をしないでください。
- 部品を外したり、部品が外れたまま使用しないでください。
- ボルト・ネジ類がゆるんだまま使用しないでください。
- 耐荷重以上の重さの物や、積み重ね禁止の物を載せないでください。