

この度は、弊社製品をお求めいただきましてありがとうございました。
本製品は組立式になっておりますので、下記の要領で組立ててください。
パッキングケースの中には、下記の部品が入っています。

**組立説明書は組立て後も
大切に保管してください。**

この製品を第三者に貸し出すときは、この説明書も共に
貸し出し、よく読んでから使用するようご指導ください。

★用意していただくもの……
手袋(組立て時のケガ等を防ぐために着用することをお勧めします)

完成図

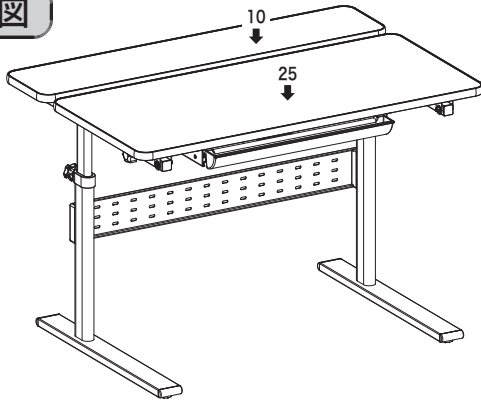

引き出し耐荷重5kg
総耐荷重40kg

▲ 注意 ▲

本製品の組立て作業は必ず大人2人以上で行ってください。

▲ 注意 ▲

指などを挟まないように十分ご注意ください。
組立て時のケガ等を防ぐために、手袋の着用をおすすめします。

組立て部品

※部品の欠品や破損があった場合は、品番(100-DESKN014Wなど)と下記の部品番号(①~⑧)と部品名(ボルトなど)をお知らせください。

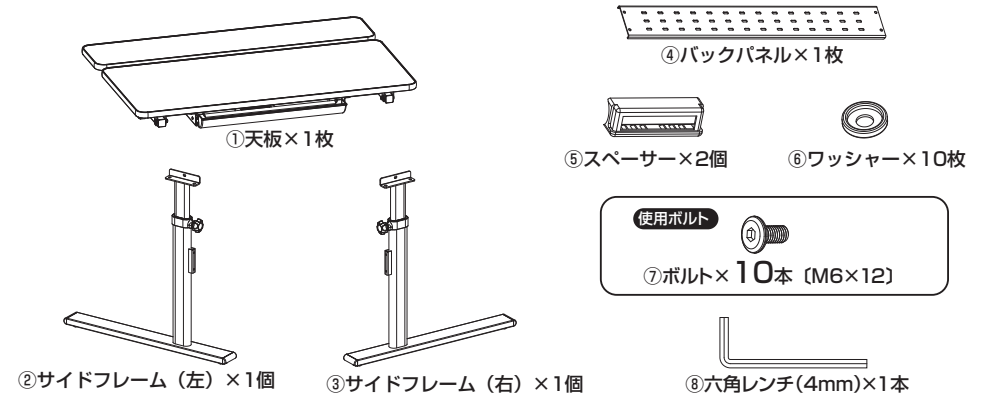

1 天板にサイドフレームを取付けます。

①上部部のボルトを取付けます。

⑦ボルト
※ゆるめに取付けます。
⑥ワッシャー
※凹んでいる方が下です。

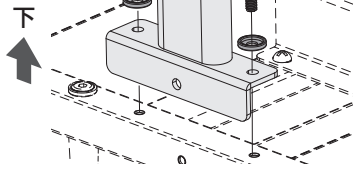

②側面部のボルトを取付けます。

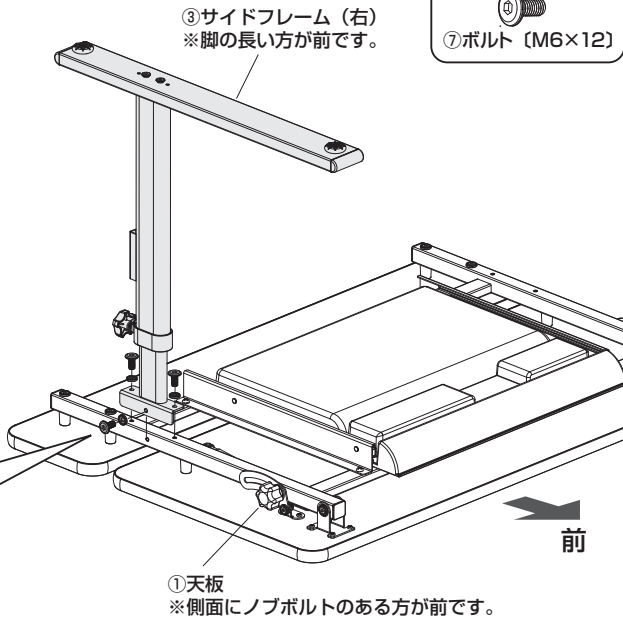
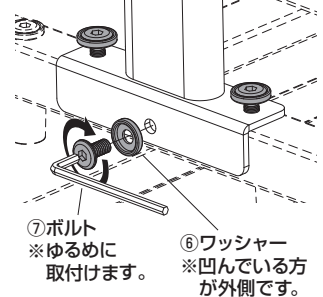

使用ボルト
⑦ボルト (M6×12)

※同様にサイドフレーム(左)を取付けます。

2 サイドフレームにバックパネルを取付けます。

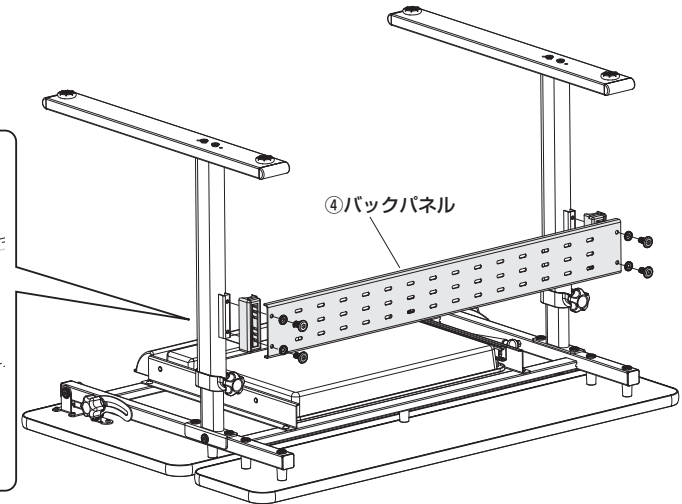
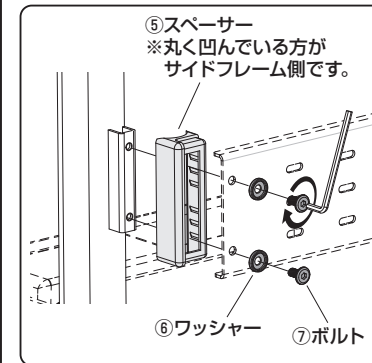

使用ボルト
⑦ボルト (M6×12)

**※最後に全てのボルトを
締め込みます。**

3 本体を起こして完成です。

▲ 注意 ▲

この作業は必ず大人2人以上で行ってください。

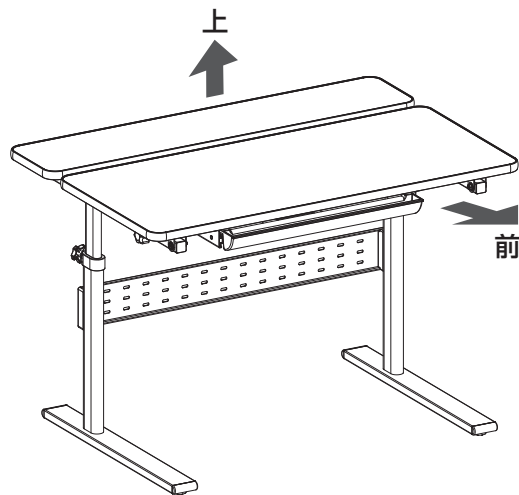

天板の角度調節方法

※側面のノブボルトを緩めると天板の角度調節ができます。
※角度調節後はノブボルトをしっかりと締め付けてください。

▲ 注意 ▲

可動部分で指などはさまないように十分ご注意ください。

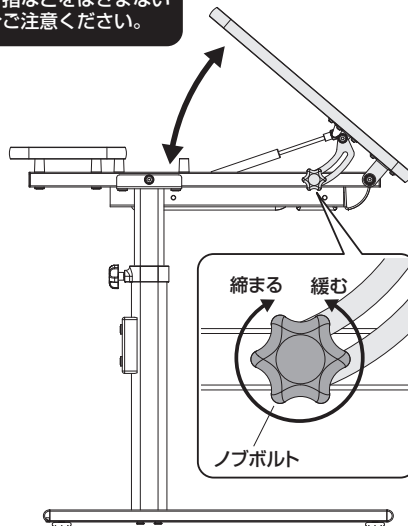

天板の高さ調節方法

※背面のノブボルトを緩めると天板の高さ調整ができます。
※角度調節後はノブボルトをしっかりと締め付けてください。

▲ 注意 ▲

可動部分で指などはさまないように十分ご注意ください。

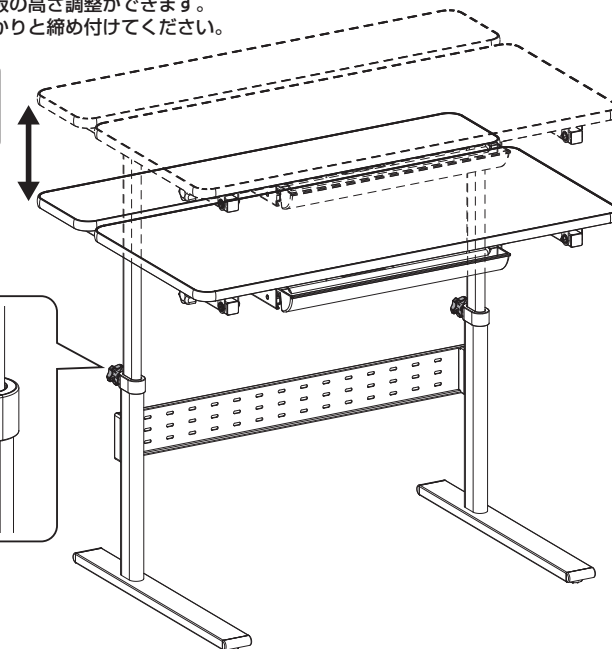
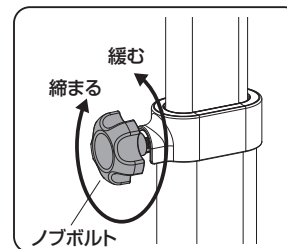

使用上のご注意 可動部分で指をはさまないように注意してください。

