

この度は、弊社製品をお買求めいただきましてありがとうございました。
本製品は組立式になっておりますので、下記の要領で組立ててください。
パッキングケースの中には、下記の部品が入っています。

組立説明書は組立て後も大切に保管してください。

この製品を第三者に貸すときは、この説明書も共に貸し出し、よく読んでから使用するようご指導ください。

★用意していただくもの・・・・・・・・・・・・・・・・・・
手袋（組立て時のケガ等を防ぐために必ず着用してください）

完成図

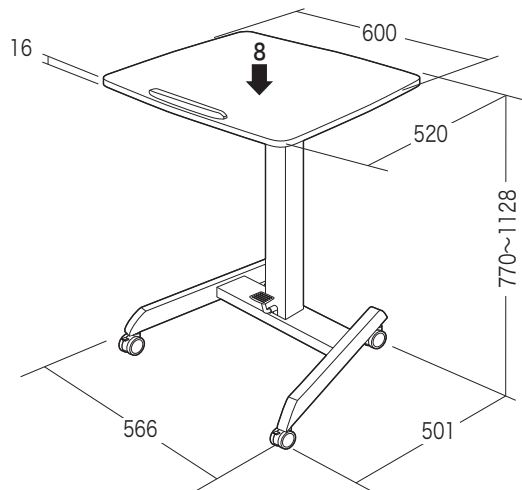

総耐荷重 8kg

組立て部品

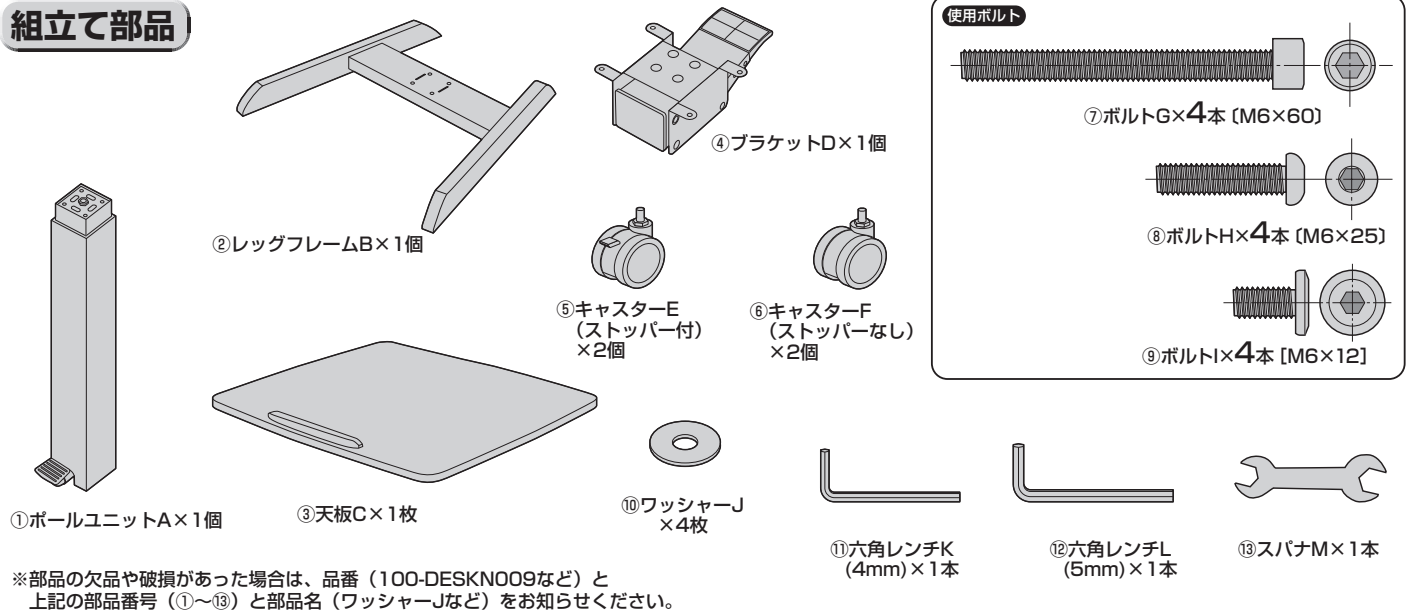

※部品の欠品や破損があった場合は、品番(100-DESKN009など)と上記の部品番号(①~⑬)と部品名(ワッシャーJなど)をお知らせください。

1 レッグフレームにキャスターを取付けます。

※キャスターはスパナで締めて取付けます。

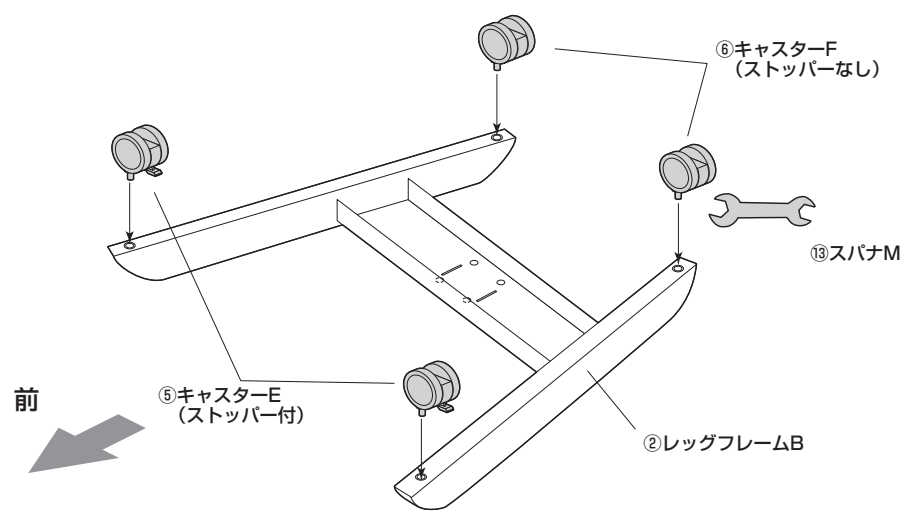

2 ポールユニットにブラケットを取付けます。

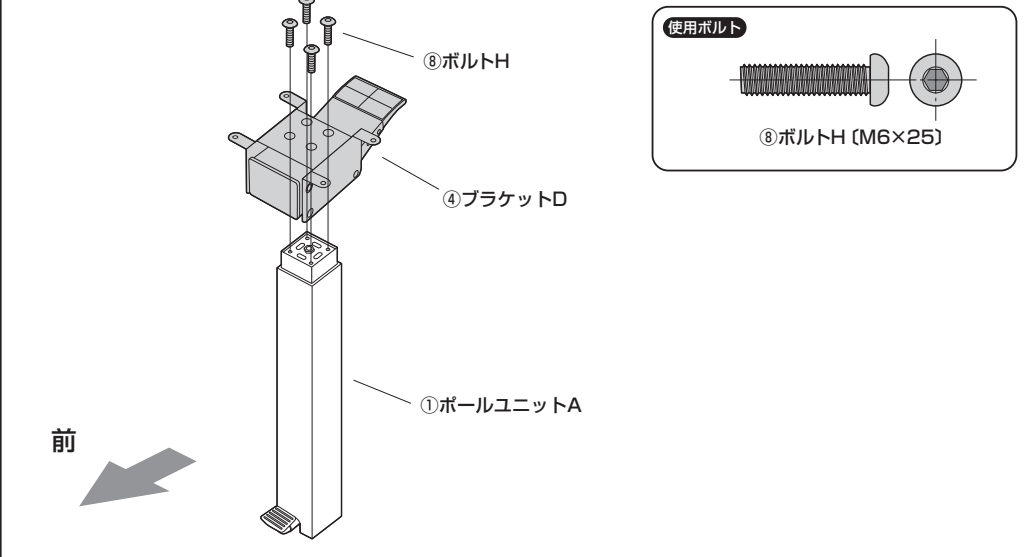

3 天板にブラケットを取付けます。

※天板の保護の為、天板の下に毛布などを敷くことをお勧めします。

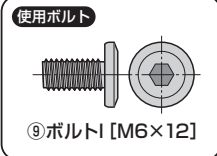
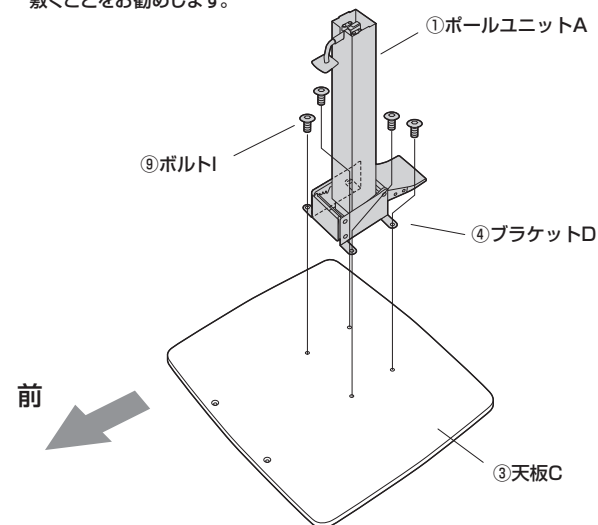

4 ポールユニットにレッグフレームを取付けます。

※天板の保護の為、天板の下に毛布などを敷くことをお勧めします。

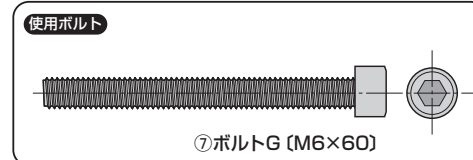
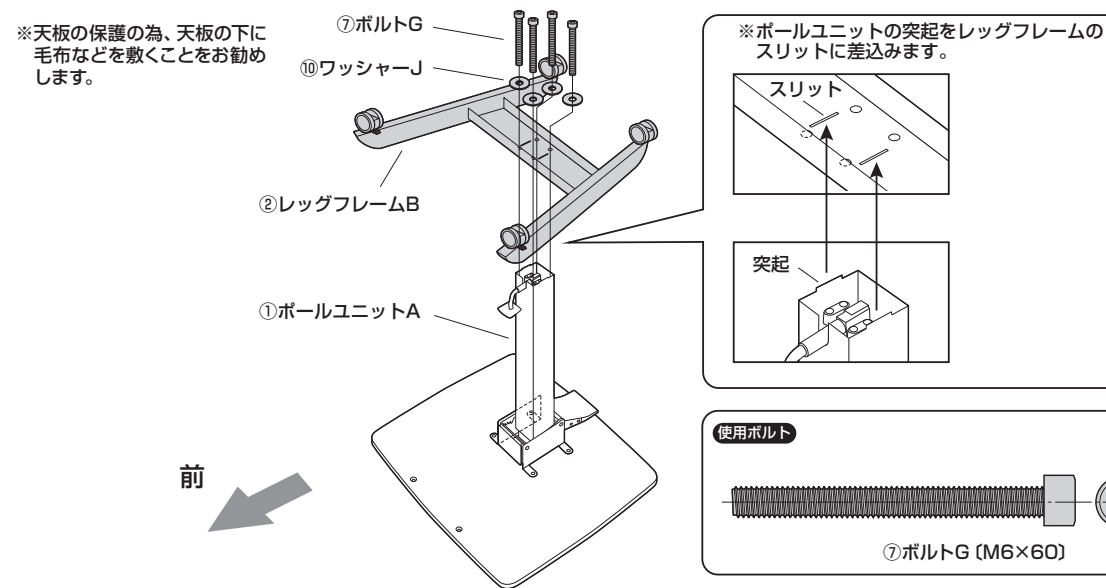

5 ひっくり返して完成です。

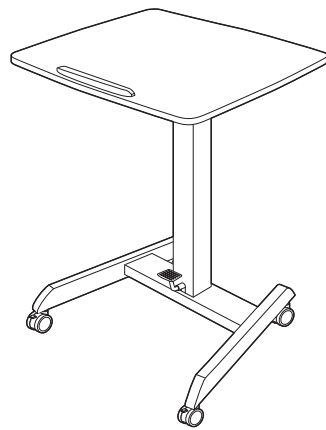

天板の昇降と角度調節方法

※ペダルを踏むと天板を昇降させることができます。両手で天板を上下させて、ペダルから足を離れた高さで固定されます。

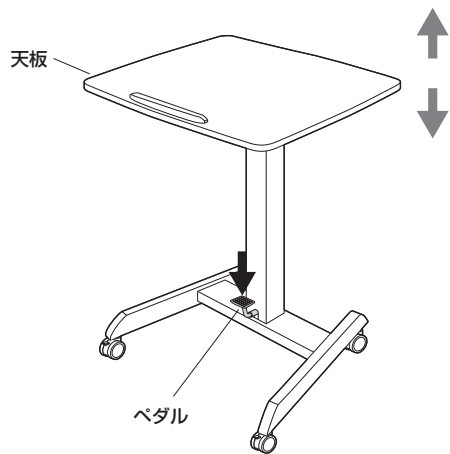

※レバーを引き上げるとロックが解除され、天板の角度を4段階変えることができます。レバーを離すとロックされます。

