

この度は、弊社製品をお買求めいただきましてありがとうございました。  
本製品は組立式になっておりますので、下記の要領で組立ててください。  
パッキングケースの中には、下記の部品が入っています。

**組立説明書は組立て後も  
大切に保管してください。**

この製品を第三者に貸し出すときは、この説明書も共に  
貸し出し、よく読んでから使用するようご指導ください。

★用意していただくもの・・・  
手袋（組立て時のケガ等を防ぐために着用をおすすめします）  
プラスドライバー、マイナスドライバー

**完成図**

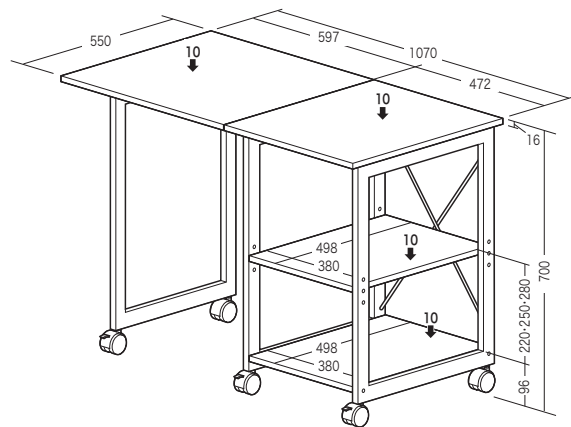

総耐荷重 40kg

**組立て部品**

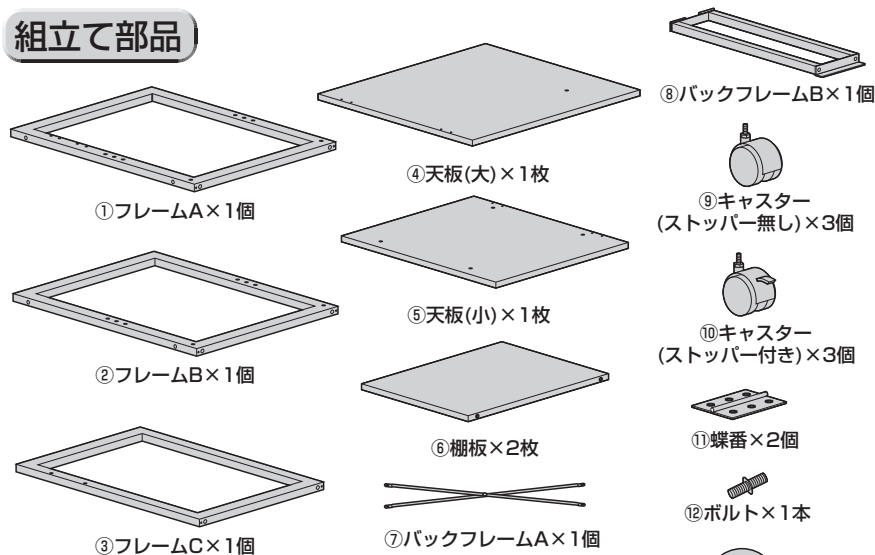

**使用ボルト**

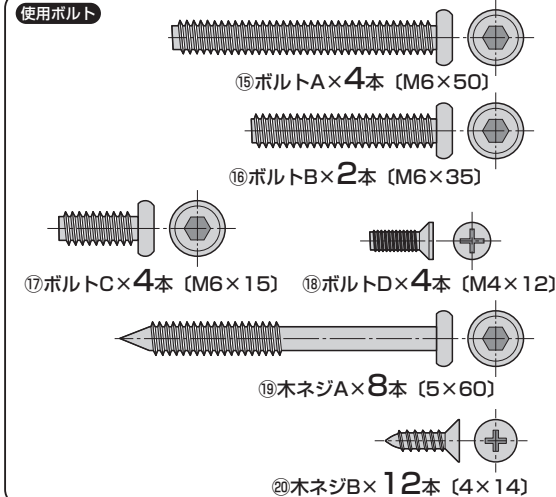

※部品の欠品や破損があった場合は、品番(100-DESKN006Mなど)と上記の部品番号(①～⑫)と部品名(ワッシャーなど)をお知らせください。



**注意** 組立て時にプラスドライバー、マイナスドライバーが必要です。ご用意ください。

**1 天板(大)にボルトを取付けます。**

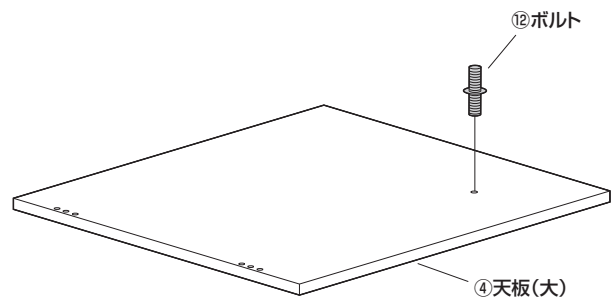

**2 天板(大)に天板(小)を取付けます。**

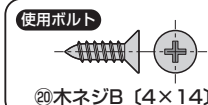
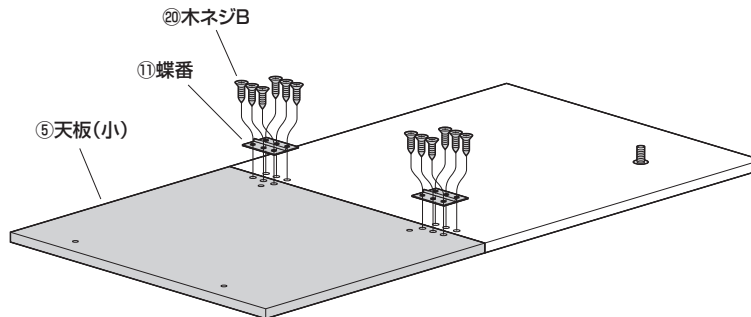

**3 フレームA、B、Cにそれぞれ  
キャスター(ストッパー無し)を取付けます。**

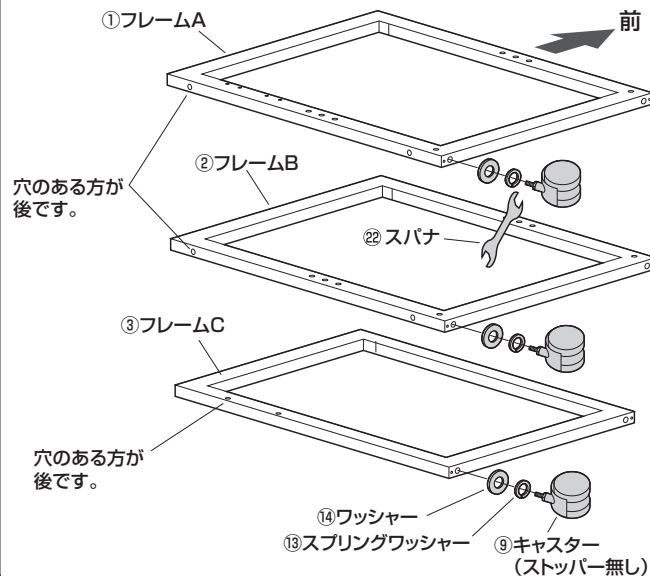

**4** フレームA、B、Cにそれぞれキャスター(ストッパー付き)を取付けます。

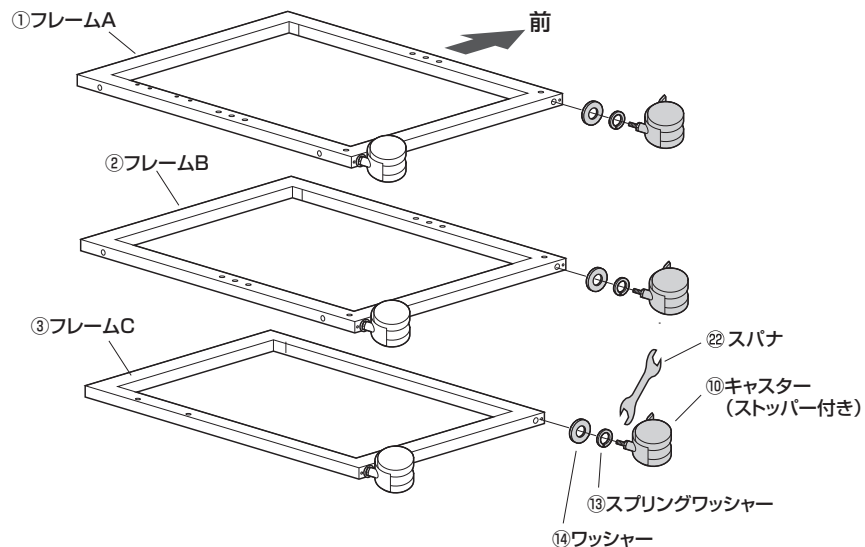

**5** フレームAに棚板を取付けます。

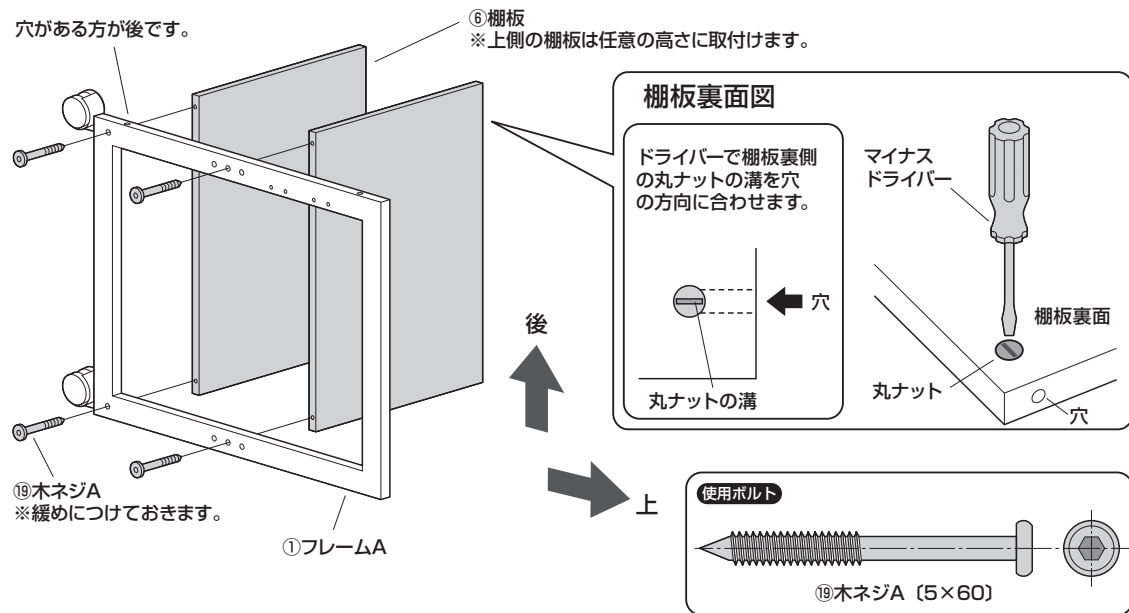

**6** フレームBを取付けます。

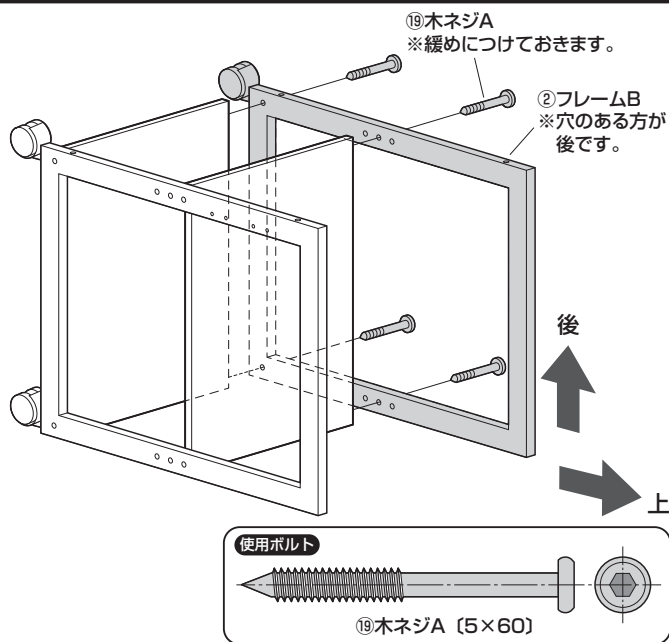

**7** バックフレームAを取付けます。

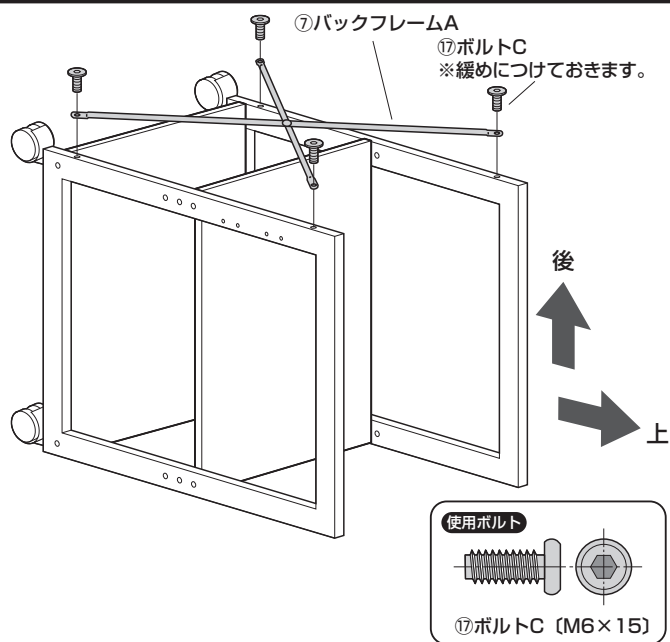

**8** フレームCにバックフレームBを取付けます。

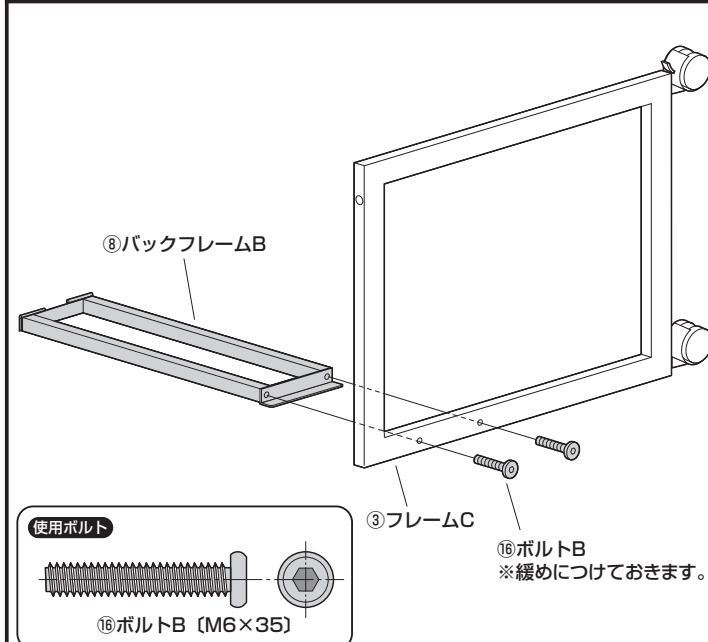

9 フレームAの蝶番にバックフレームBを取付けます。

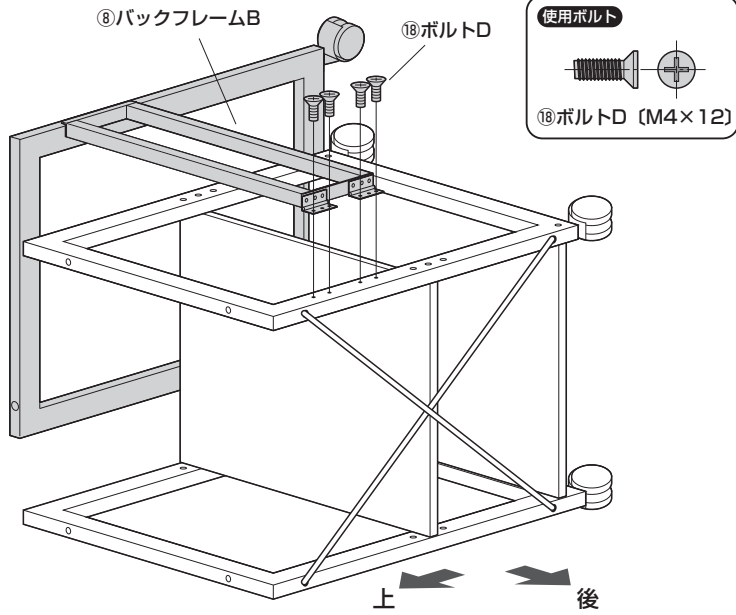

10 フレームを起し、天板を取付けます。

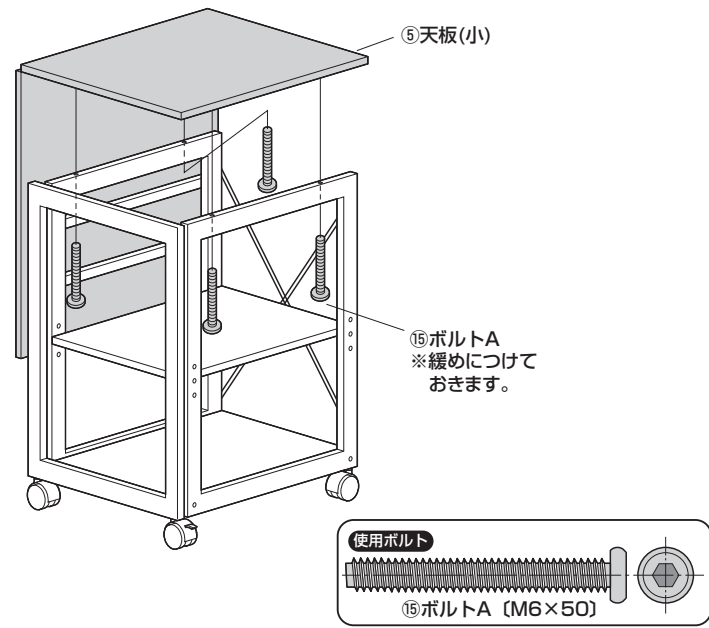

11 緩めにつけていた全ての木ネジ、ボルトを締め付けて完成です。



天板の広げ方

①天板(大)を持ち上げながらフレームCを開きます。

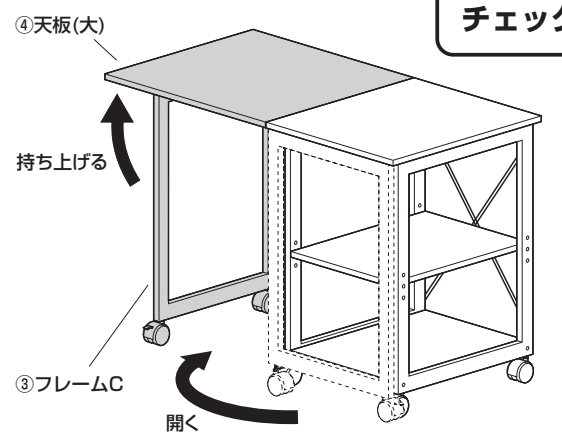

②天板(大)裏のボルトをフレームCの穴に差し込みます

