

この度は、弊社製品をお求めいただきましてありがとうございました。
本製品は組立式になっておりますので、下記の要領で組立ててください。
パッキングケースの中には、下記の部品が入っています。

**組立説明書は組立て後も
大切に保管してください。**

この製品を第三者に貸し出すときは、この説明書も共に
貸し出し、よく読んでから使用するようご指導ください。

★用意していただくもの……

プラスドライバー
手袋(組立て時のケガ等を防ぐために着用することをお勧めします)

完成図

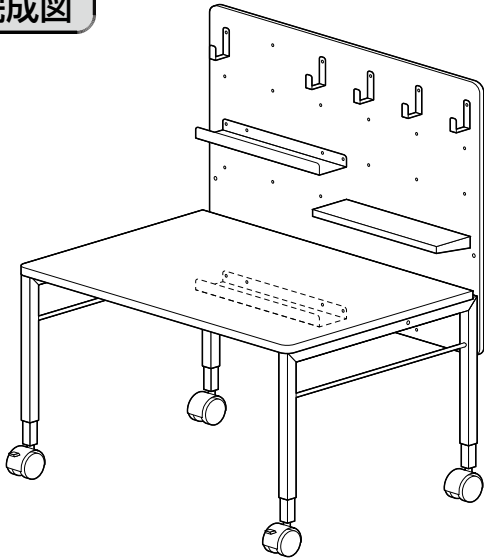

組立て部品

※部品の欠品や破損があった場合は、品番(100-DESKL015Mなど)と
下記の部品番号(①~⑩)と部品名(ボルトAなど)をお知らせください。

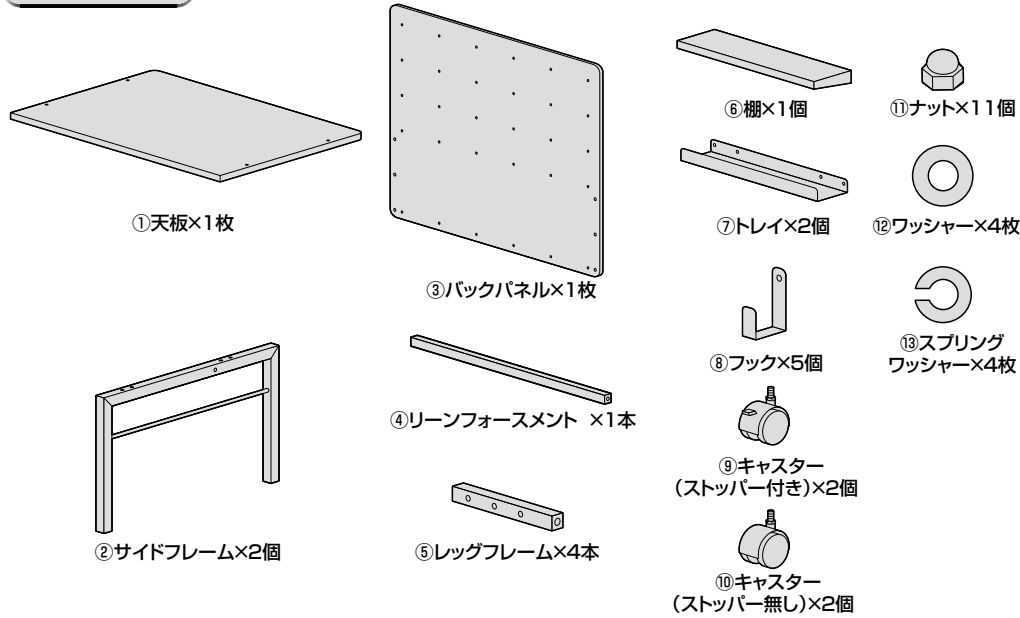

使用ボルト

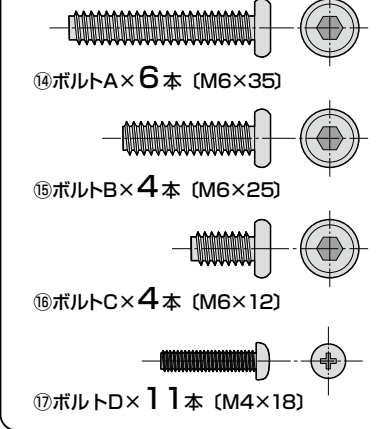

⚠ 注意 ⚠ プラスドライバーが必要です。ご用意ください。

1 サイドフレームにレッグフレームを取付けます。

① サイドフレームにレッグフレームを差し込みます。

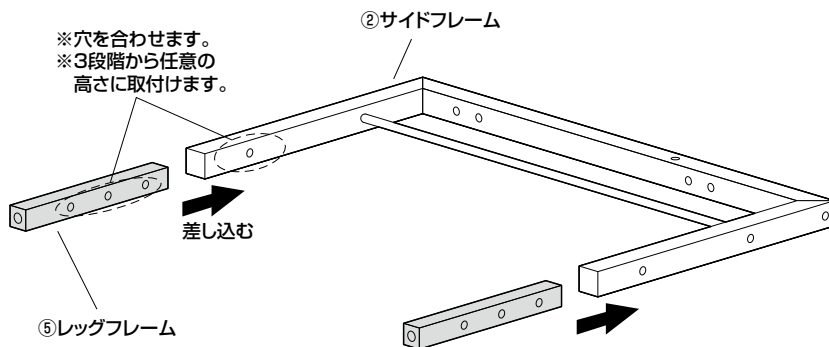

② ボルトCで固定します。

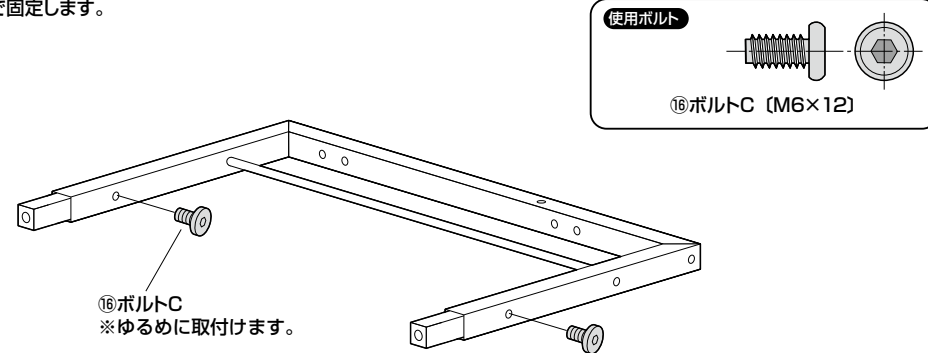

※必ず2本とも同じ高さを取付けてください。
※同様にもう一方のサイドフレームにもレッグフレームを取付けます。

2 天板にサイドフレームを取付けます。

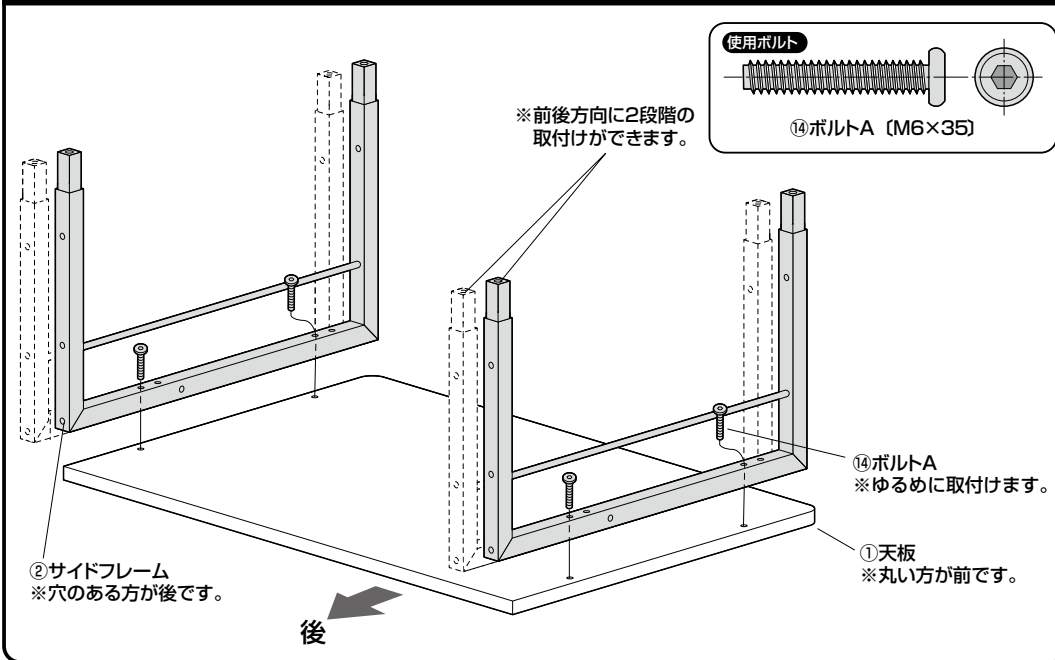

3 サイドフレームにリーンフォースメントを取付けます。

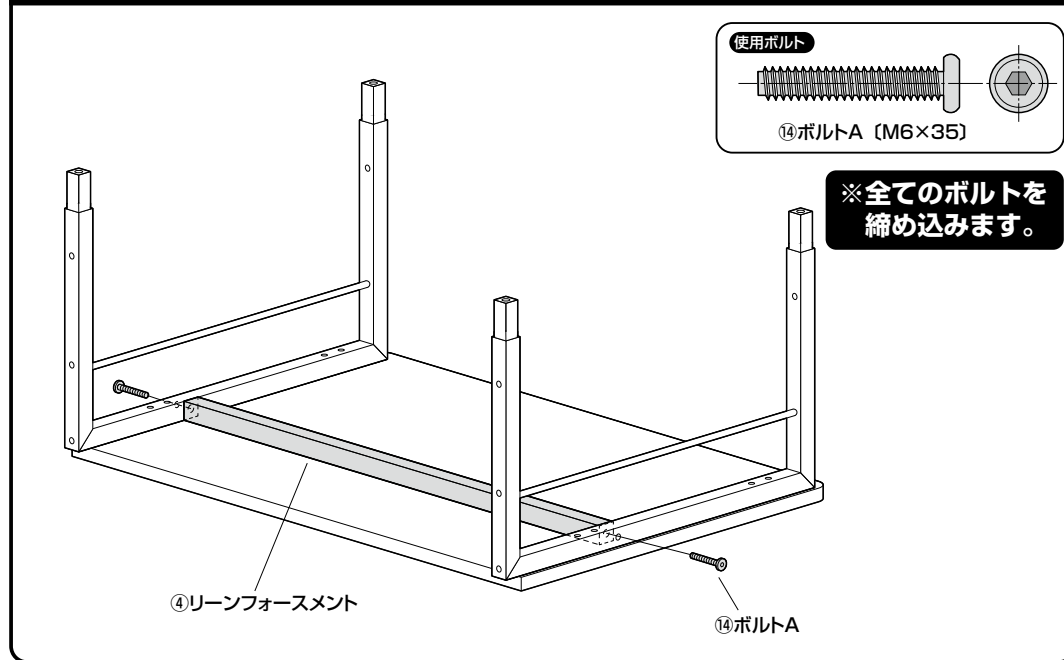

4 サイドフレームにキャスター (ストッパー無し) を取付けます。

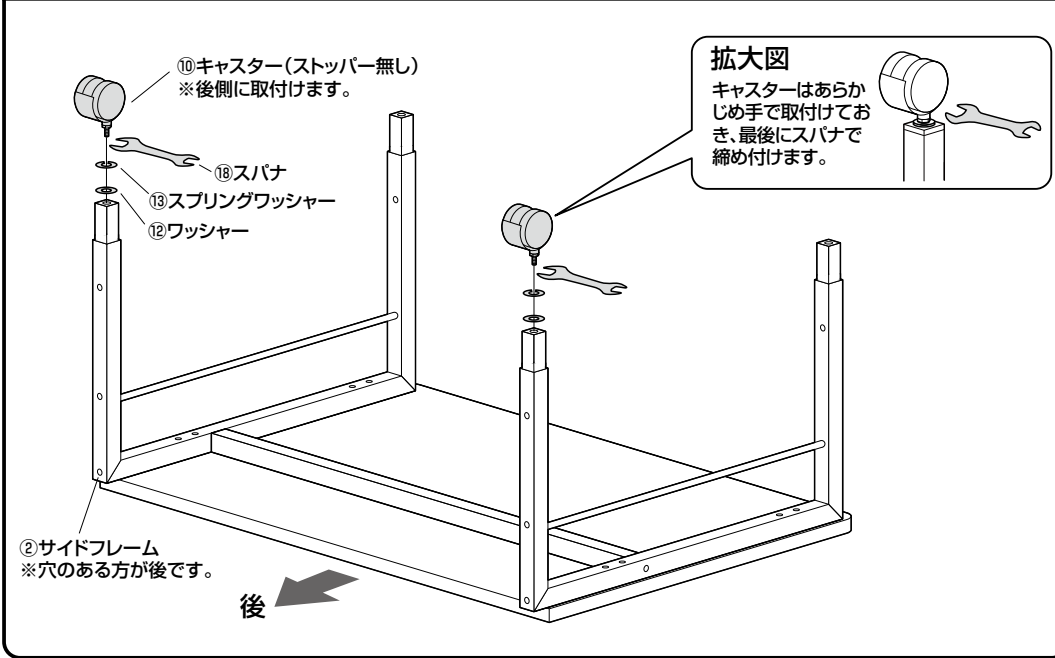

5 サイドフレームにキャスター (ストッパー付き) を取付けます。

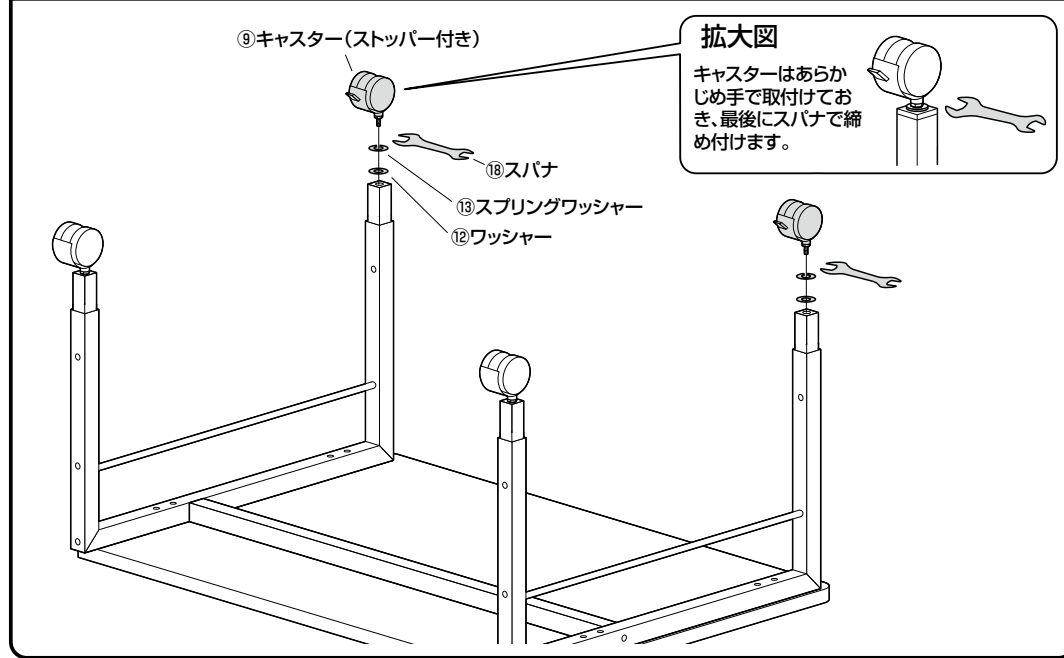

6 本体を横に倒します。

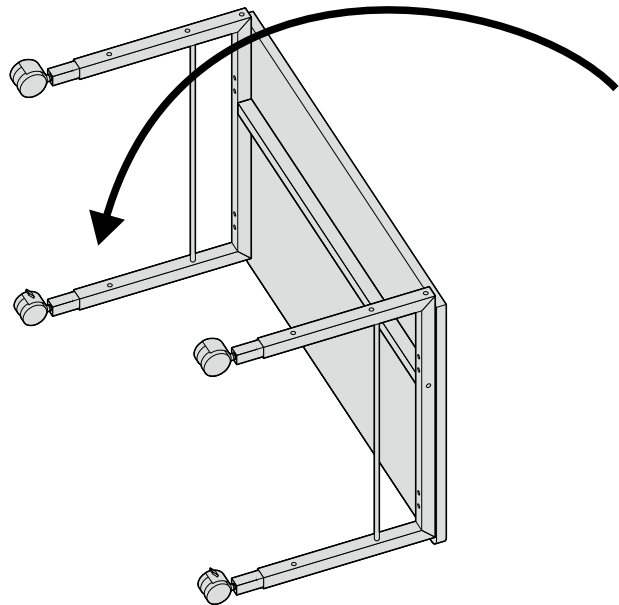

7 サイドフレームにバックパネルを取付けます。

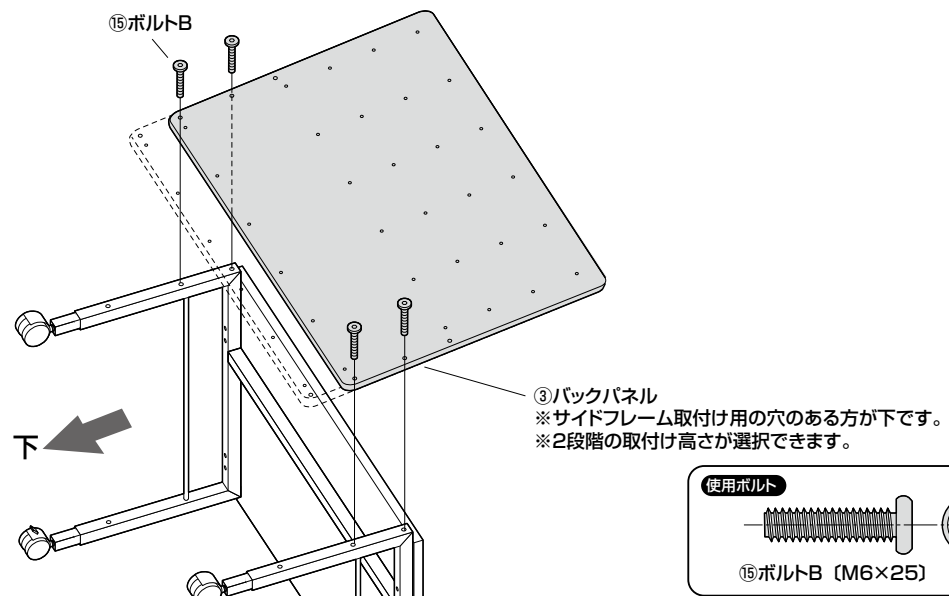

8 本体を起こします。

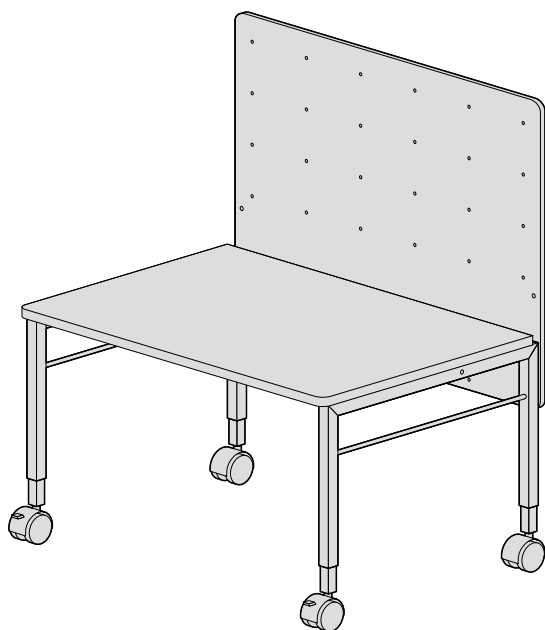

9 バックパネルにトレイを取付けます。

※任意の位置に取付けます。

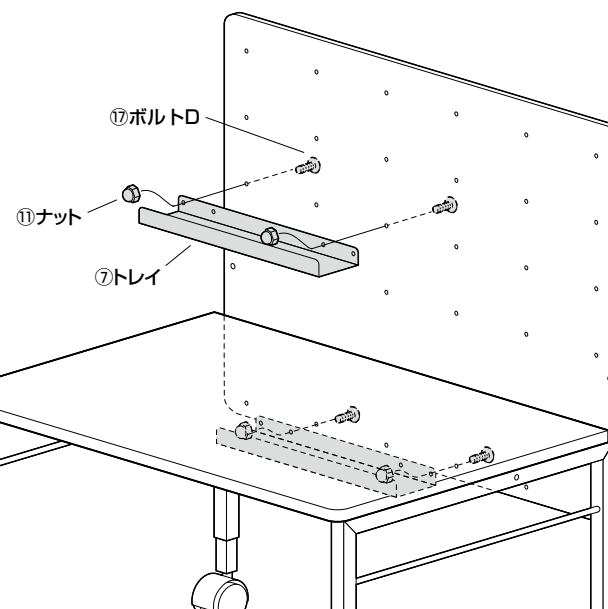
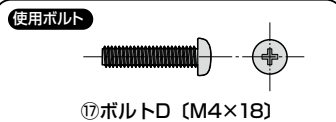

10 バックパネルに棚を取付けます。

※任意の位置に取付けます。

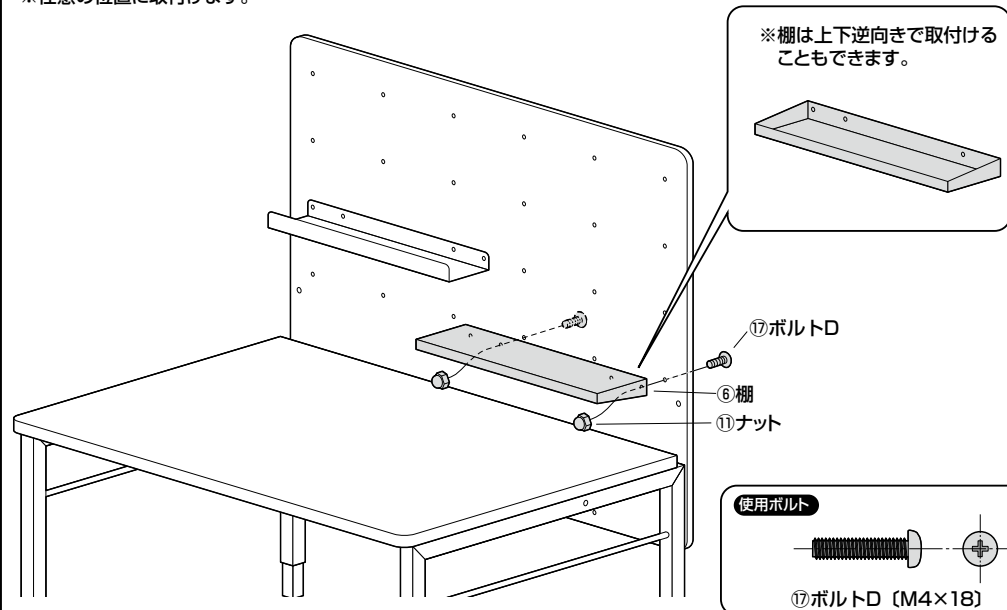

11 バックパネルにフックを取付けて完成です。

※任意の位置に取付けます。

