

この度は、弊社製品をお買求めいただきましてありがとうございました。
本製品は組立式になっておりますので、下記の要領で組み立ててください。
パッキングケースの中には、下記の部品が入っています。

**組立説明書は組立て後も
大切に保管してください。**

この製品を第三者に貸し出すときは、この説明書も共に貸し出し、よく読んでから使用するようご指導ください。

★用意していただくもの・・・
手袋 (組み立て時のケガ等を防ぐために着用をおすすめします)

完成図

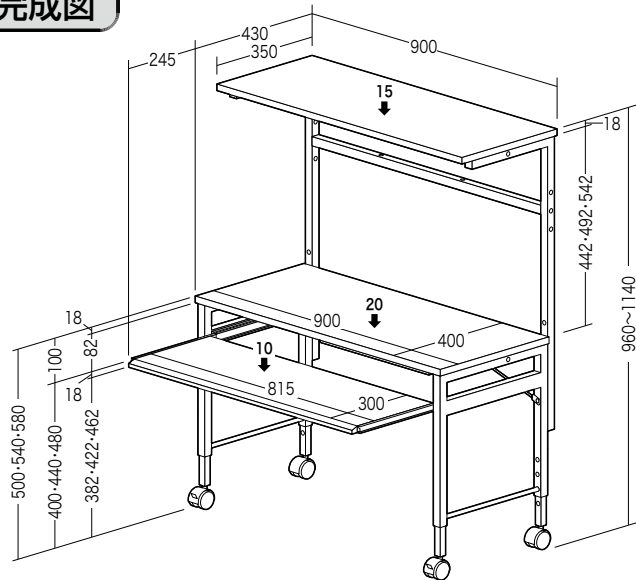

総耐荷重 45kg

組立て部品

※部品の欠品や破損があった場合は、品番(100-DESKL013Mなど)と下記の部品番号(①~⑩)と部品名(袋ナットなど)をお知らせください。

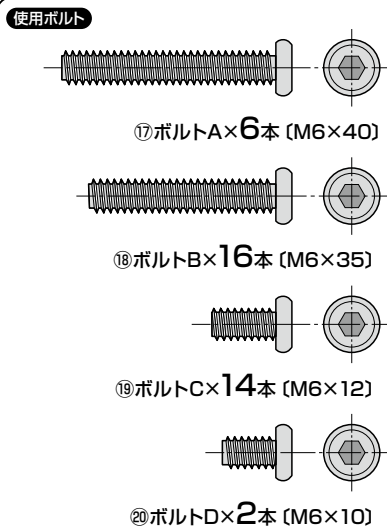
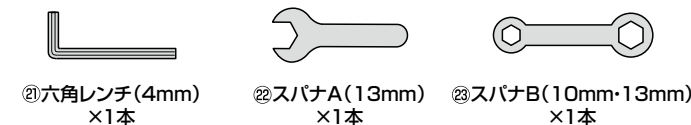
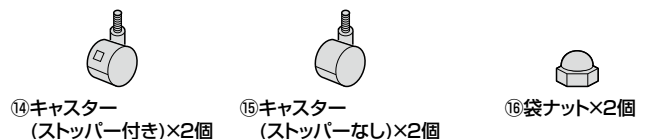
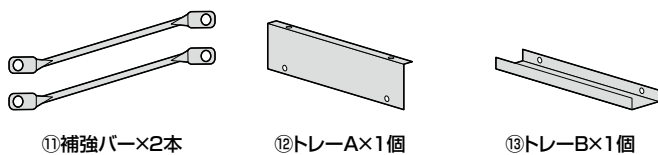
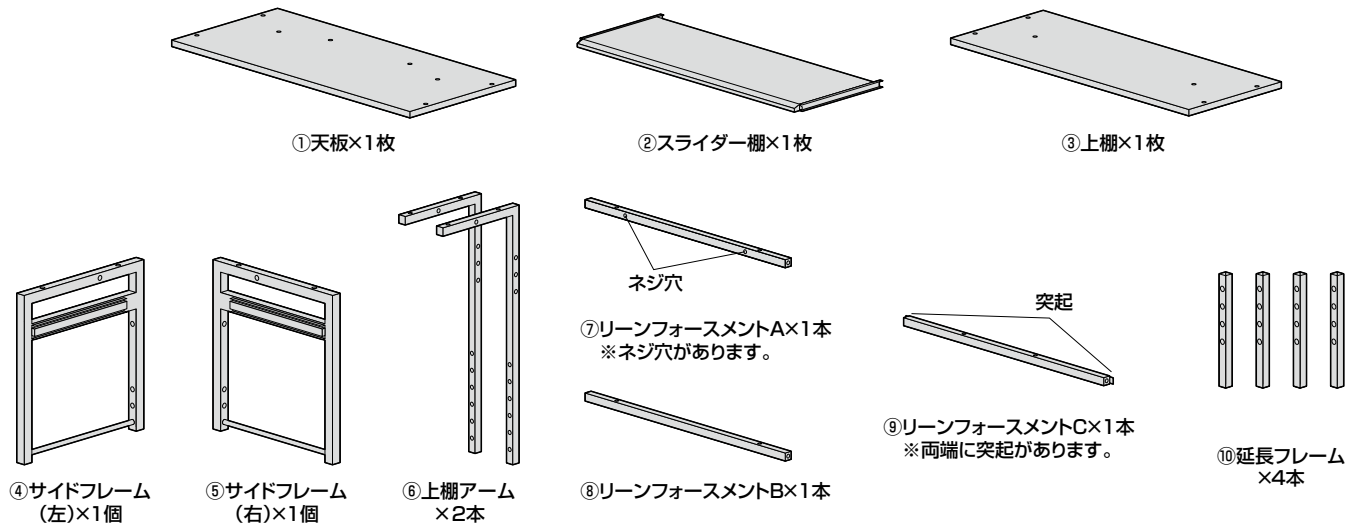

1 サイドフレームに延長フレームを取付けます。

【高さ580mmにする場合】

⑩延長フレーム ④サイドフレーム

①差し込む ⑨固定する ⑲ボルトC

高さ調節用ボルト穴

【高さ540mmにする場合】

⑩延長フレーム ④サイドフレーム

※延長フレームのボルト穴は見えません。

ナット(端面)

⑩延長フレーム
※端面にナットのない方を差し込みます。
※高さ調節用ボルト穴をサイドフレームの内側に向けて差し込みます。
※2本を同じ位置に取付けます。

【高さ500mmにする場合】

⑩延長フレーム ④サイドフレーム

※延長フレームのボルト穴は見えません。

※サイドフレーム(右)にも同様に取付けます。

使用ボルト

⑲ボルトC (M6×12)

2 天板にリーンフォースメントAを取付けます。

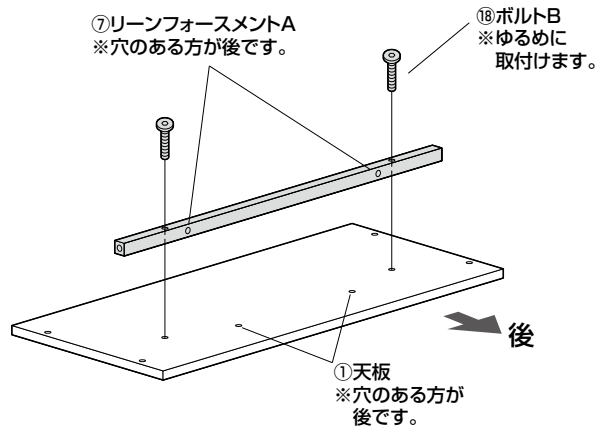

使用ボルト



⑩ボルトB (M6×35)

▲注意▲

ボルトBを使用してください。
ボルトAを間違えて使用すると
天板を破損します。

3 天板にサイドフレームを取付けます。

①サイドフレーム(右)を取付けます。

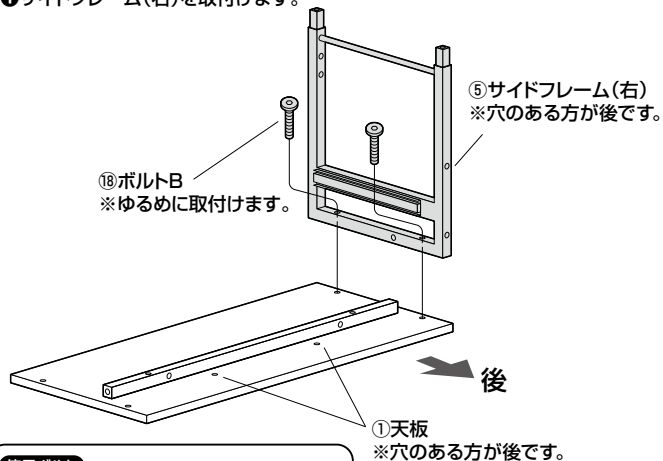

使用ボルト



⑩ボルトB (M6×35)

▲注意▲

ボルトBを使用してください。
ボルトAを間違えて使用すると
天板を破損します。

②リーンフォースメントAにサイドフレームを固定します。

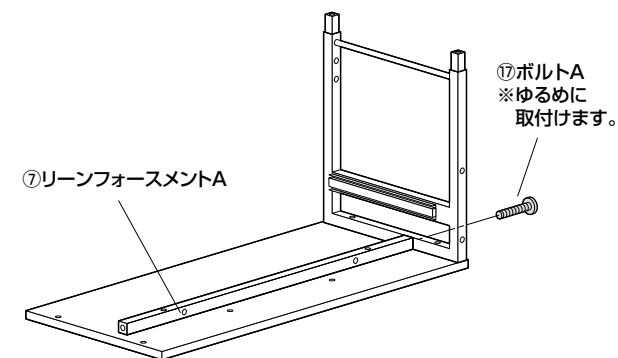

使用ボルト

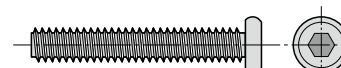

⑰ボルトA (M6×40)

※同様にサイドフレーム(左)も
取付けます。

4 補強バーを取付けます。

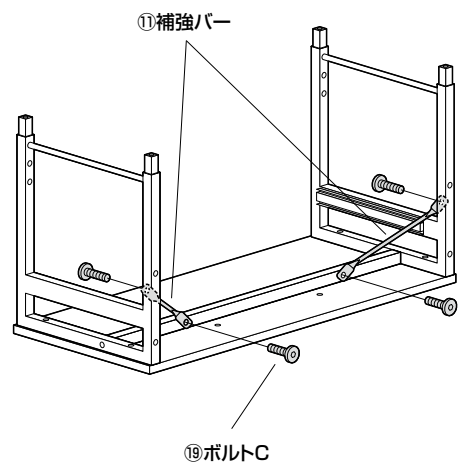

使用ボルト

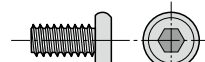

⑱ボルトC (M6×12)

5 トレーAにトレーBを取付けます。

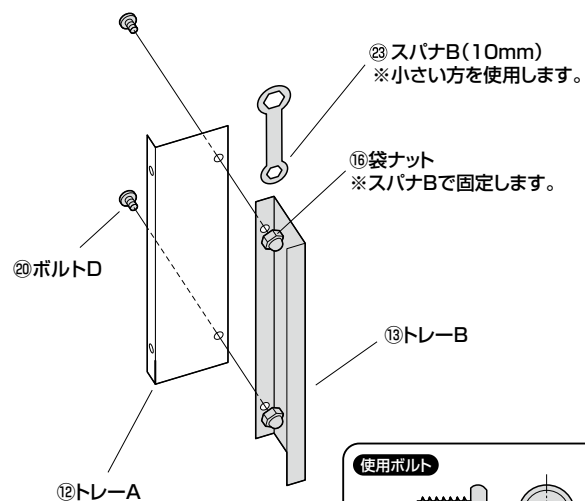

使用ボルト

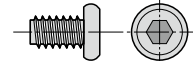

㉑ボルトD (M6×10)

6 天板にトレーを取付けます。

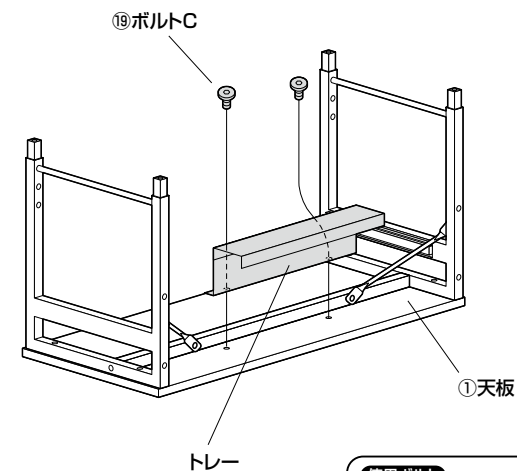

使用ボルト

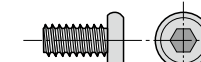

⑱ボルトC (M6×12)

※最後に全てのボルトを締め込みます。

7 サイドフレームにキャスターを取付けます。

①キャスター(ストッパー付き)を取付けます。

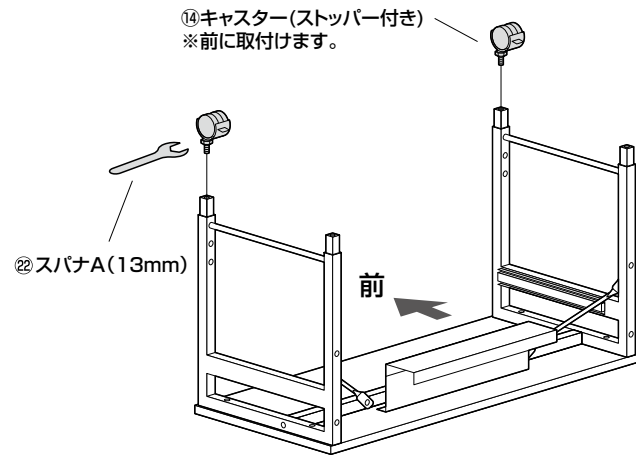

②キャスター(ストッパーなし)を取付けます。

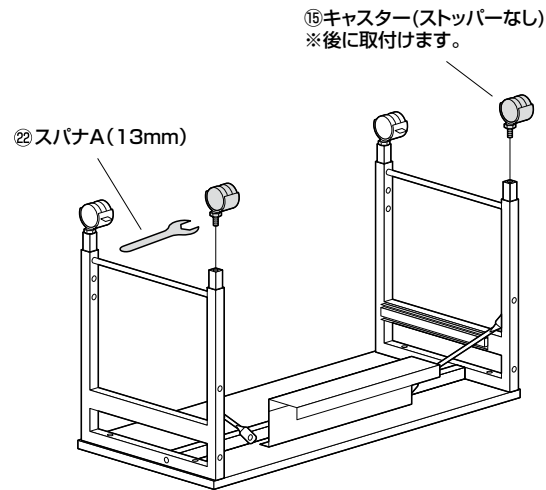

8 本体を起こします。

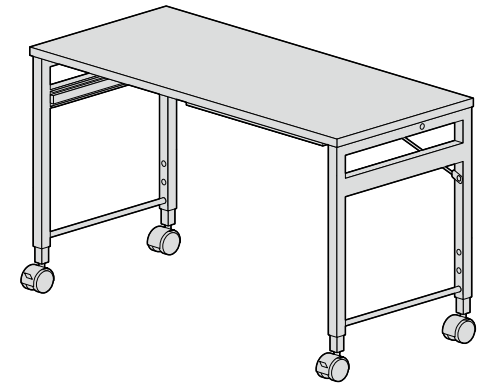

9 スライダー棚を取付けます。

サイドフレームのレールの内側にスライダー棚のレールを差し込み、奥まで押し込みます。

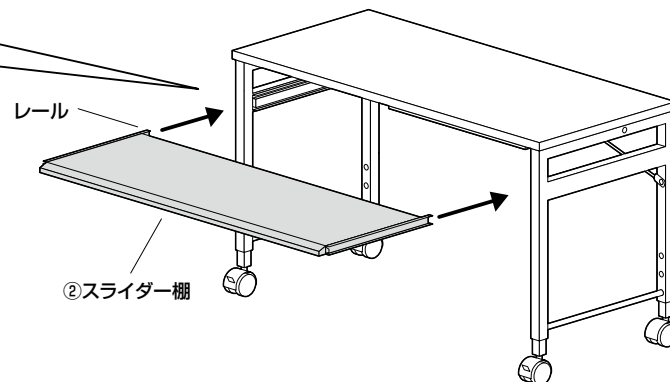
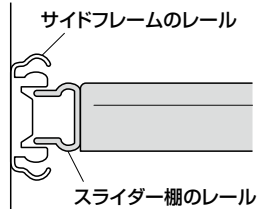

スライダー棚の取外し方

横から見た図

左レールはストッパーの根元を強く押し上げ、解除しながら取外します。

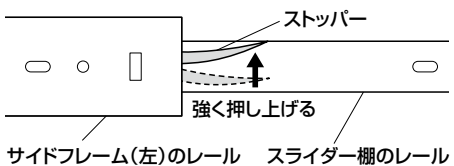

スライダー棚の取外し方

横から見た図

右レールはストッパーの根元を強く押し下げ、解除しながら取外します。

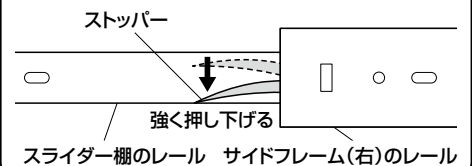

10 本体に上棚アームを取付けます。

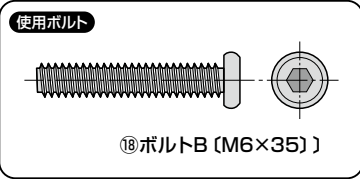
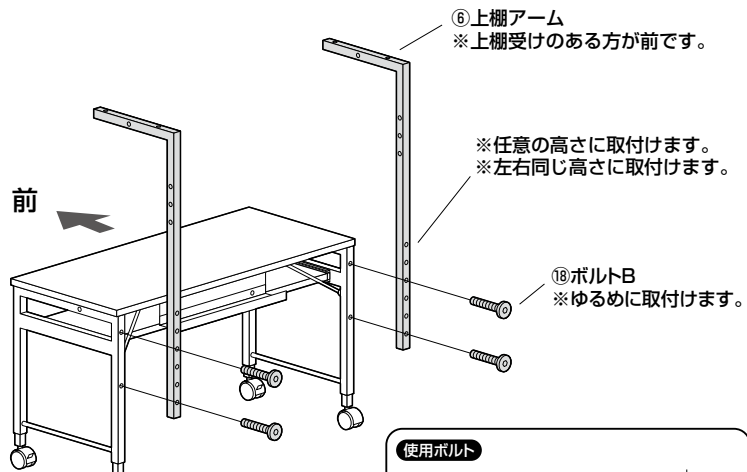

11 上棚アームにリーンフォースメントBを取付けます。

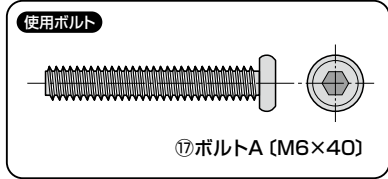
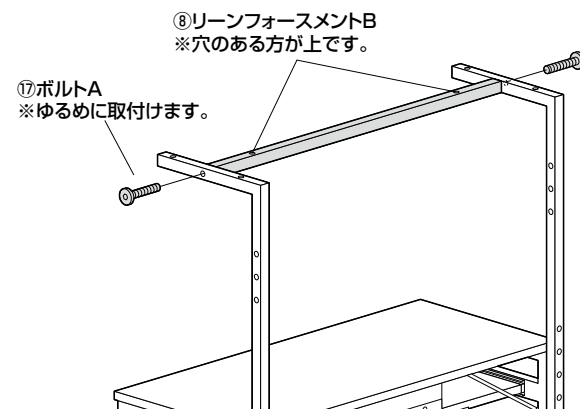

12 上棚アームにリーンフォースメントCを取付けます。

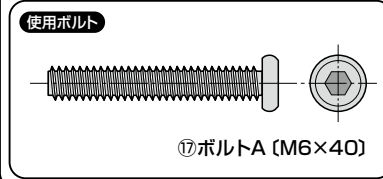
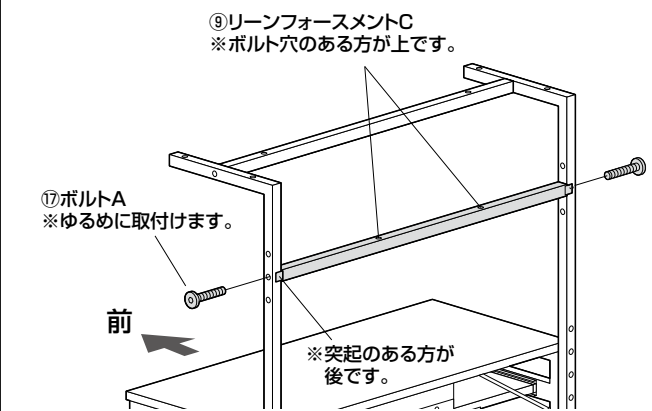

13 上棚アームに上棚を取付けて、完成です。

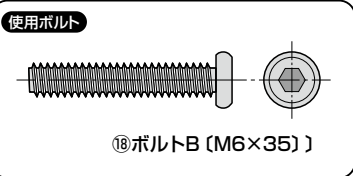
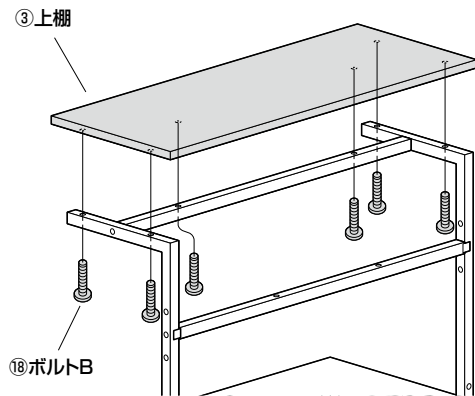

※最後に全てのボルトを締め込みます。

トレーを上部に設置する方法

①天板からトレーを外します。

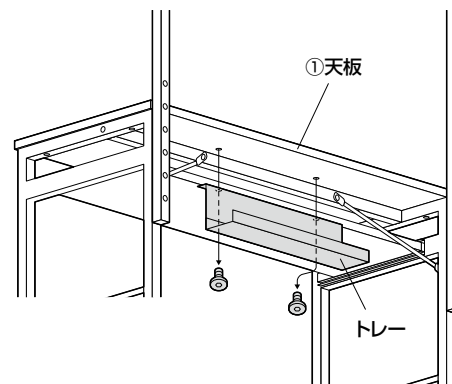

②リーンフォースメントCに取付けます。

