

この度は、弊社製品をお買求めいただきましてありがとうございました。  
本製品は組立式になっておりますので、下記要領で組立ててください。  
パッキングケースの中には、下記の部品が入っています。

**組立説明書は組立て後も  
大切に保管してください。**

この製品を第三者に貸し出すときは、この説明書も共に  
貸し出し、よく読んでから使用するようご指導ください。

★用意していただくもの……  
プラスドライバー  
手袋(組立て時のケガ等を防ぐために必ず着用してください)

**完成図**

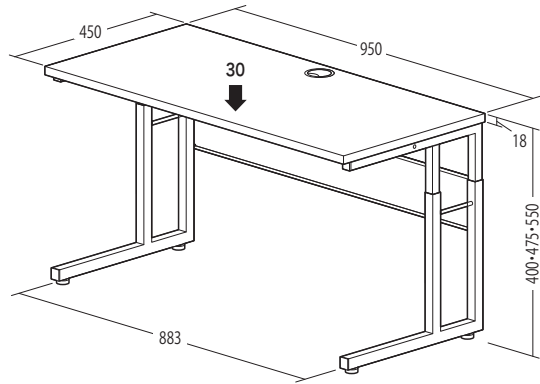

耐荷重 30kg

**組立て部品**

※部品の欠品や破損があった場合は、品番(100-DESKL009Mなど)と  
下記の部品番号(①~⑯)と部品名(アジャスターなど)をお知らせください。

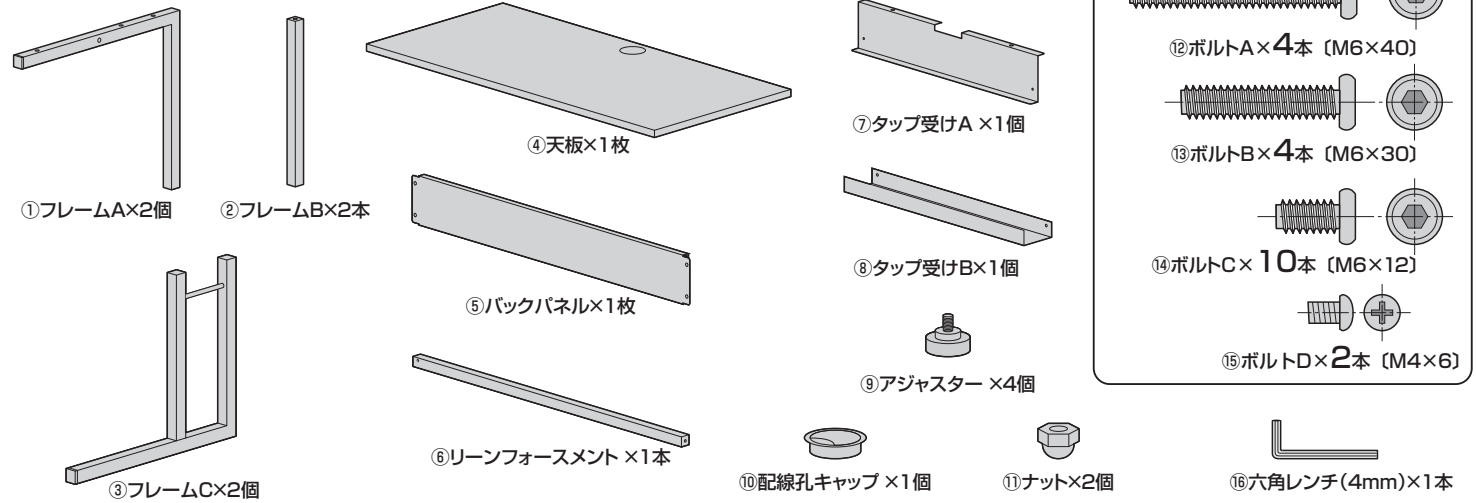

**使用ボルト**

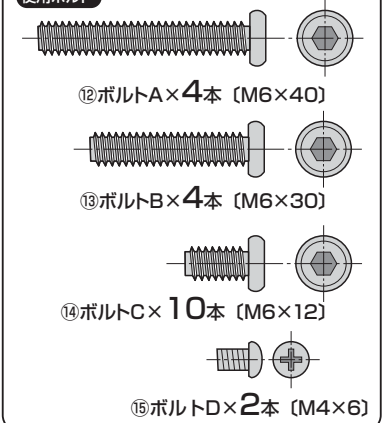

**1 フレームCにアジャスターを取付けます。**

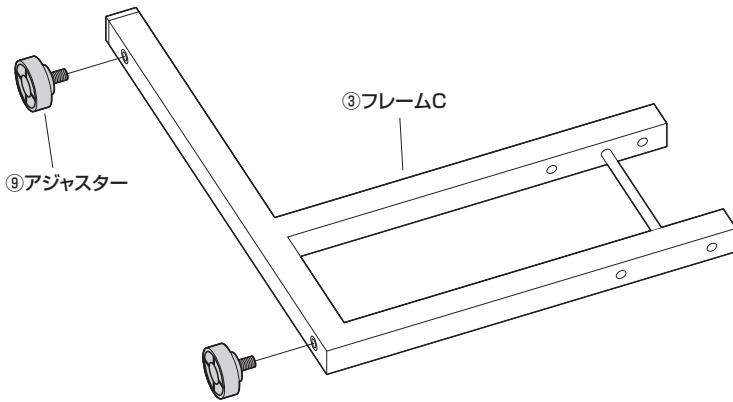

※同様にもう1つのフレームCにもアジャスターを取付けます。

**2 フレームAにフレームBを取付けます。**

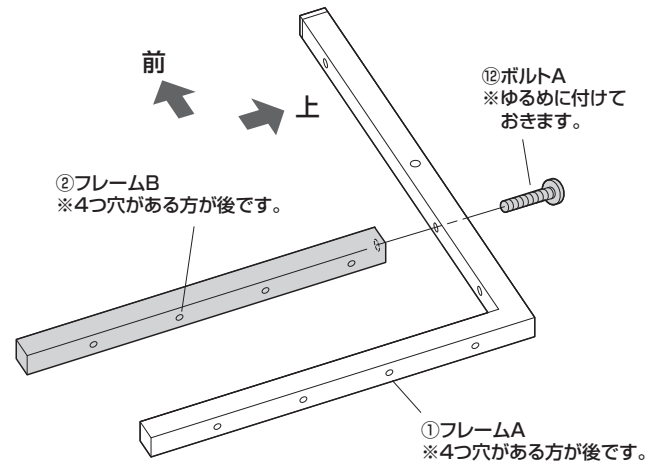

**使用ボルト**

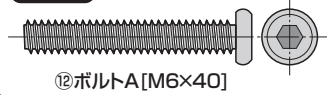

※同様にもう1つのフレームAにも  
フレームBを取付けます。

**3 フレームCにフレームA、フレームBを  
差し込みます。**

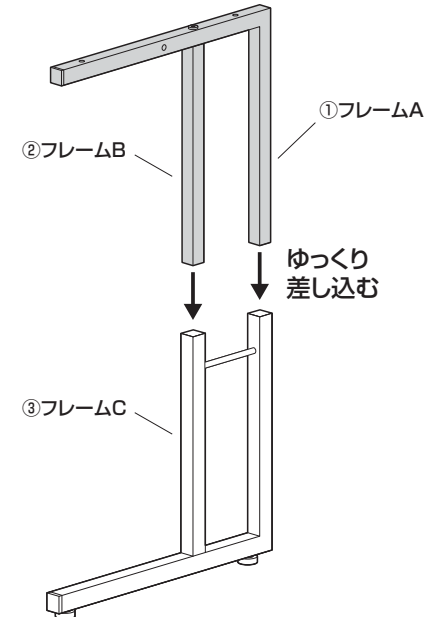

**4** ゆるめに付けていたボルトAをしっかりと締め込みます。

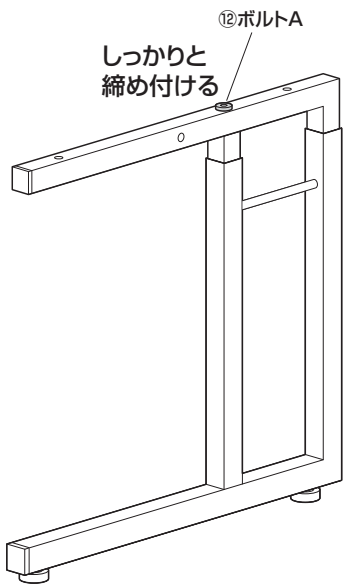

**5** フレームA、Bを任意の高さで固定します。

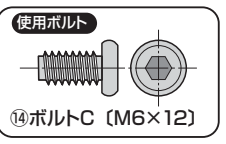

高さはゆっくり動かして調節してください。

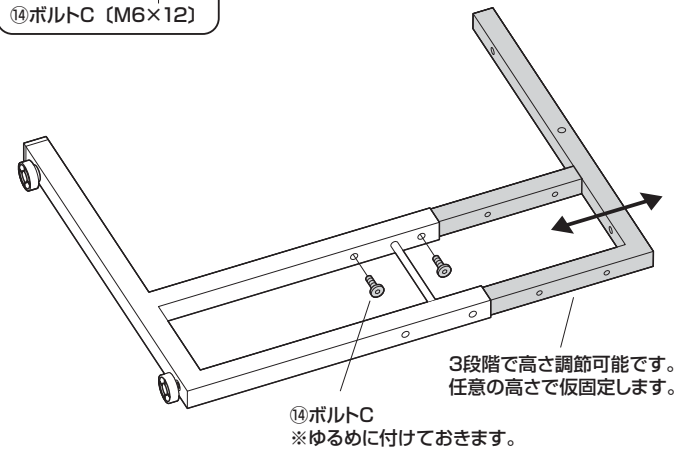

※同様にもう1組のフレームA、Bも仮固定します。  
※2組とも同じ高さになるように取付けます。

**6** リーンフォースメントにフレームAを取付けます。

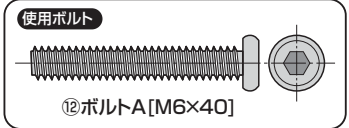
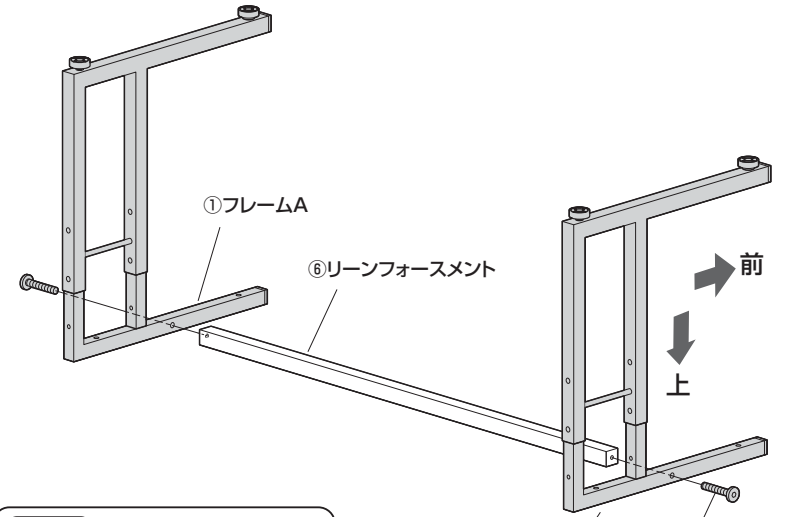

12ボルトA ※ゆるめに付けておきます。

**7** フレームCにバックパネルを取付けます。

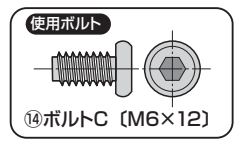
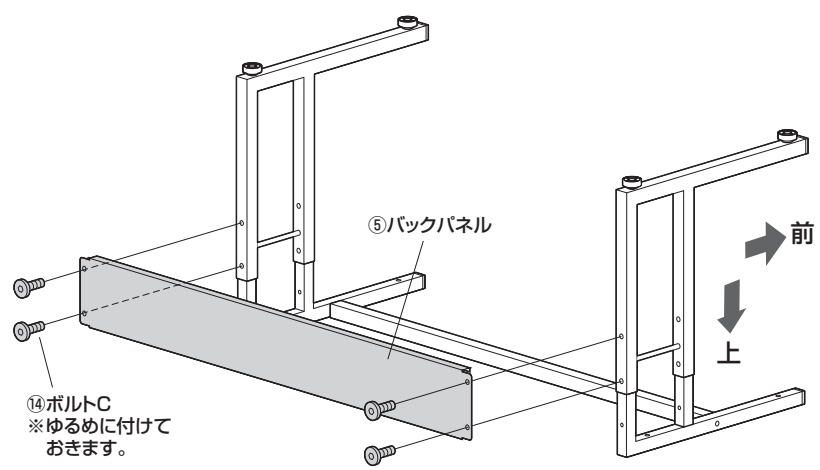

**8** タップ受けAにタップ受けBを取付けます。

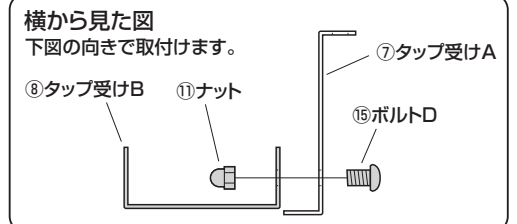
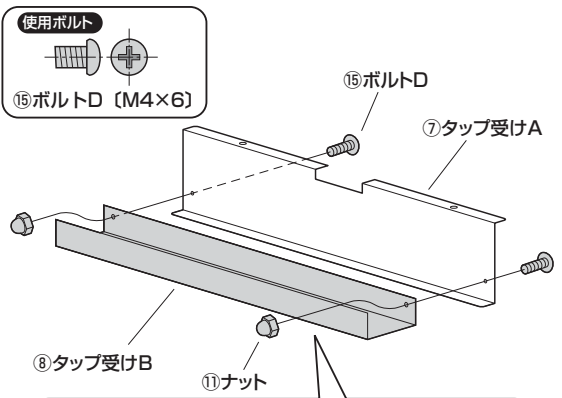

**9** タップ受けAを取付けます。

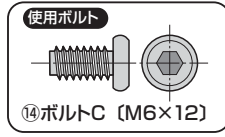
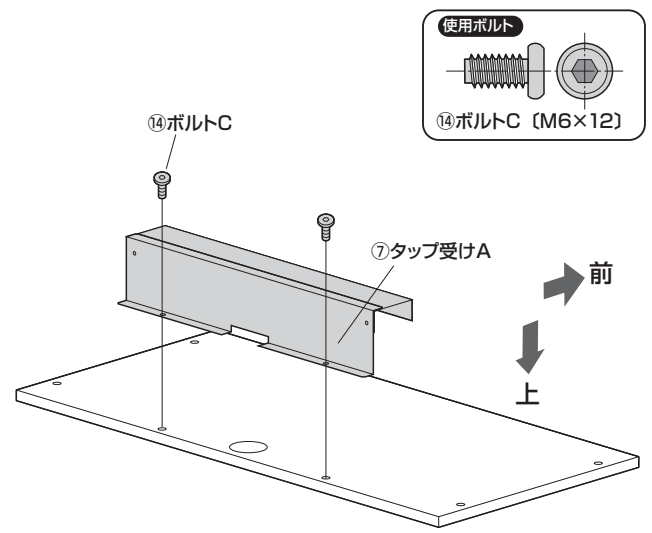

10 天板にフレームAを取付けます。

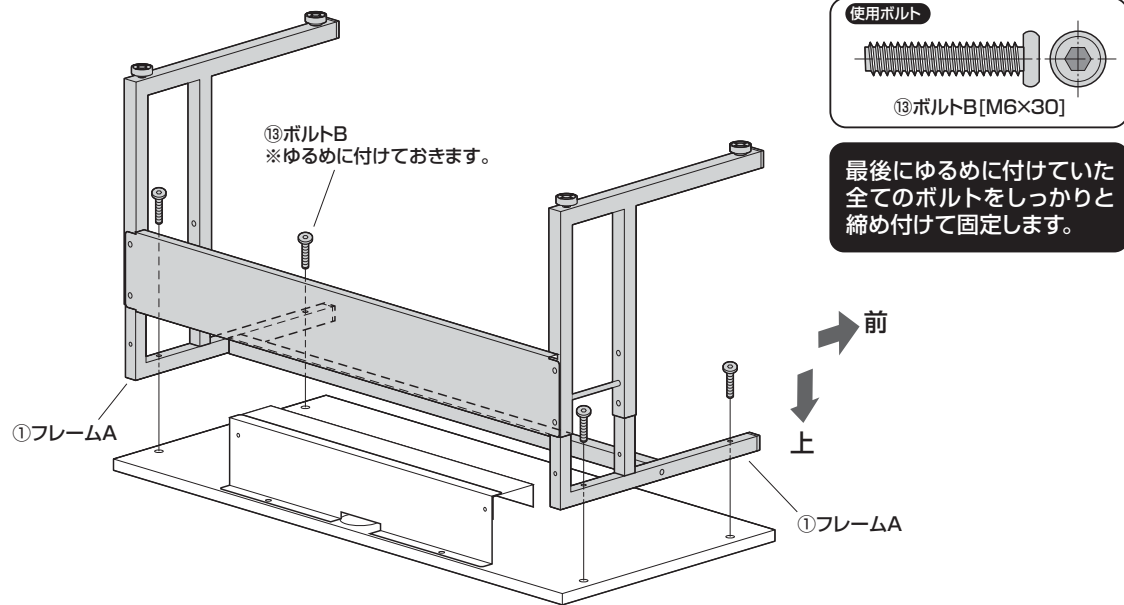

11 デスクを起こし、配線孔キャップを取付けて完成です。

