

この度は、弊社製品をお買求めいただきましてありがとうございました。
本製品は組立式になっておりますので、下記の要領で組立ててください。
パッキングケースの中には、下記の部品が入っています。

**組立説明書は組立て後も
大切に保管してください。**

この製品を第三者に貸し出すときは、この説明書も共に
貸し出し、よく読んでから使用するようご指導ください。

★用意していただくもの・・・プラスドライバー、
手袋（組立て時のケガ等を防ぐために着用をおすすめします）

デスク部 完成図

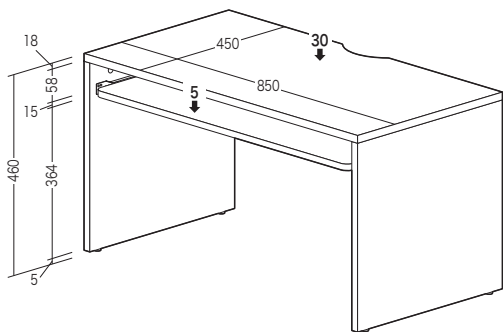

総耐荷重 30kg

ワゴン部 完成図

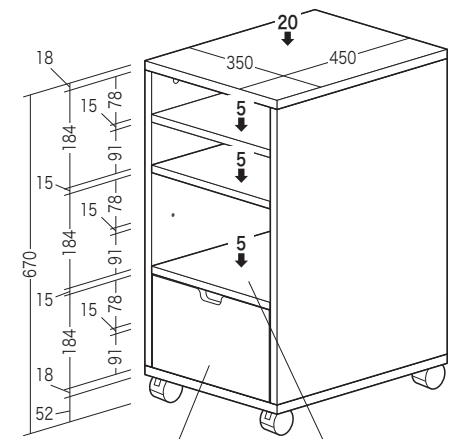

ボックス耐荷重 5kg

総耐荷重 30kg

組立て部品

※部品の欠品や破損があった場合は、品番（100-DESKL001など）と
下記の部品番号（①～③）と部品名（棚受けダボなど）をお知らせください。

A梱包

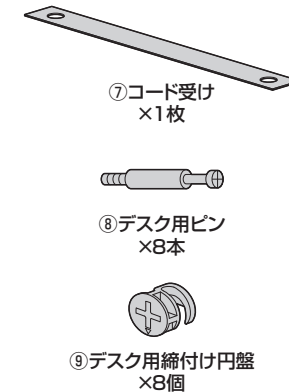
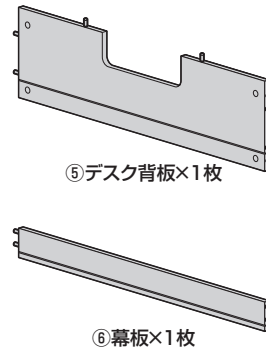
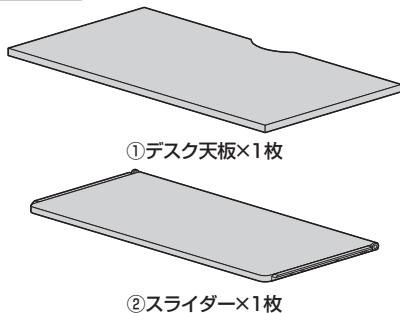

B梱包

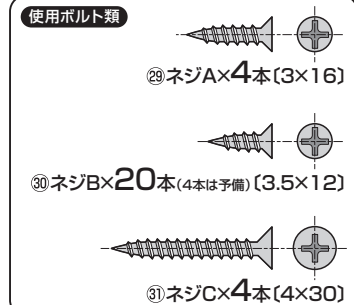
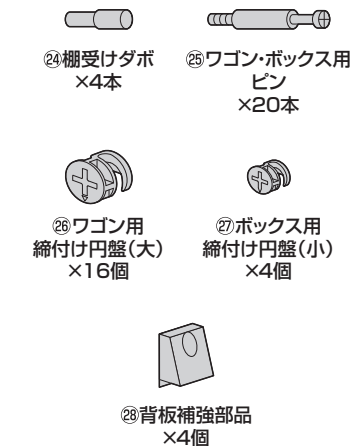
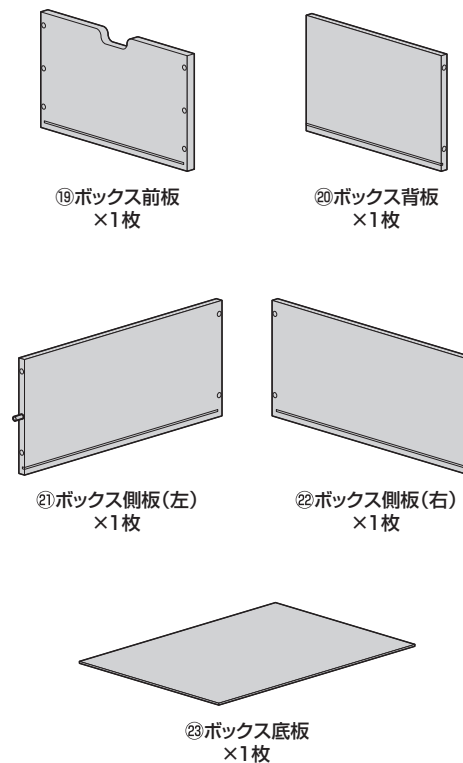
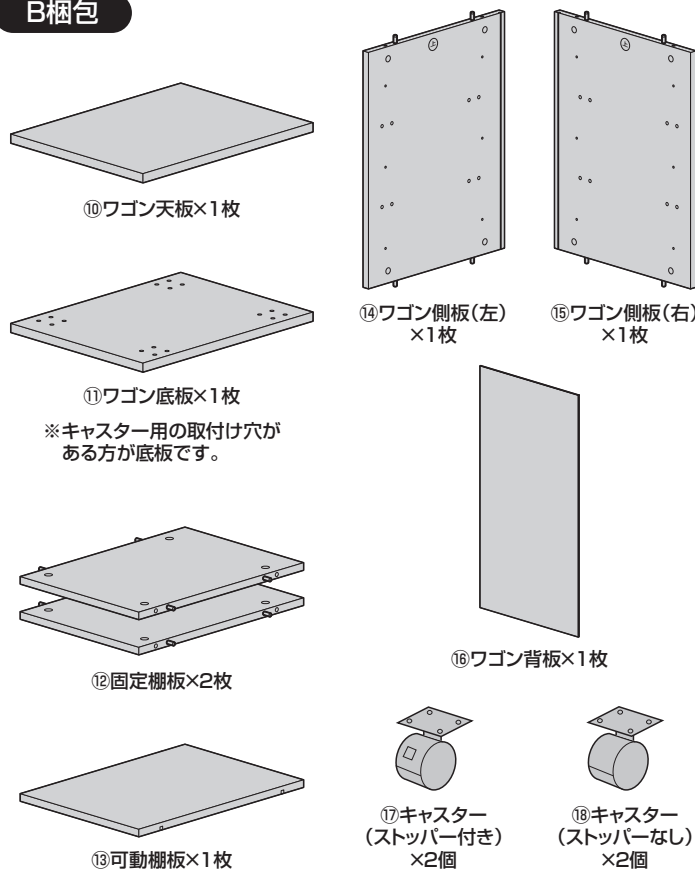

1 デスク側板にピンを取付けます。

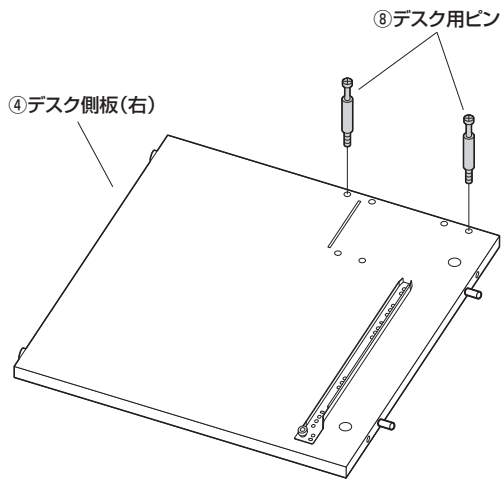

※デスク側板(左)も同様にデスク用ピンを取付けます。

2 デスク背板にデスク側板(右)を取付けます。

①デスク背板にデスク側板(右)のピンを差し込み、デスク用締付け円盤を差し込みます。

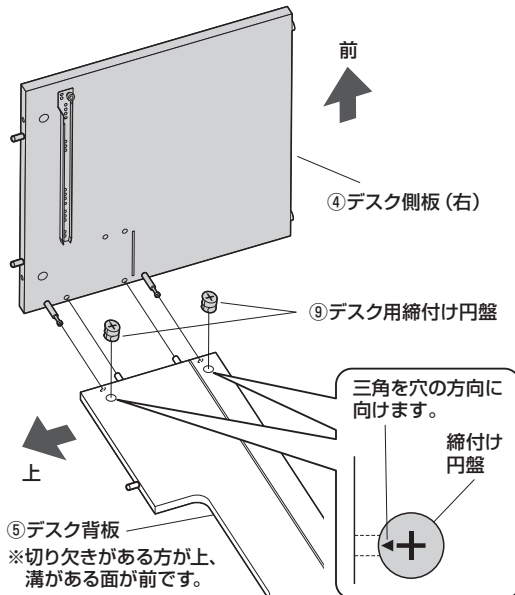

※切り欠きがある方が上、溝がある面が前です。

②デスク用締付け円盤を回して固定します。

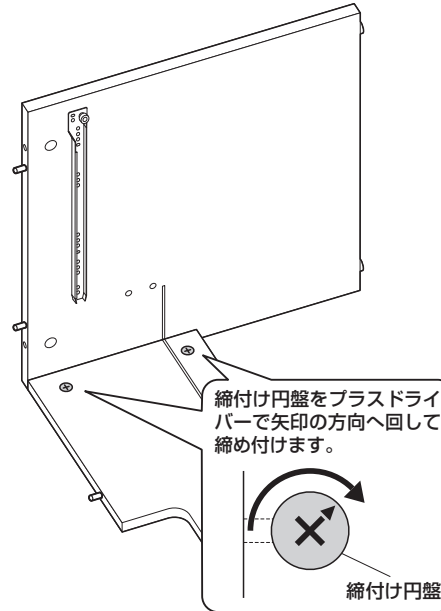

3 コード受けを差し込みます。

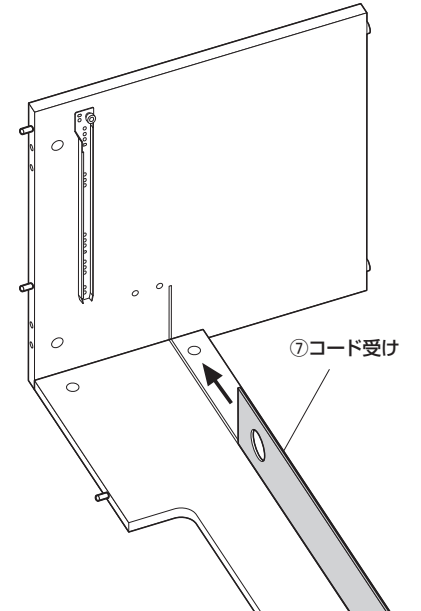

4 幕板を取付けます。

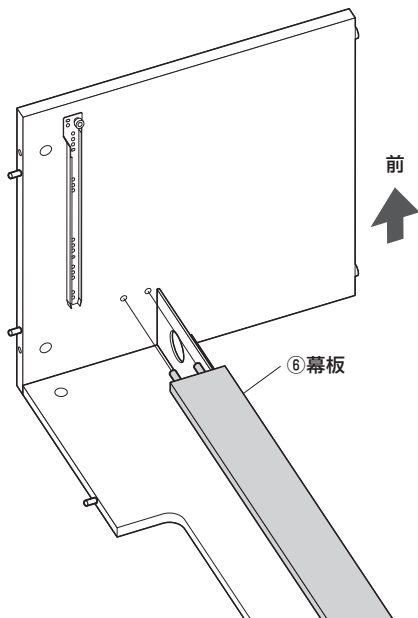

5 デスク側板(左)を取付けます。

①デスク側板(左)のピンを差し込み、デスク用締付け円盤を差し込みます。

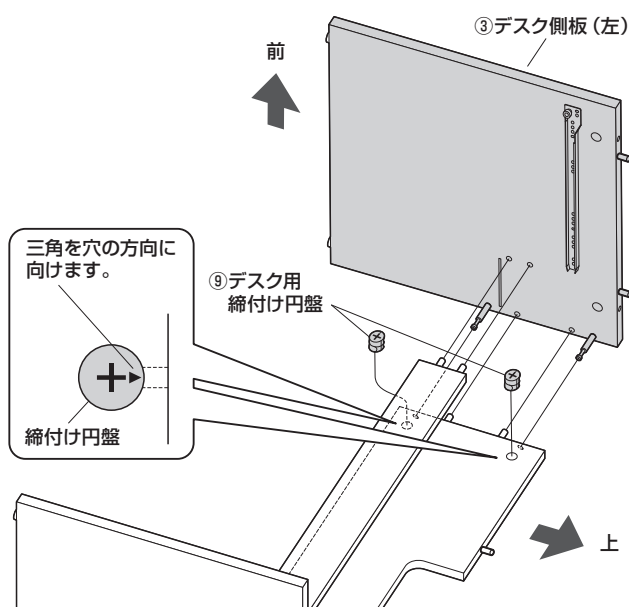

②デスク用締付け円盤を回して固定します。

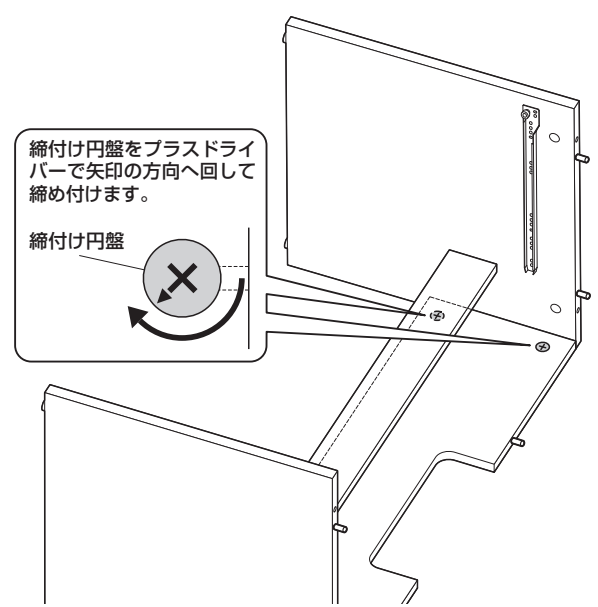

6 デスク天板にピンを取付けます。

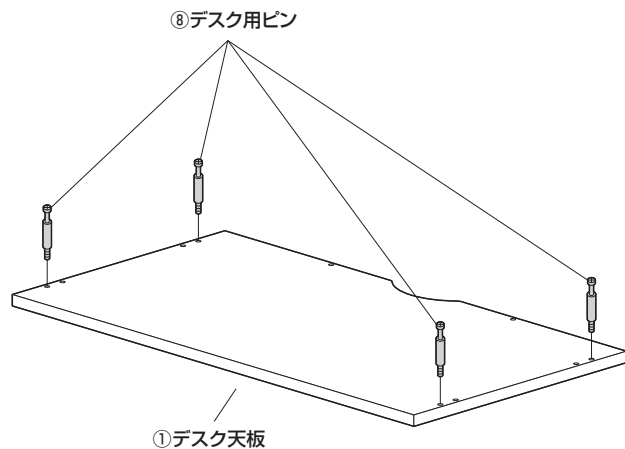

7 デスク本体にデスク天板を取付けます。

①デスク天板のピンを差し込み、デスク用締付け円盤を差し込みます。

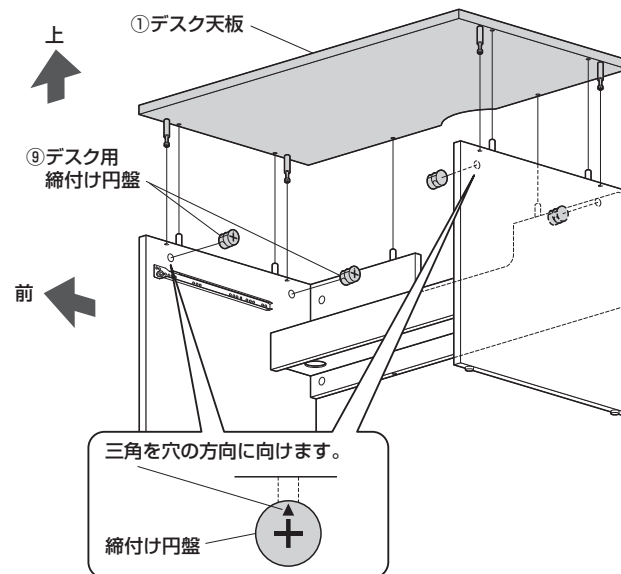

⑩デスク用締付け円盤を回して固定します。

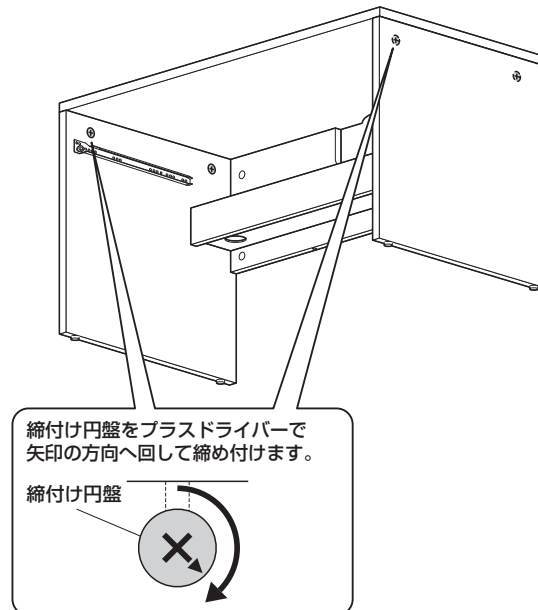

8 スライダーを取付けます。

スライダーはレールのローラーを下図の位置に滑り込ませます。

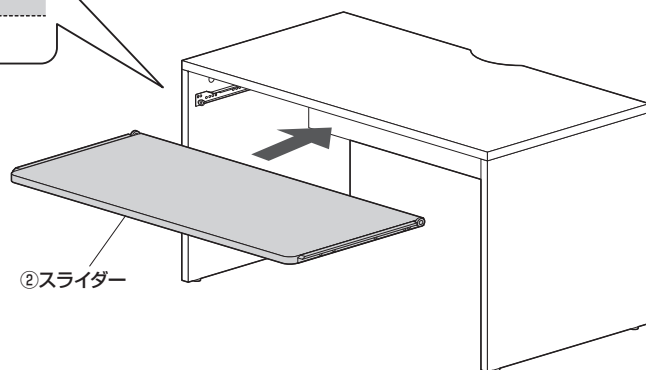
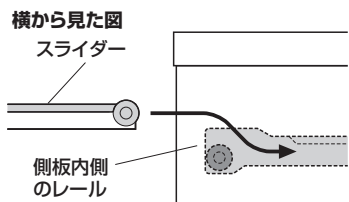

9 ワゴン側板にピンを取付けます。

⑫ワゴン・ボックス用ピン

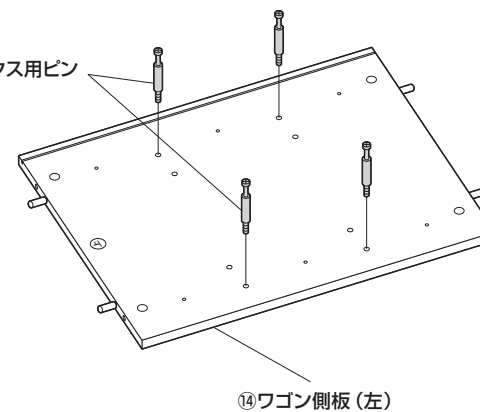

※ワゴン側板(右)も同様にピンを取付けます。

10 ワゴン側板に固定棚板を取付けます。

①固定棚板にワゴン側板(左)のピンを差し込み、ワゴン用締付け円盤(大)を差し込みます。

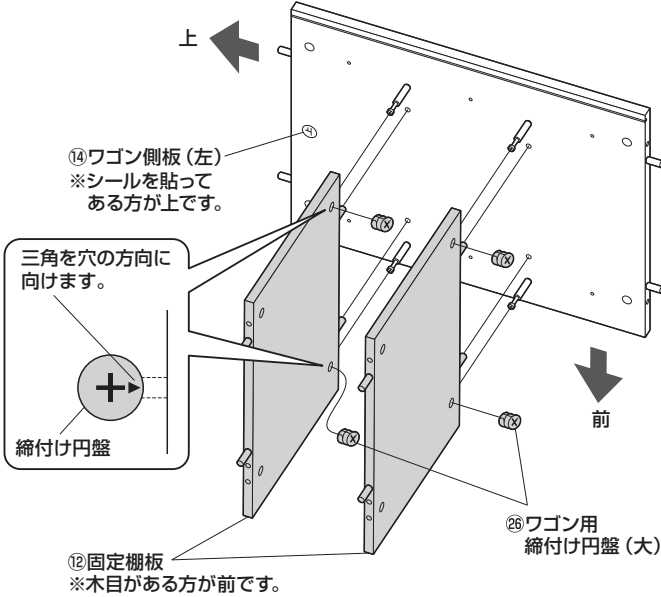

②ワゴン用締付け円盤(大)を回して固定します。

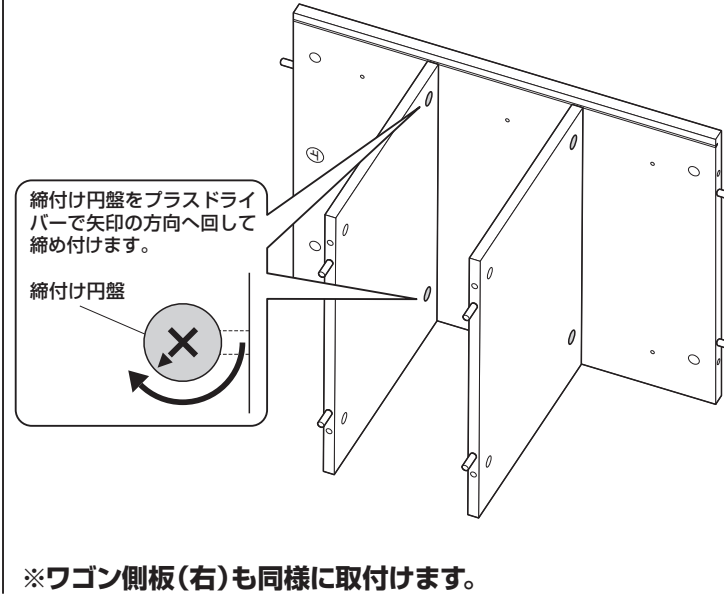

11 ワゴン天板にピンを取付けます。

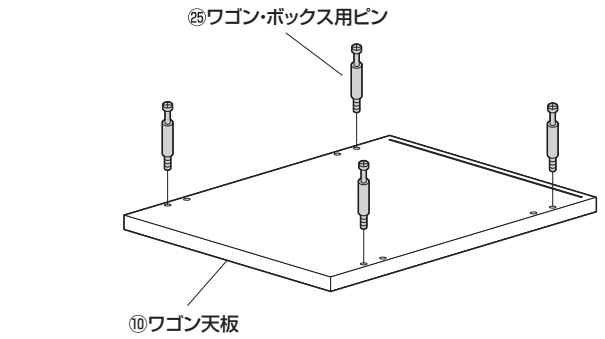

12 ワゴン本体にワゴン天板を取付けます。

①ワゴン天板のピンを差し込み、ワゴン用締付け円盤(大)を差し込みます。

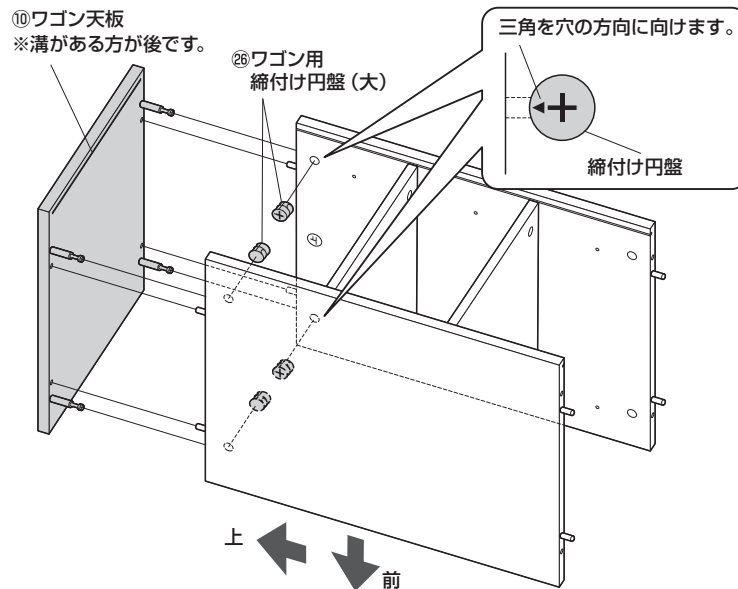

②ワゴン用締付け円盤(大)を回して固定します。

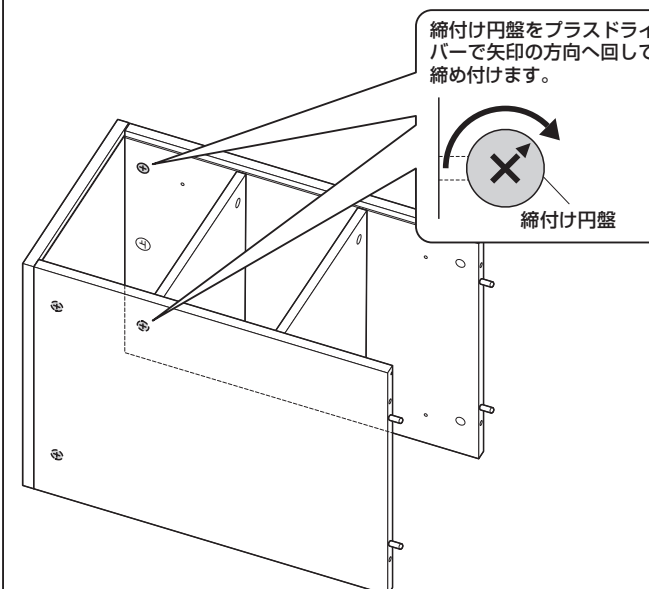

13 ワゴン背板を差込みます。

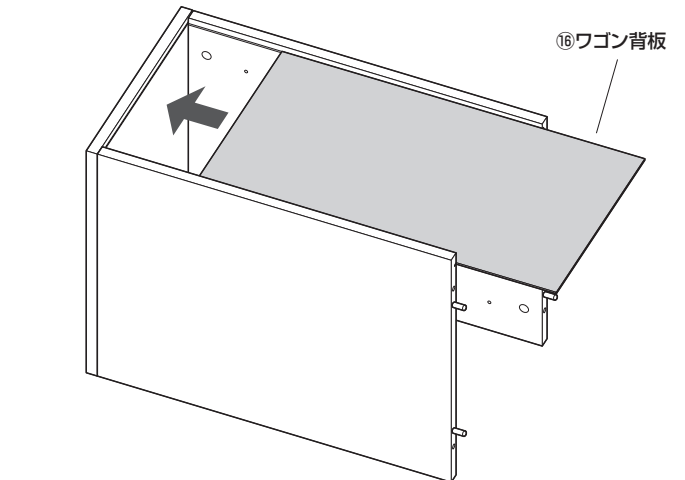

14 ワゴン底板にピンを取付けます。

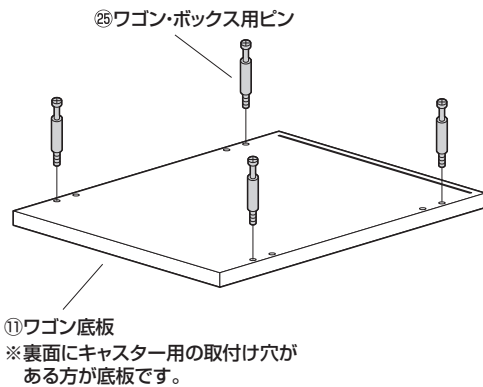

15 ワゴン本体にワゴン底板を取付けます。

①ワゴン底板のピンを差し込み、ワゴン用締付け円盤 (大) を差し込みます。

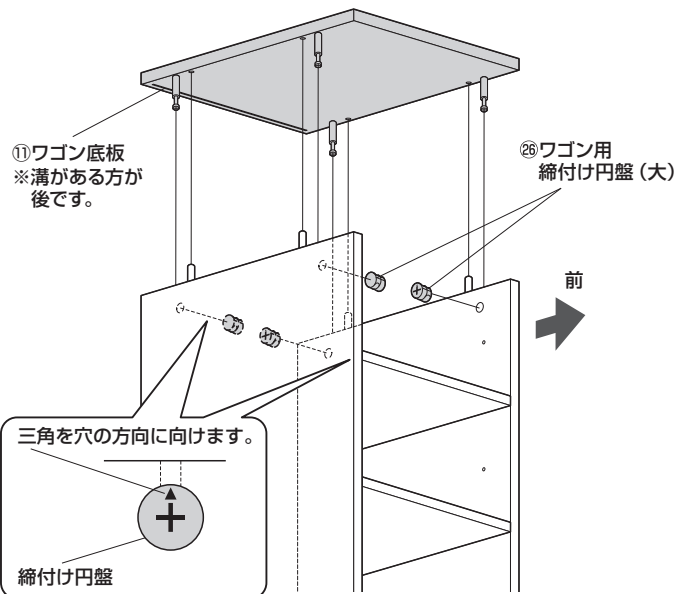

②ワゴン用締付け円盤 (大) を回して固定します。

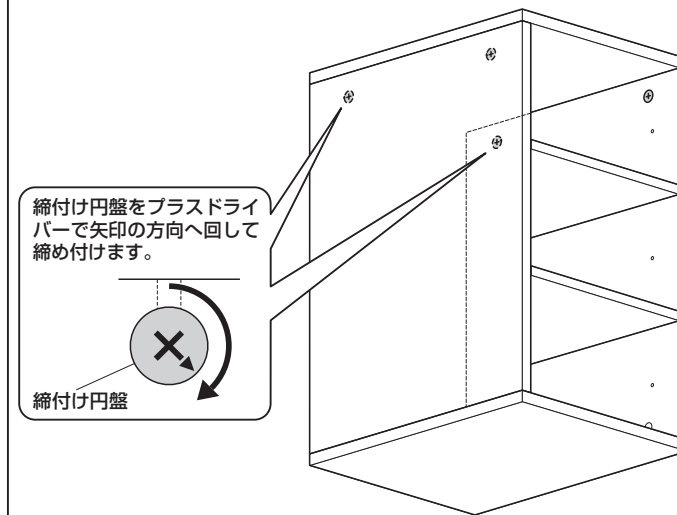

16 背板補強部品を取付けます。

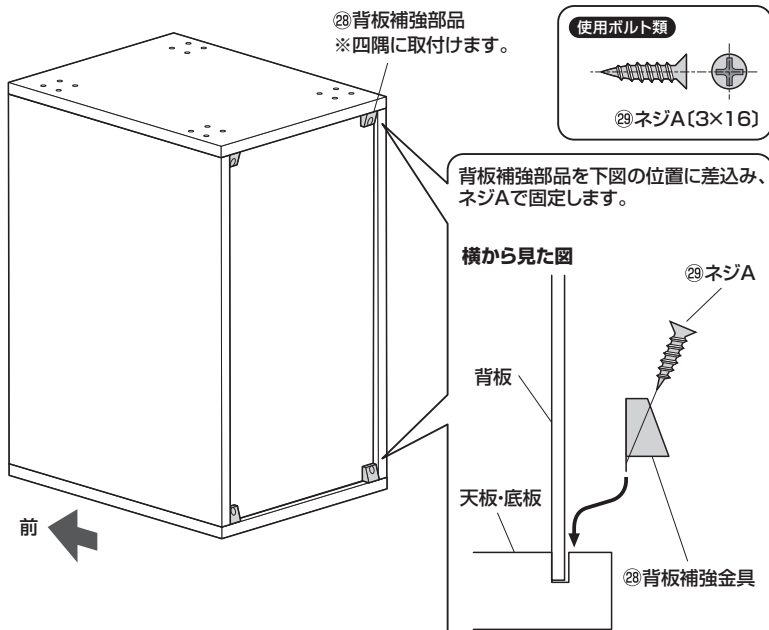

17 キャスターを取付けます。

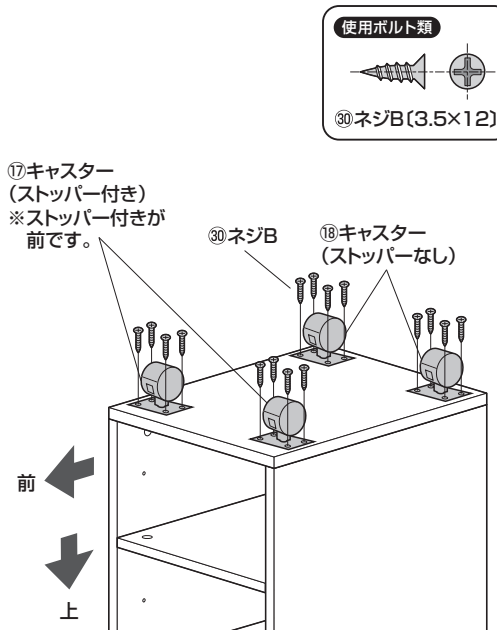

18 本体を起こして、可動棚板を取付けます。

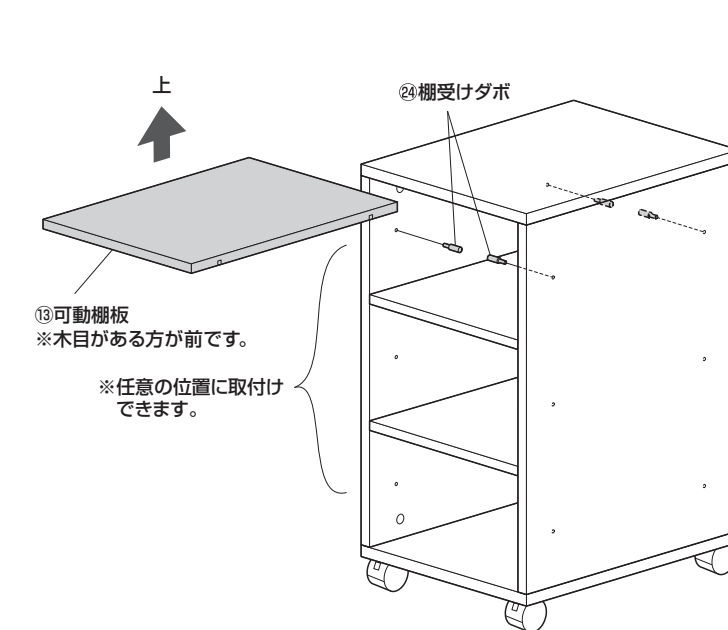

19 ボックス背板にボックス側板を取付けます。

使用ボルト類

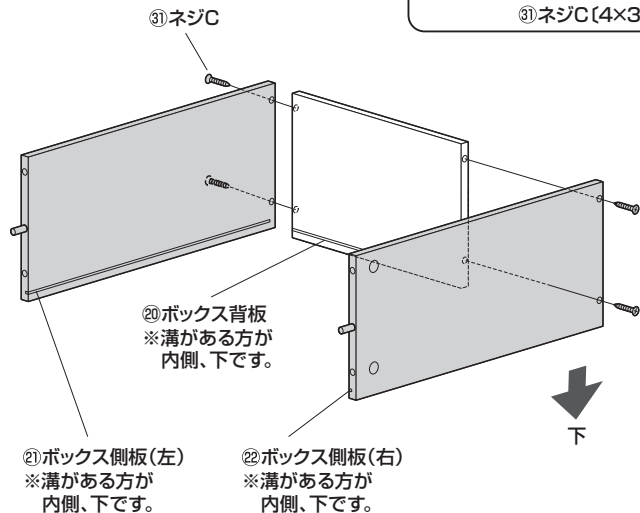

20 ボックス底板を差込みます。

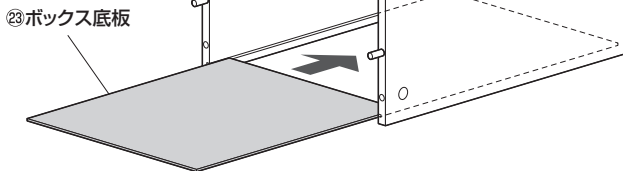

21 ボックス前板にピンを取付けます。

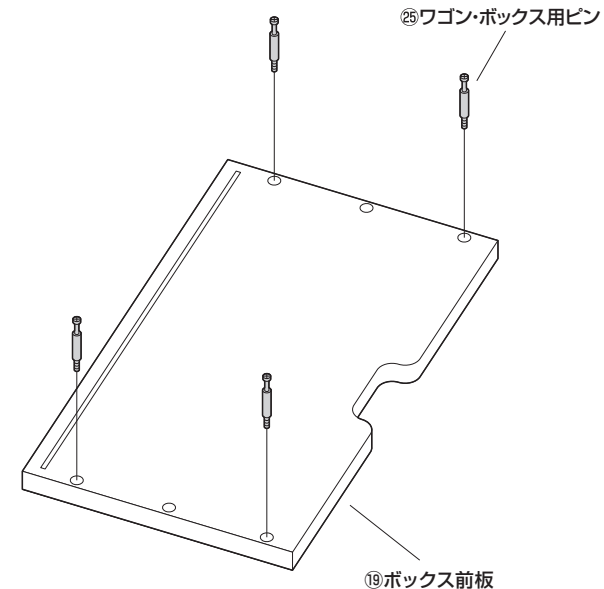

22 ボックス本体にボックス前板を取付けます。

①ボックス前板のピンを差し込み、ボックス用締付け円盤 (小) を差し込みます。

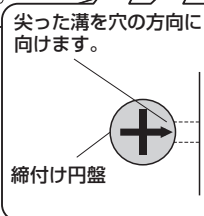
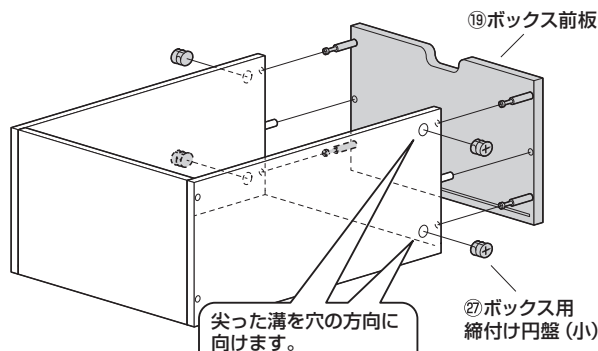

②ボックス用締付け円盤 (小) を回して固定します。

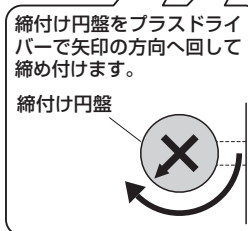
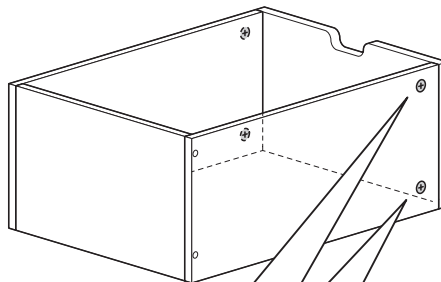

23 ワゴンにボックスを入れて、完成です。

