

この度は、弊社製品をお買求めいただきましてありがとうございました。
本製品は組立式になっておりますので、下記の要領で組立ててください。
パッキングケースの中には、下記の部品が入っています。

組立説明書は組立て後も大切に保管してください。

この製品を第三者に貸し出すときは、この説明書も共に貸し出し、よく読んでから使用するようご指導ください。

完成図



<組立てに必要な人数>

大人2人以上

<用意していただくもの>

- ・プラスドライバー
- ・手袋(ケガ等を防ぐために着用をおすすめします)

組立部品

※部品の欠品や破損があった場合は、品番(100-DESKH082Mなど)と下記の部品番号(①~⑭)と部品名(ワッシャーなど)をお知らせください。

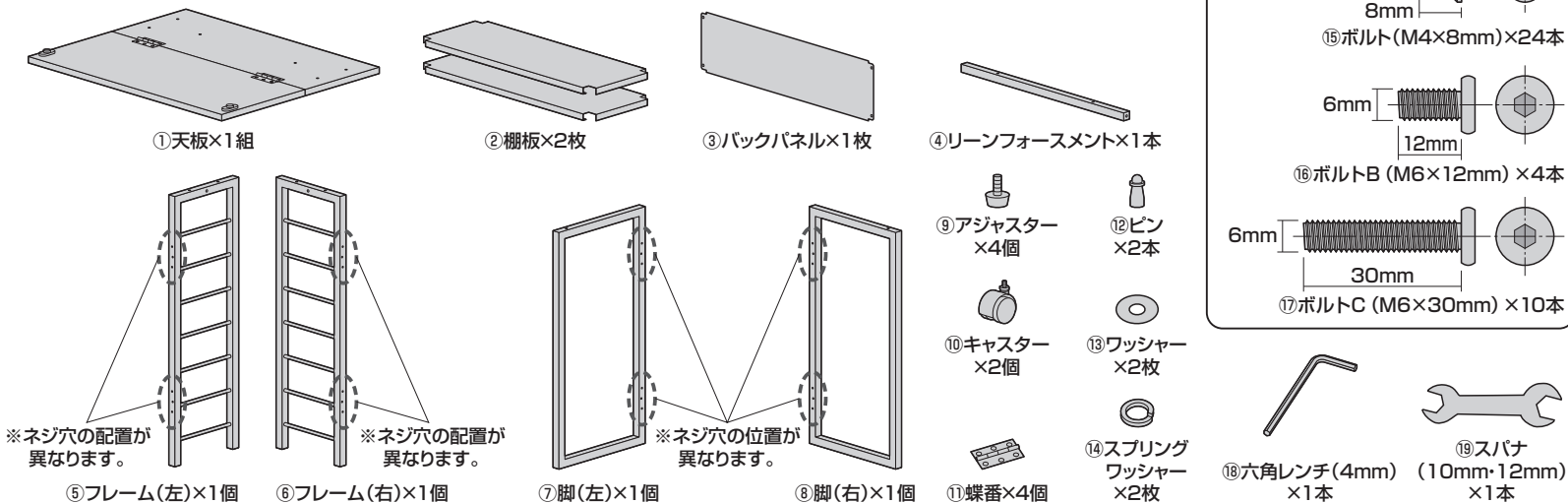

▲ 注意 ▲
可動部で指などを挟まないように注意してください。

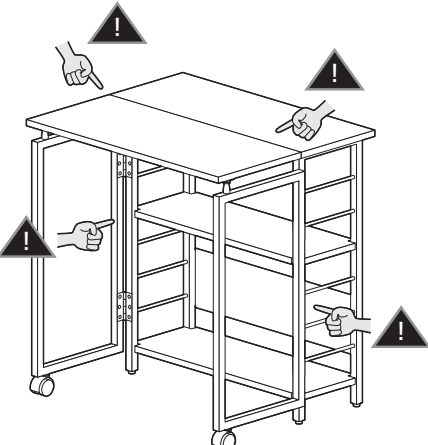

手順 1

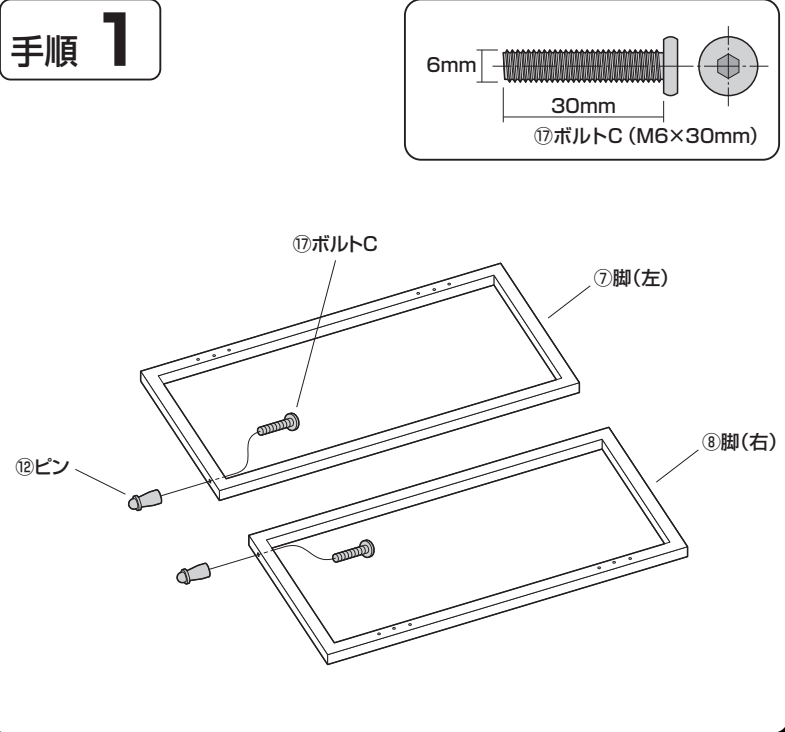

手順 2

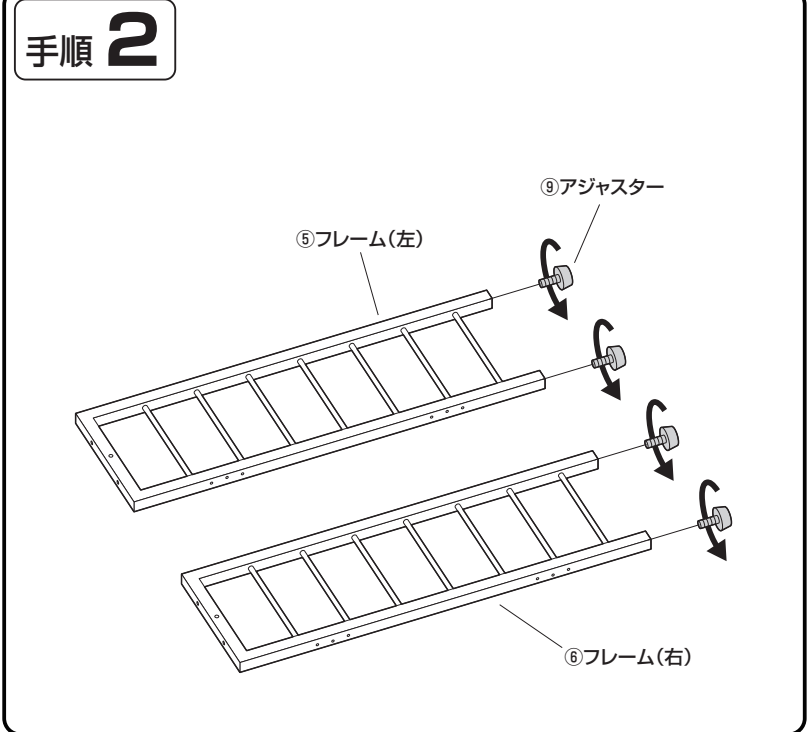

手順 3

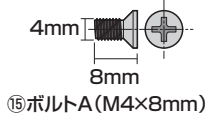
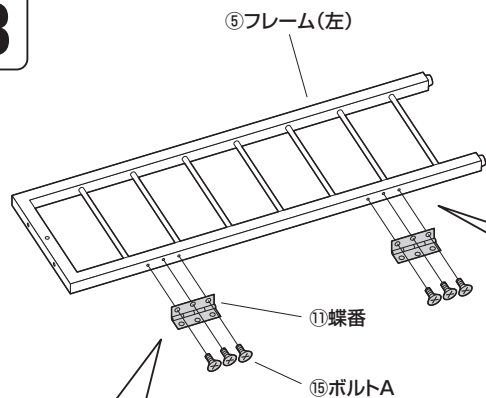

<横から見た図>

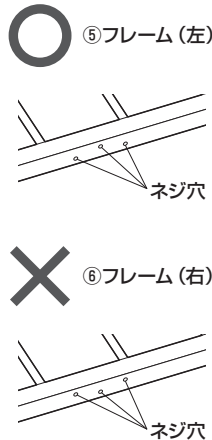
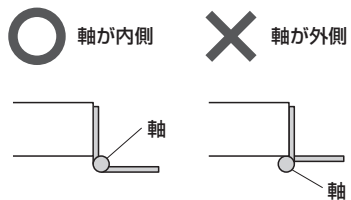

手順 4

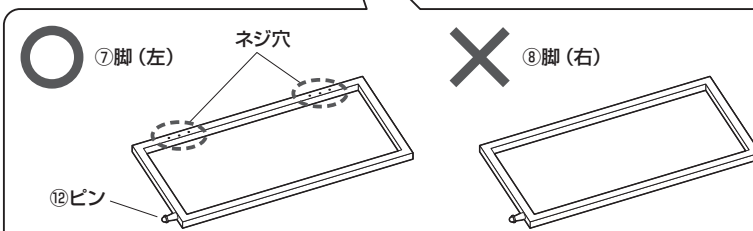
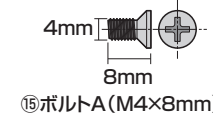
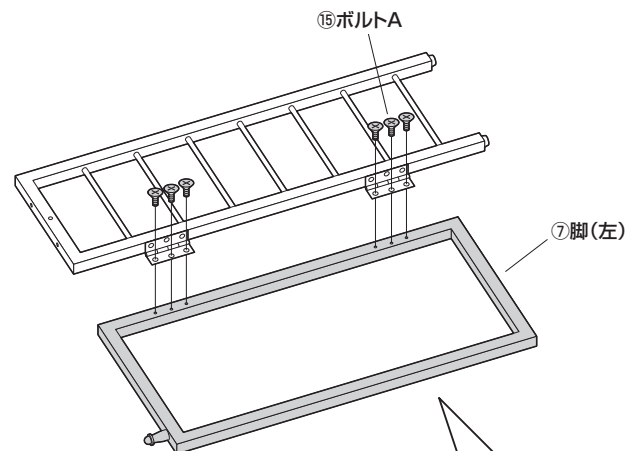

手順 5

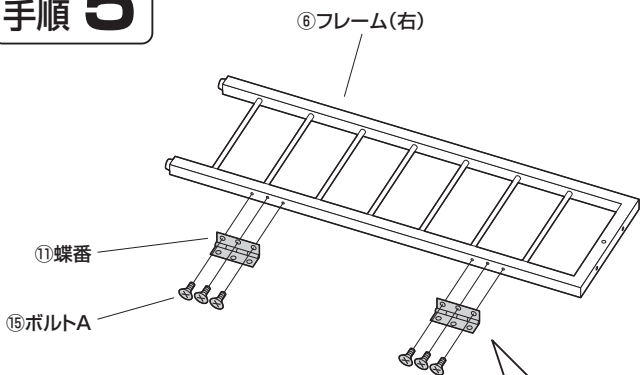

<横から見た図>

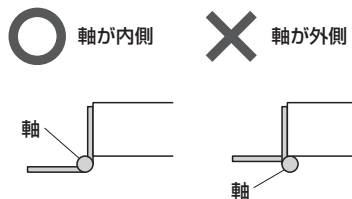

手順 6

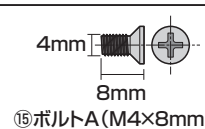
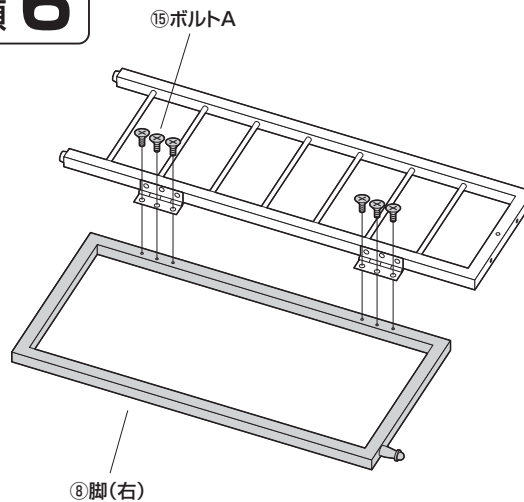

手順 7

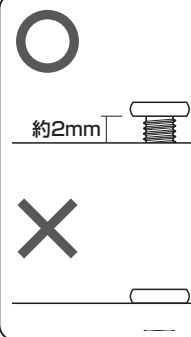
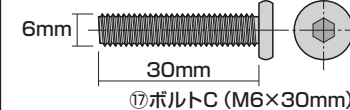
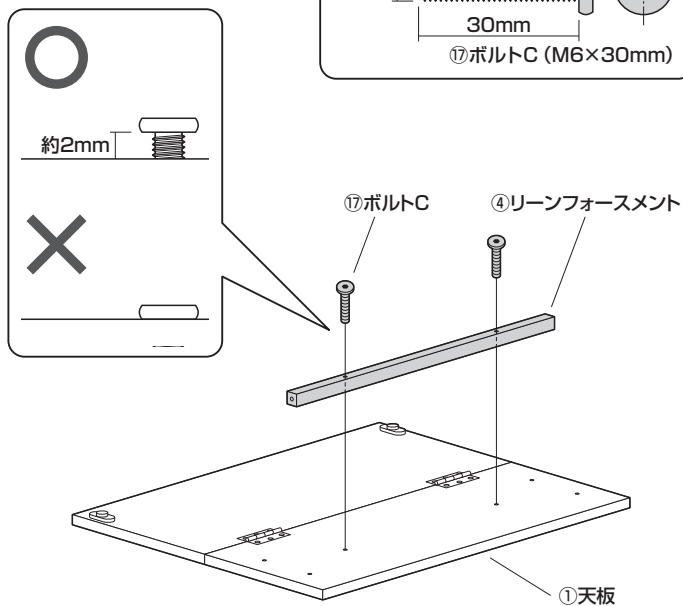

手順 8

▲ 注意 ▲

可動部で指などを挟まないように注意してください。

<横から見た図>

※キャッチにピンを押し込みます。

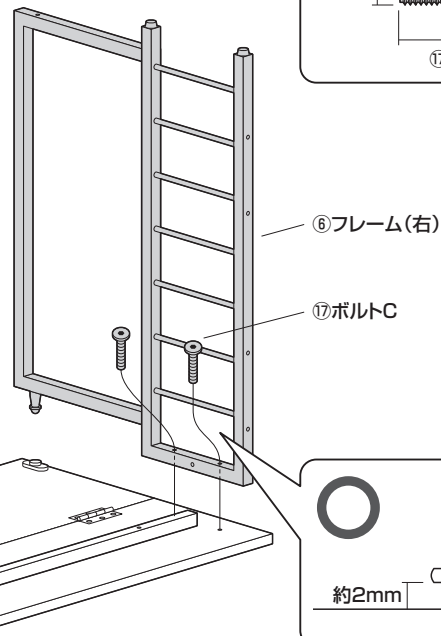
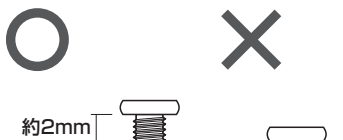
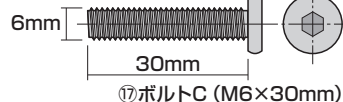
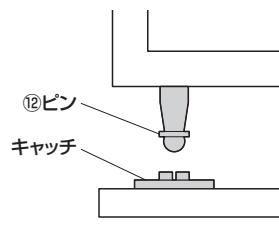

手順 9

▲ 注意 ▲

可動部で指などを挟まないように注意してください。

<横から見た図>

※キャッチにピンを押し込みます。

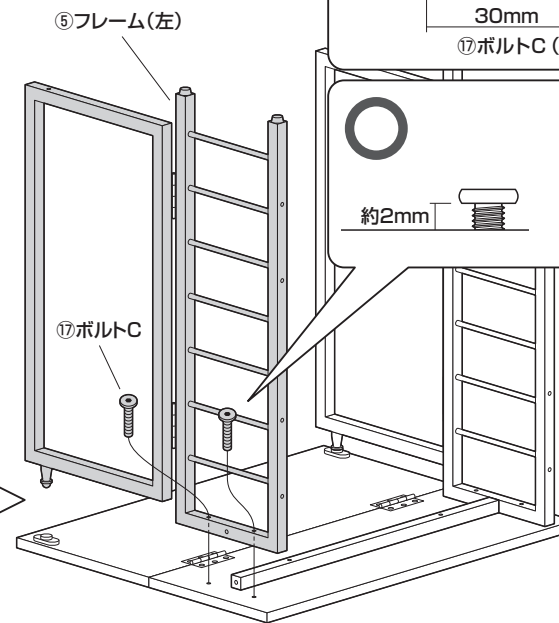
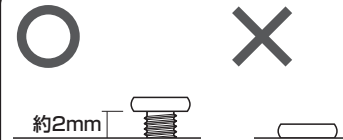
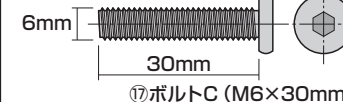
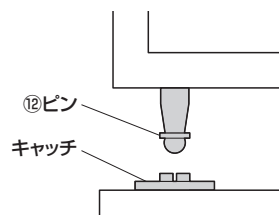

手順 10

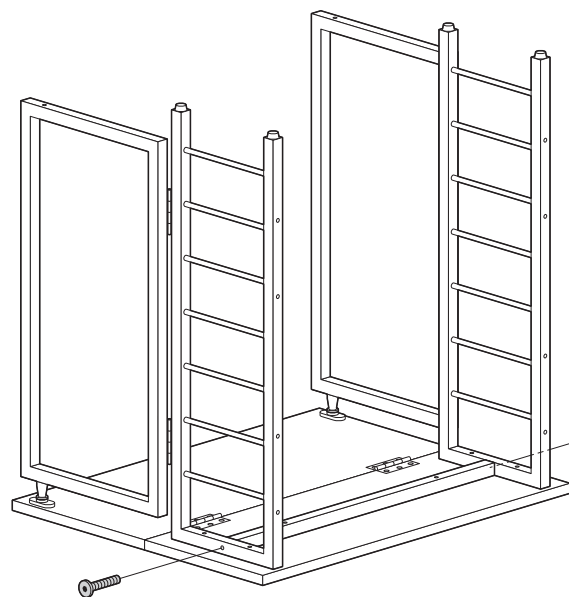
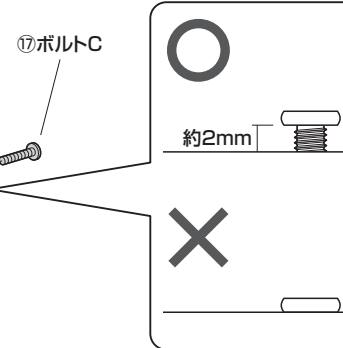
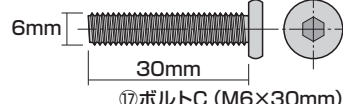

手順 11

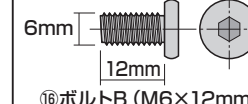

全てのボルト類を締め付けます。

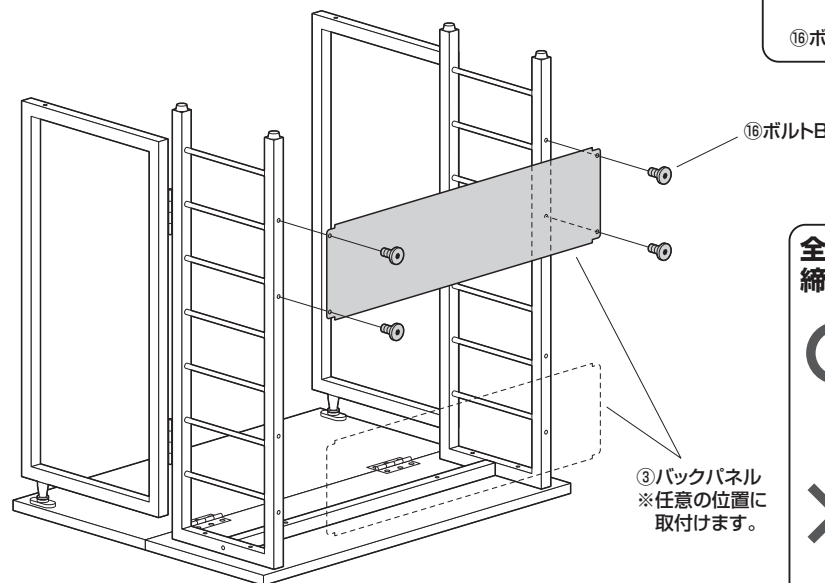
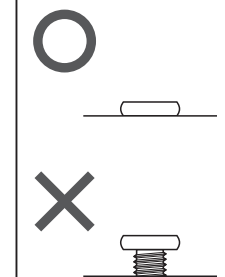

手順 12

⑱スパナ(12mm)
※大きい方を使用します。

⑩キャスター

⑭スプリングワッシャー

⑬ワッシャー

締め付ける

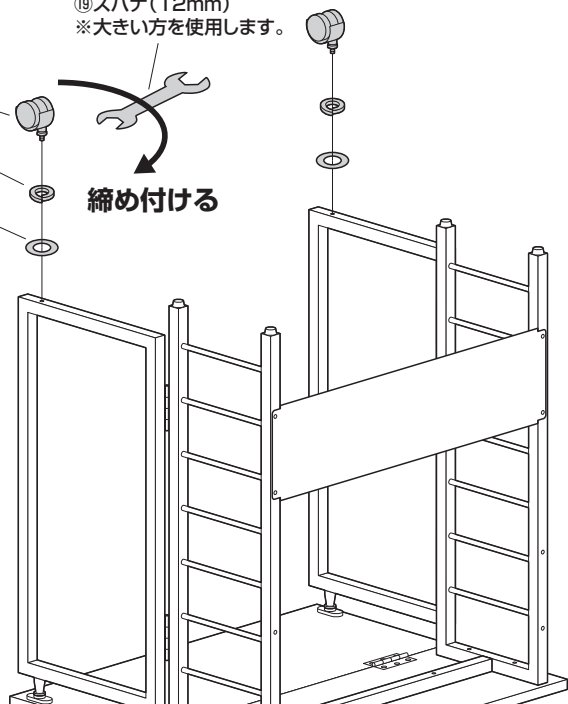

手順 13

▲ 注意 ▲

大人2人以上で行ってください。

▲ 注意 ▲

可動部で指などを挟まないように
注意してください。

起こす

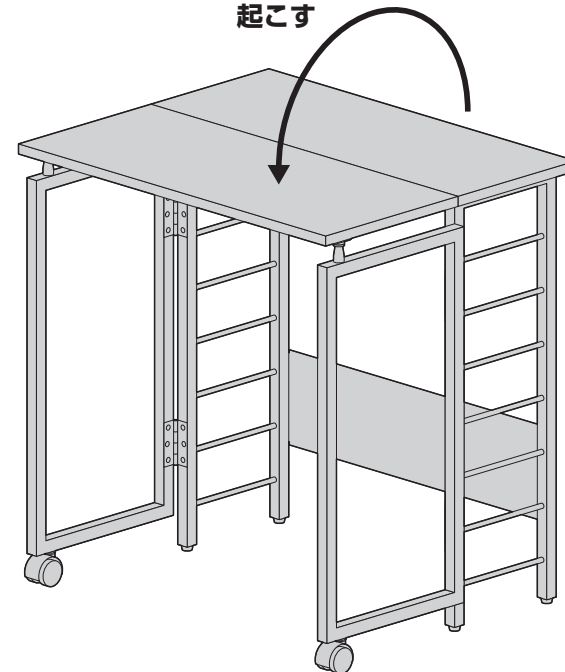

手順 14

※1番上には取付け
できません。

斜めに差し込む

斜めに差し込む

②棚板
※任意の位置に取付けます。

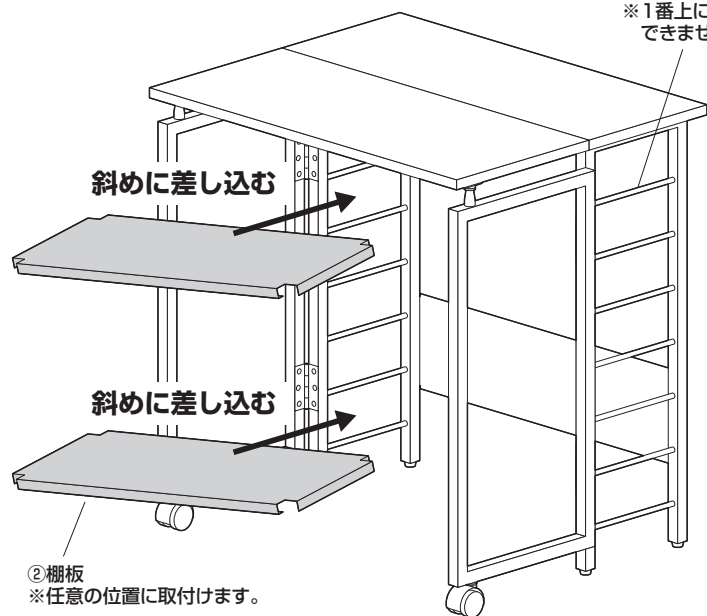

手順 15

▲ 注意 ▲

最後にゆるみやガタつきがないか
確認してください。

引っ掛ける

引っ掛ける

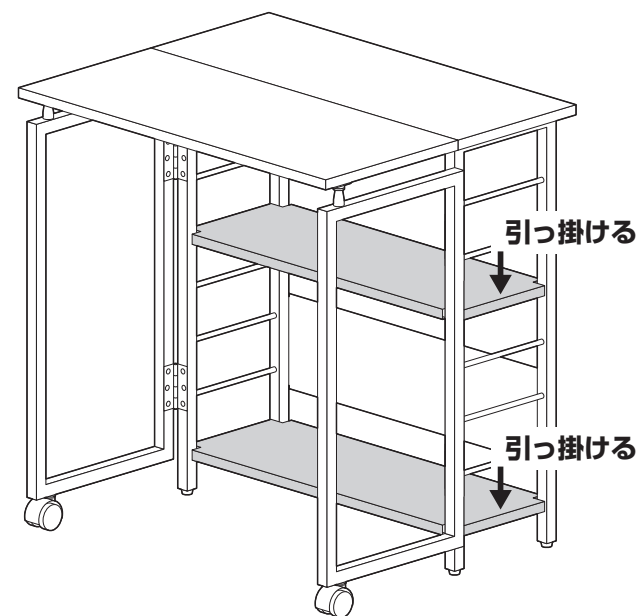

折りたたみ方

手順 1

<横から見た図>

※ピンが外れたら、天板を持ち上げすぎないようにしてください。

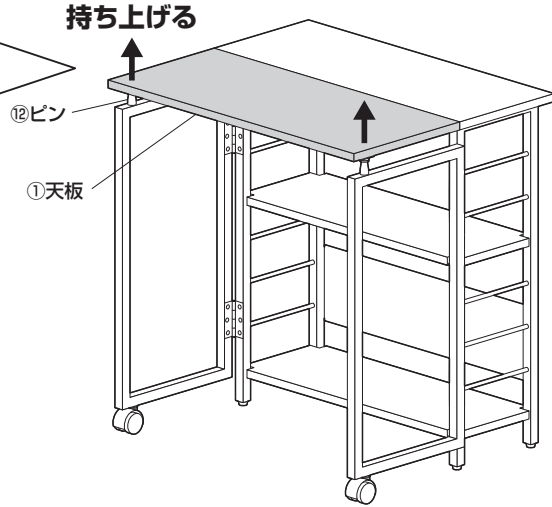
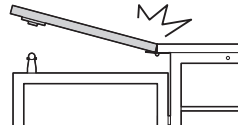
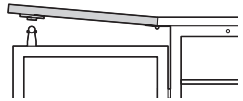

▲ 注意 ▲

可動部で指などを挟まないように注意してください。

手順 2

▲ 注意 ▲

可動部で指などを挟まないように注意してください。

※手で支える。

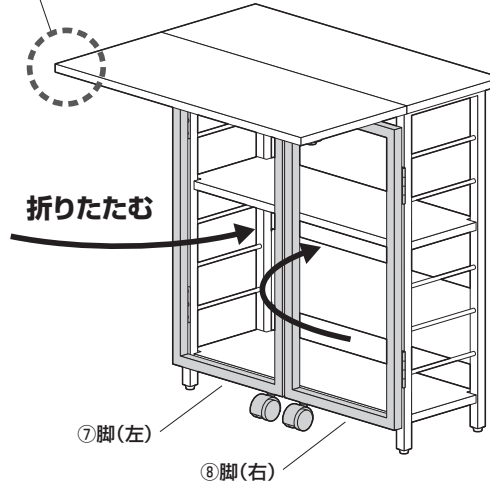

手順 3

▲ 注意 ▲

可動部で指などを挟まないように注意してください。

