

この度は、弊社製品をお買求めいただきましてありがとうございます。  
本製品は組立式になっておりますので、下記の要領で組立ててください。  
パッキングケースの中には、下記の部品が入っています。

**組立説明書は組立て後も  
大切に保管してください。**

この製品を第三者に貸し出すときは、この説明書も共に  
貸し出し、よく読んでから使用するようご指導ください。

★用意していただくもの・・・  
プラスドライバー（柄の太いもの）、マイナスドライバー、  
手袋（組立て時のケガ等を防ぐために着用をおすすめします）

**完成図**

※本製品は組立て方法によって下図の  
ように2通りの使い方ができます。  
用途に合わせて組立ててください。

※天板(小)の位置をどちらにするかによって、組立て手順⑥  
以降が異なります。

**① 天板(小)を右にする場合**

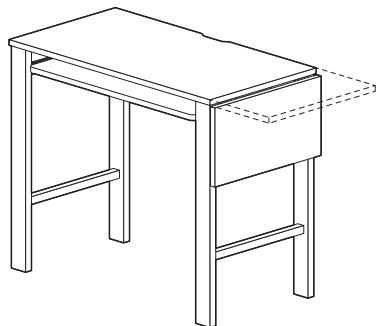

**② 天板(小)を左にする場合**

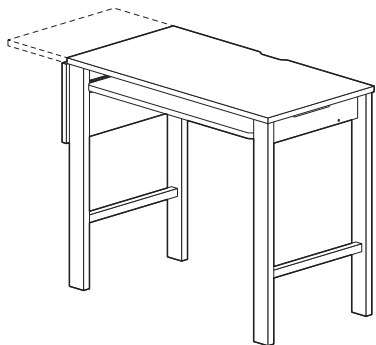

**組立て部品**

※部品の欠品や破損があった場合は、品番（100-DESKH073Mなど）と  
下記の部品番号（①～⑫）と部品名（木ダボなど）をお知らせください。

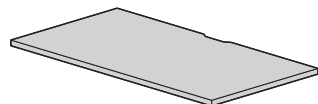

①天板(大)×1枚

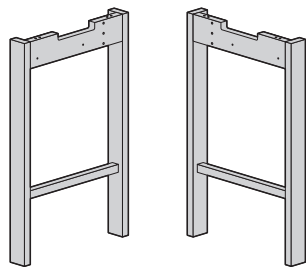

④サイドフレーム(左)×1個 ⑤サイドフレーム(右)×1個

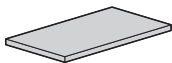

②天板(小)×1枚



⑦棚板×1枚

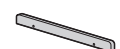

⑧ストッパー×1枚

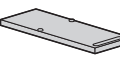

⑨補強板×1枚

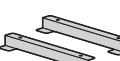

⑩ブラケット×2個

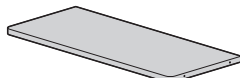

③スライダー×1枚

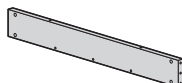

⑥幕板×1枚

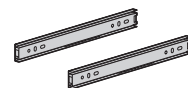

⑪スライドレール×2本



⑫丁番×2個



⑬木ダボ×6本



⑭丸ナット×4個



⑮六角レンチ(4mm)×1本

**使用ボルト類**

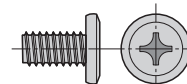

⑯ボルトA×4本 (M6×12)

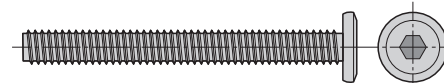

⑰ボルトB×10本 (M6×60)



⑱ネジA×20本 (3.5×12)



⑲ネジB×5本 (4×40)



⑳クッション×2枚

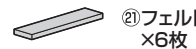

㉑フェルト×6枚

**1 スライドレールの内側を取外します。**

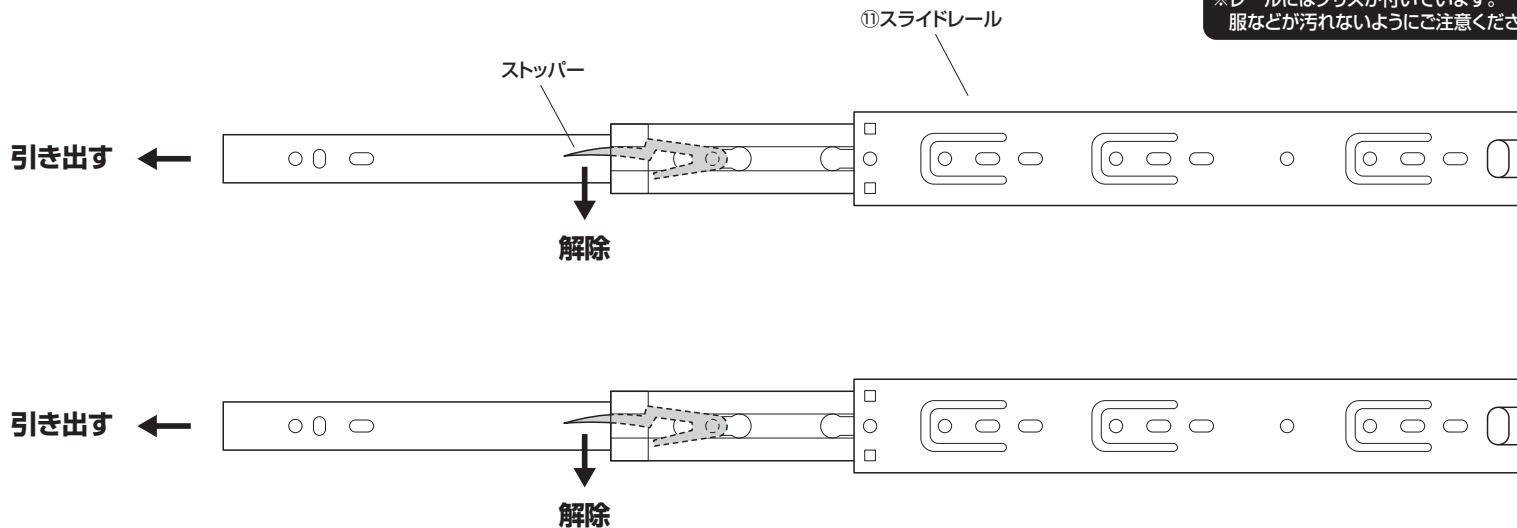

**▲注意▲**  
※レールにはグリスが付いています。  
服などが汚れないようにご注意ください。

## 2 スライダーにスライドレール（内側）を取付けます。

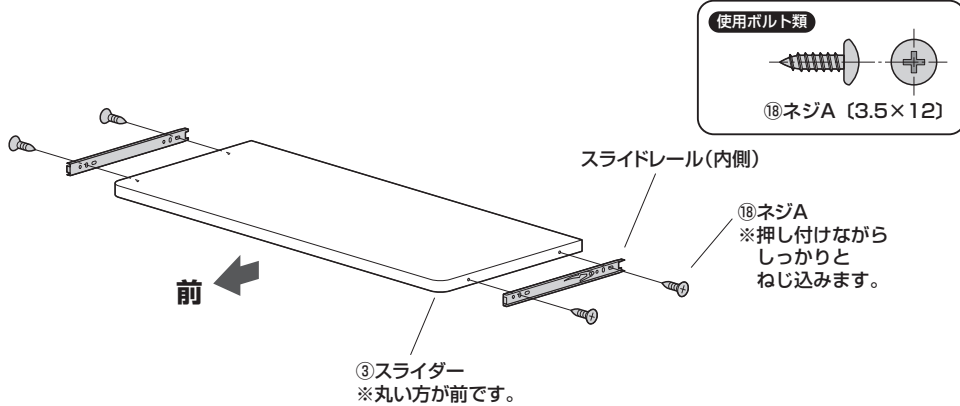

**▲ 注意 ▲**  
※レールにはグリスが付いています。  
服などが汚れないようにご注意ください。

### <横から見た図>

下記の穴を使用します。

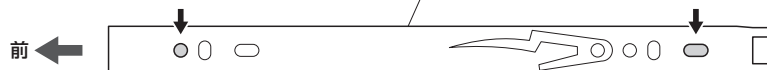

## 3 サイドフレームにスライドレール（外側）を取付けます。

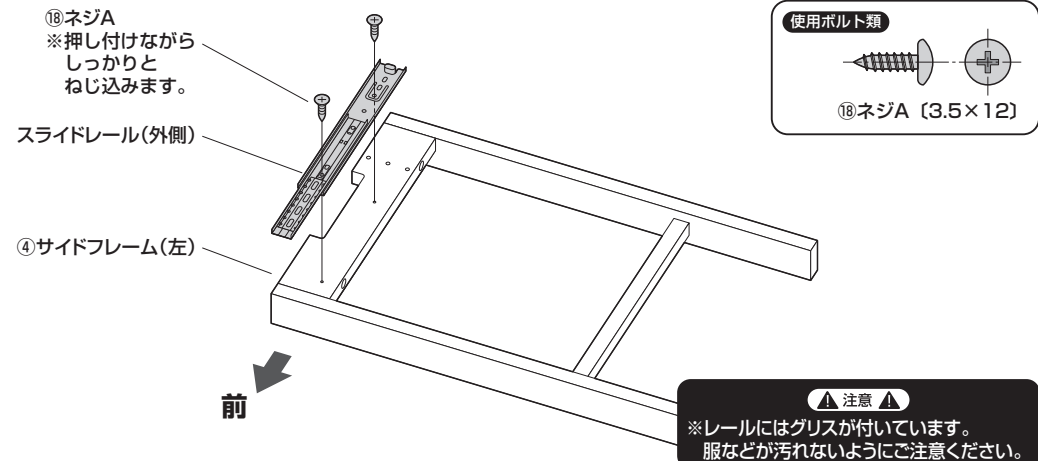

### <横から見た図>

下記の穴を使用します。

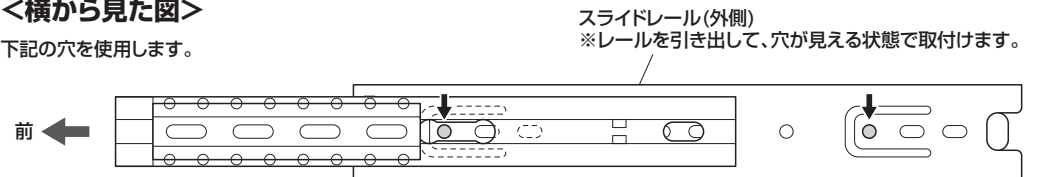

※サイドフレーム(右)にも同様に取付けます。

## 4 サイドフレームにフェルトを貼り付けます。

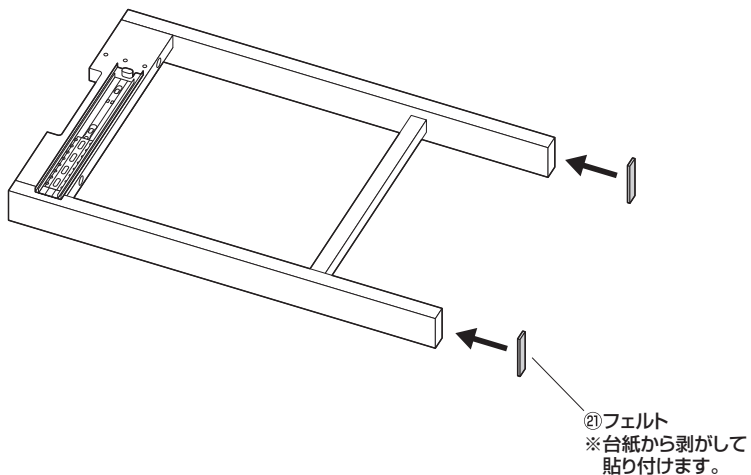

## 5 補強板にフェルトを貼り付けます。

②フェルト  
※台紙から剥がして  
貼り付けます。

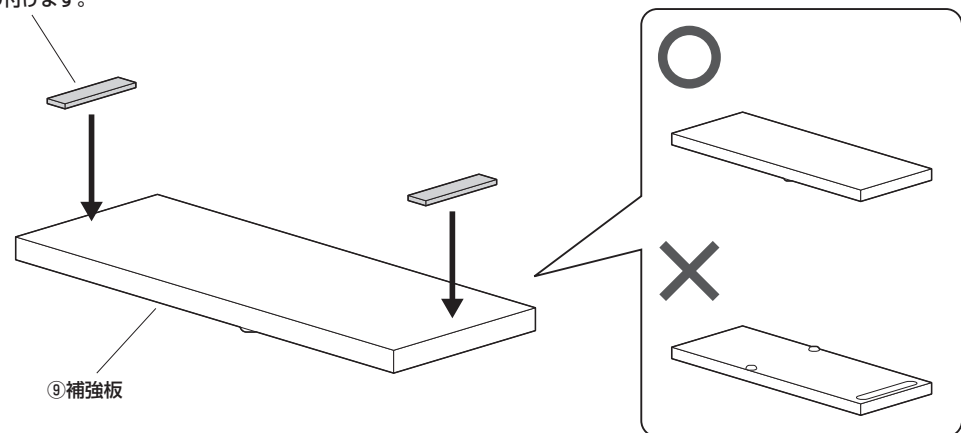

## A 天板 (小) を右にする組立て方法

### 完成図

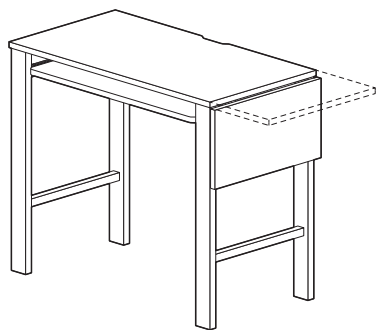

### 6 天板 (大) に天板 (小) を取付けます。

#### <横から見た図>

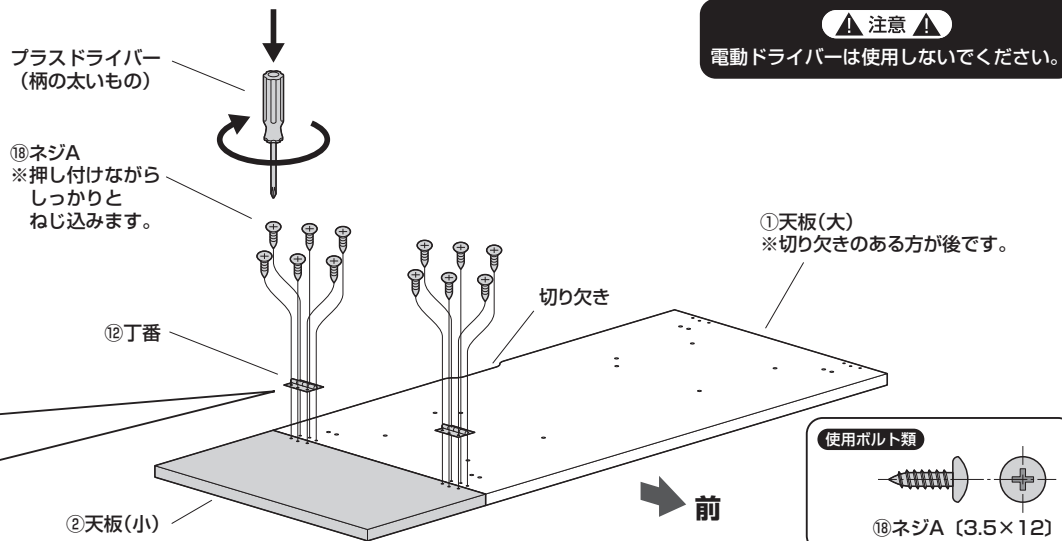
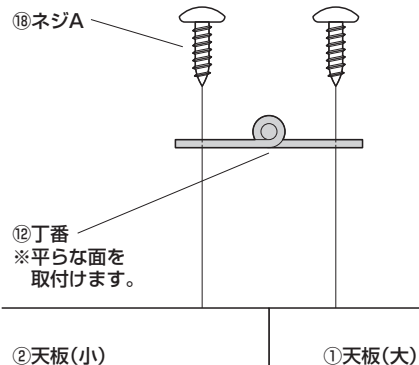

### 7 補強板とブラケットを取付けます。

#### 使用ボルト類

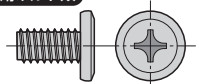

⑩ボルトA [M6x12]

#### <上から見た図>

※ブラケットの凹みの中に、補強板のストッパーが入る位置で取付けます。

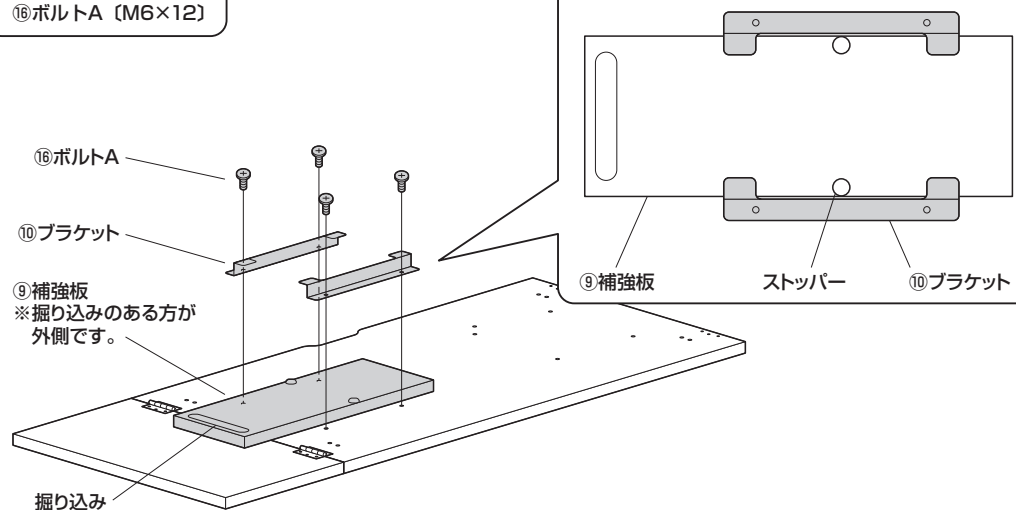

### 8 幕板に木ダボを差し込みます。

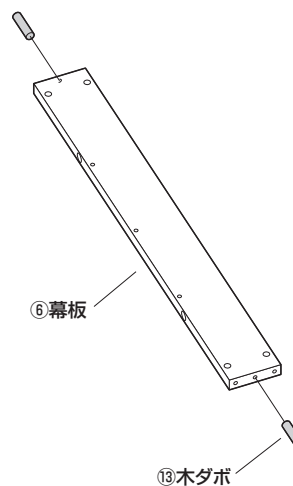

### 9 丸ナットを差し込みます。

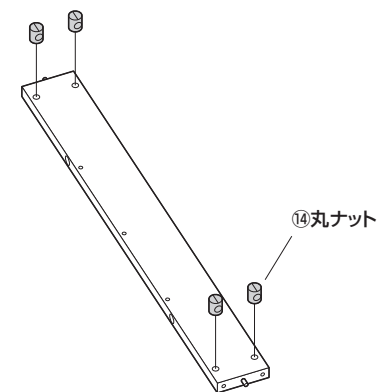

## A 天板 (小) を右にする組立て方法

### 10 幕板にサイドフレームを取付けます。

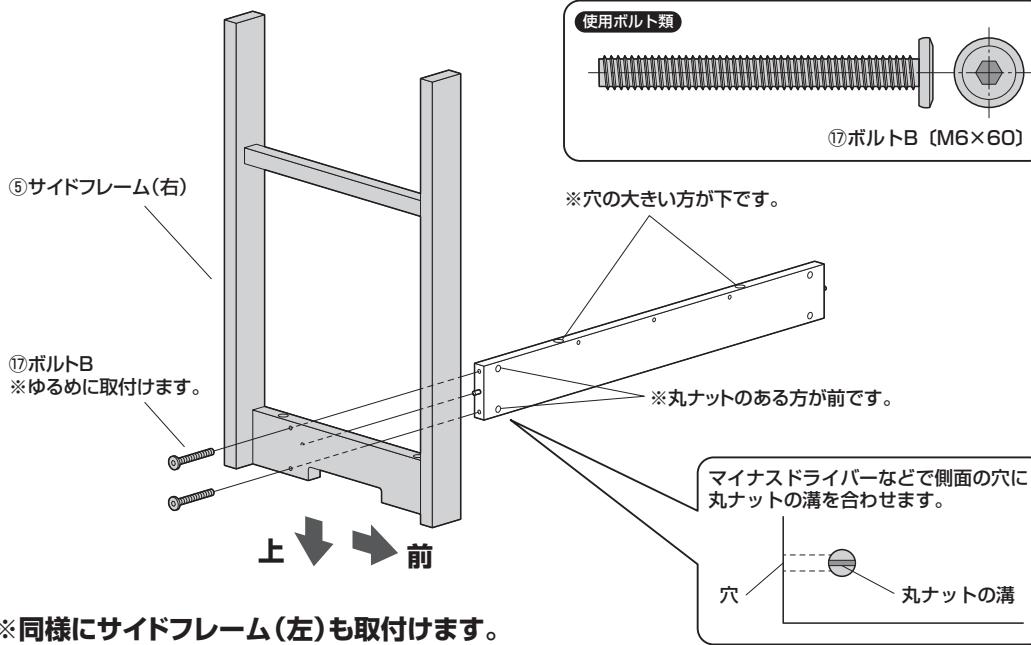

### 11 天板 (大) にサイドフレームと幕板を取付けます。

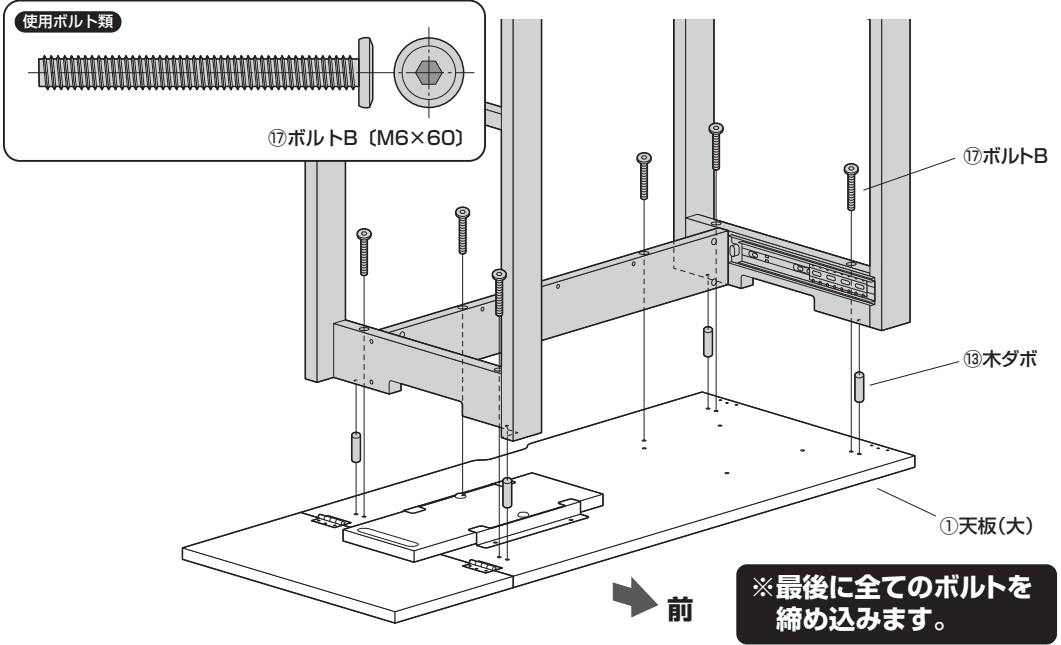

### 12 棚板にストッパーを取付けます。

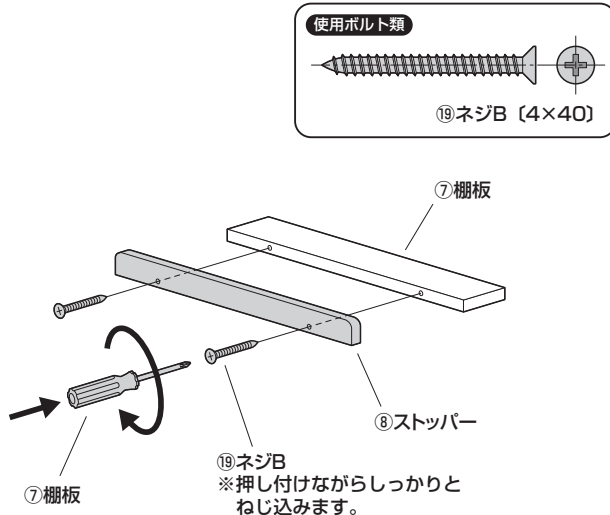

### 13 幕板に棚板を取付けます。

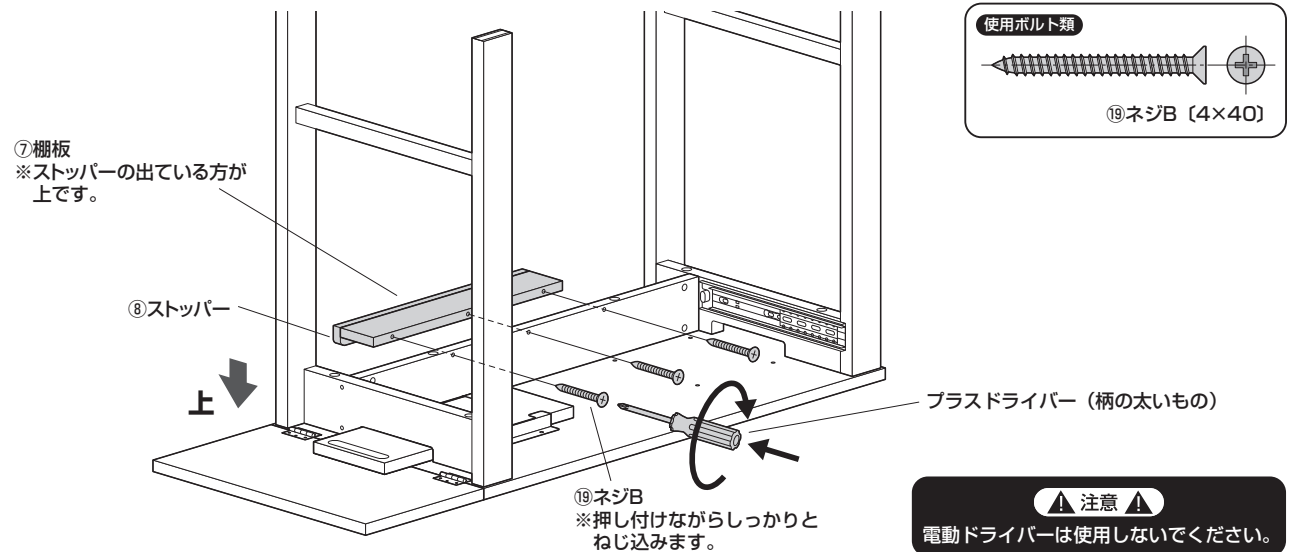

## A 天板 (小) を右にする組立て方法

### 14 天板 (小) にパッドを貼り付けます。

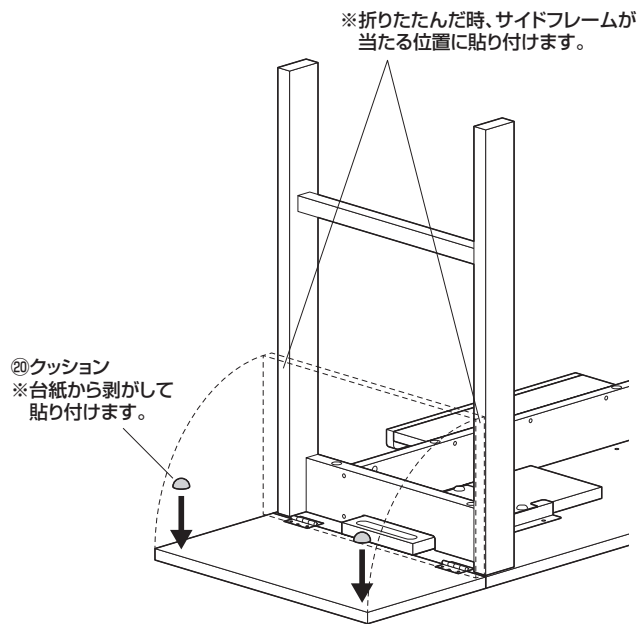

### 15 本体を起こします。

㉑補強板を引き出します。

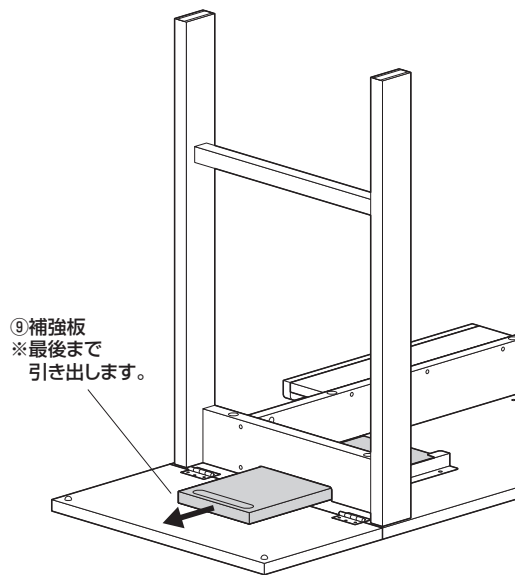

㉒本体を起こします。

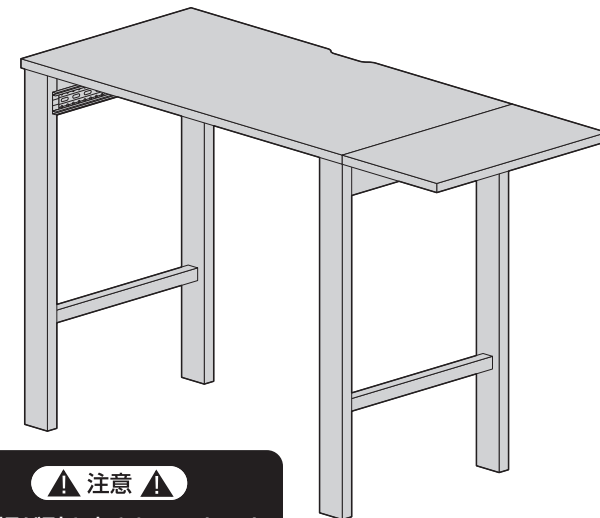

⚠ 注意 ⚠

補強板が引き出されていないと天板 (小) が折りたたまれて、指などを挟む恐れがあります。

### 16 スライダーを取付けて完成です。

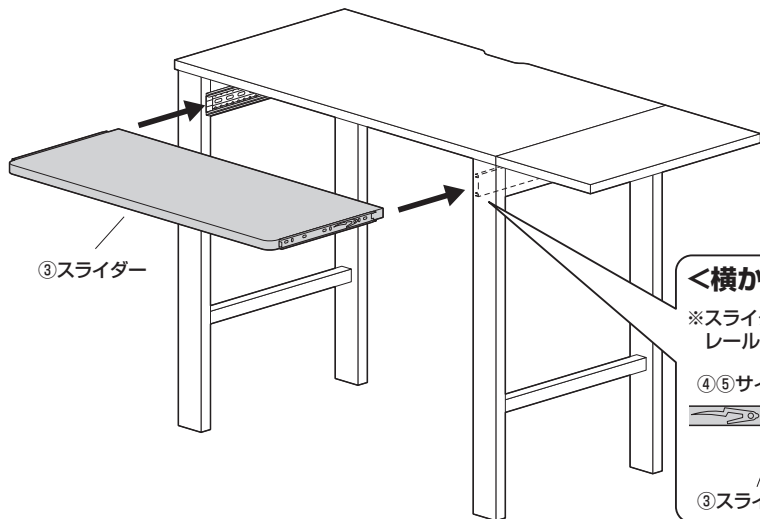

#### <横から見た図>

※スライダーのレールをサイドフレームのレールに真っすぐ奥まで差し込みます。

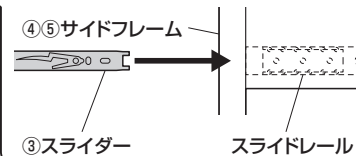

## B 天板 (小) を左にする組立て方法

### 完成図

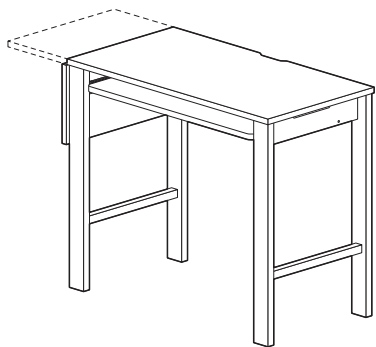

### 6 天板 (大) に天板 (小) を取付けます。



電動ドライバーは使用しないでください。

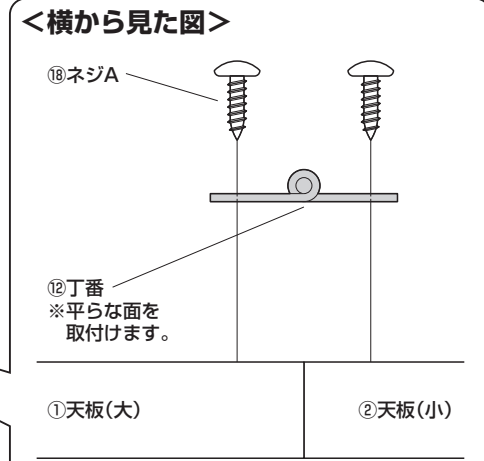
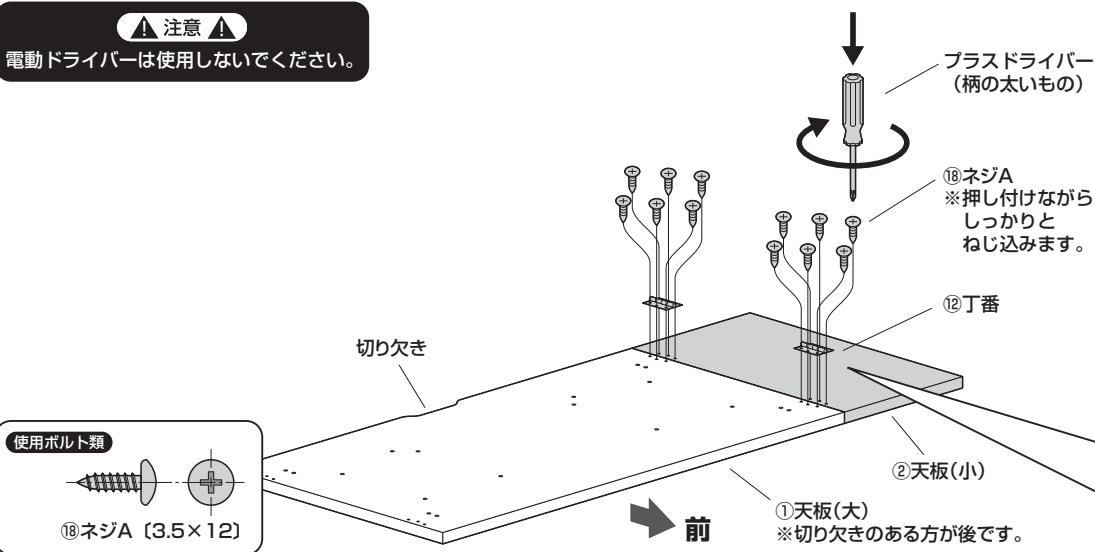

### 7 補強板とブラケットを取付けます。

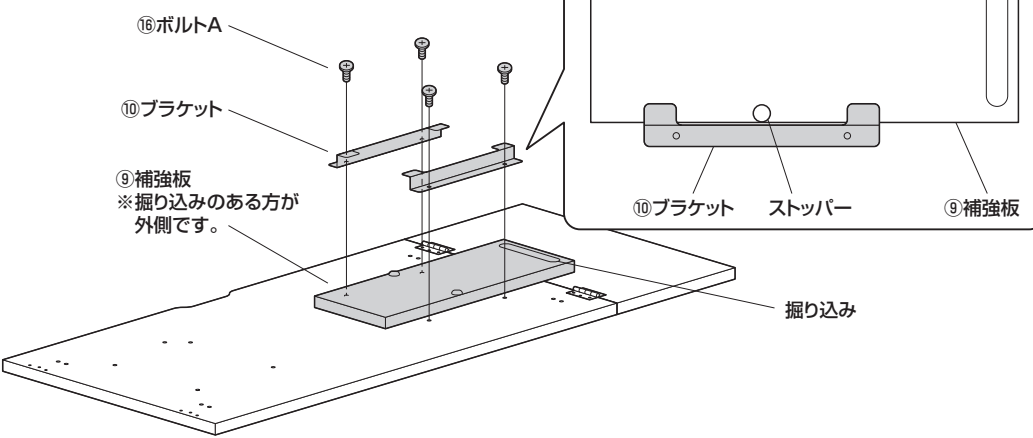
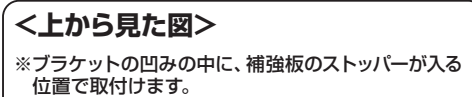
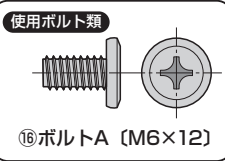

### 8 幕板に木ダボを差し込みます。

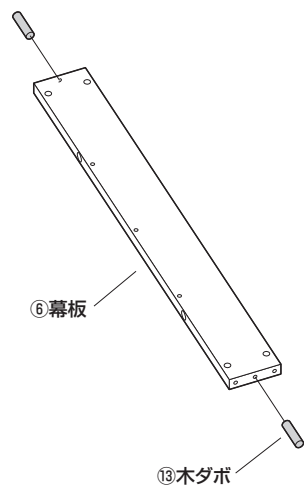

### 9 丸ナットを差し込みます。

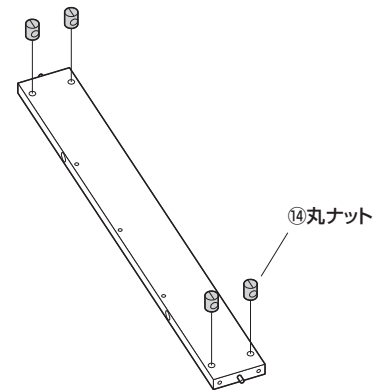

## B 天板 (小) を左にする組立て方法

### 10 幕板にサイドフレームを取付けます。

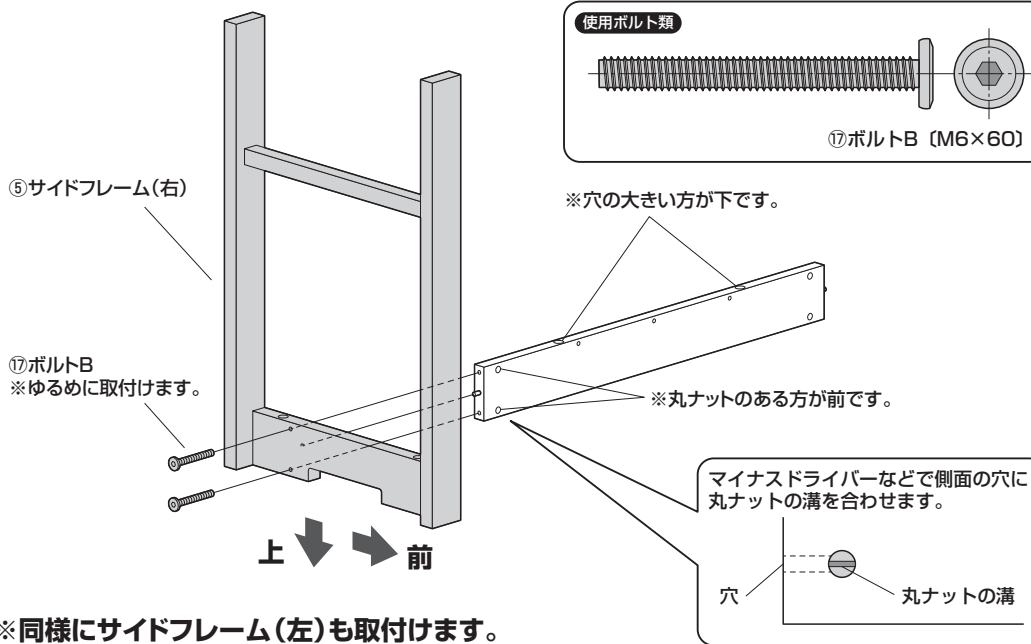

### 11 天板 (大) にサイドフレームと幕板を取付けます。

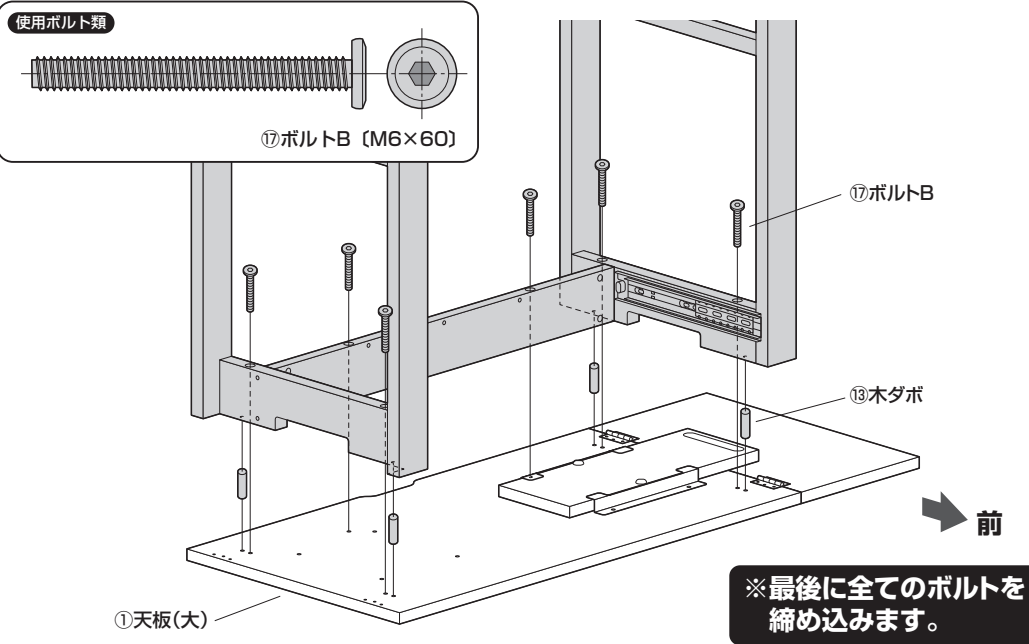

### 12 棚板にストッパーを取付けます。

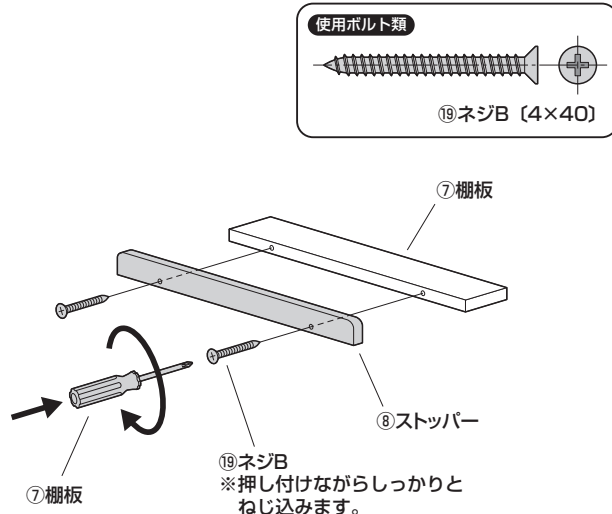

### 13 幕板に棚板を取付けます。

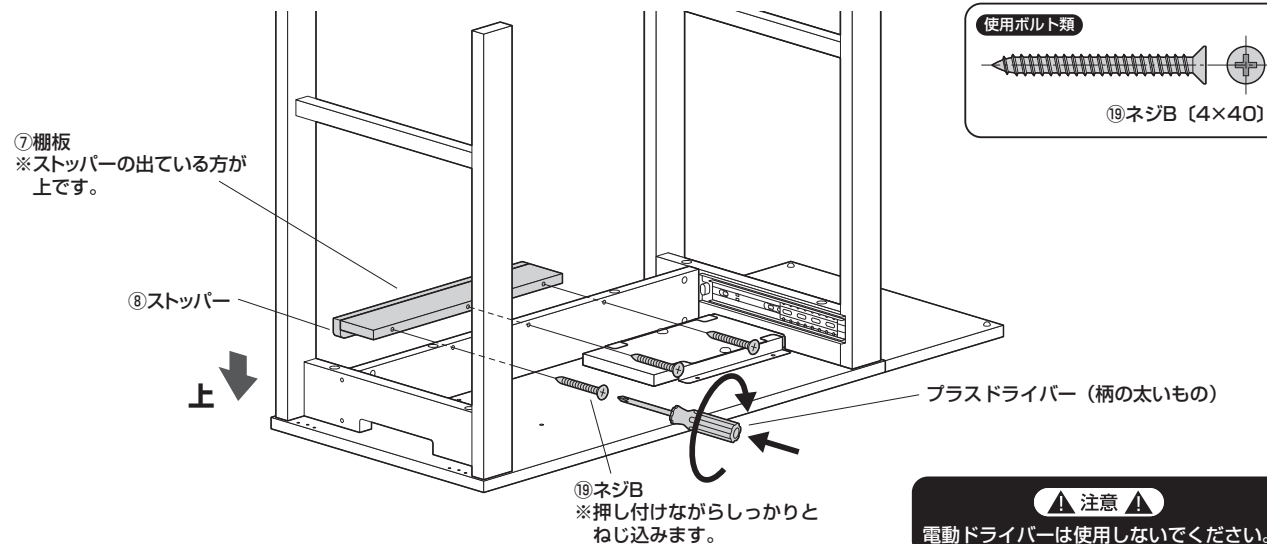

## B 天板 (小) を左にする組立て方法

### 14 天板 (小) にパッドを貼り付けます。

※折りたたんだ時、サイドフレームが  
当たる位置に貼り付けます。

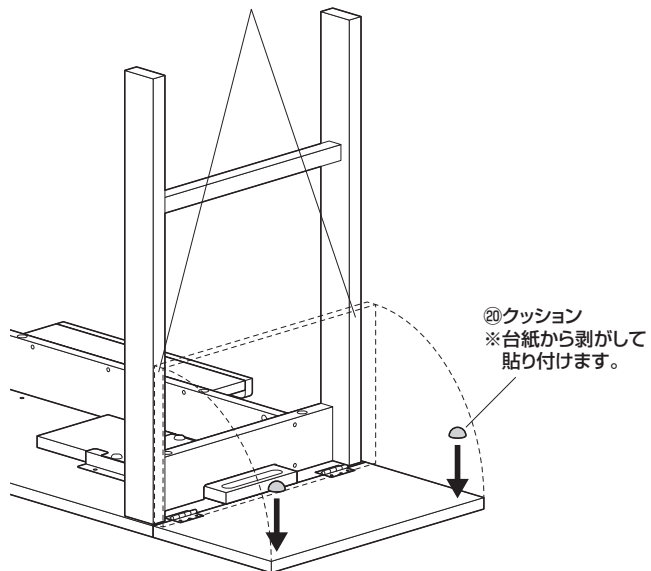

### 15 本体を起こします。

①補強板を引き出します。

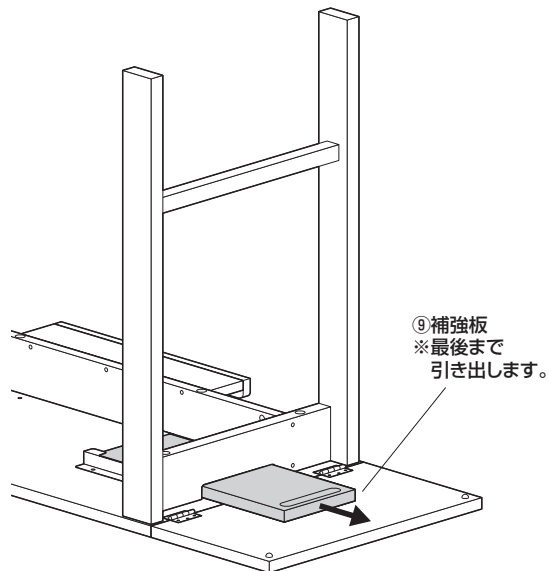

②本体を起こします。

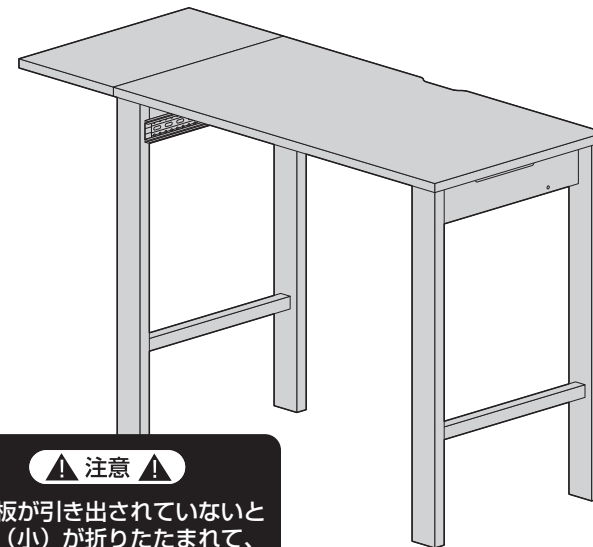

⚠ 注意 ⚠

補強板が引き出されていないと  
天板 (小) が折りたたまれて、  
指などを挟む恐れがあります。

### 16 スライダーを取付けて完成です。

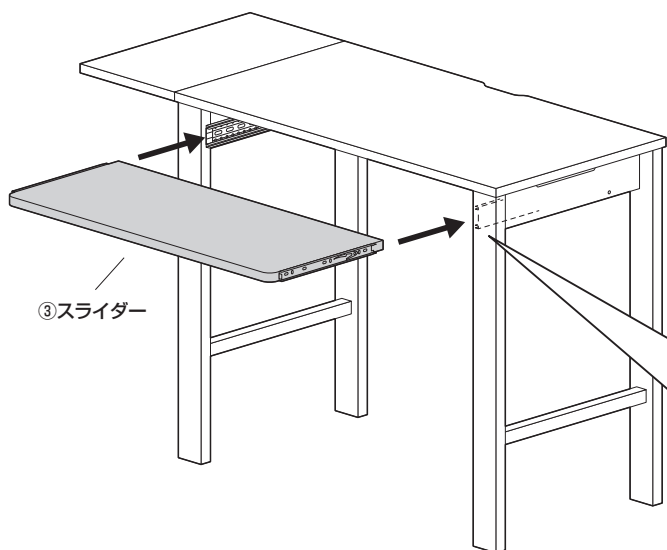

#### <横から見た図>

※スライダーのレールをサイドフレームの  
レールに真っすぐ奥まで差し込みます。

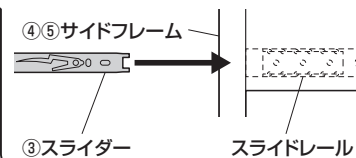

## 天板の折りたたみ方

※下図は天板(小)を右にする場合のイラストになっています。

①補強板を押し込みます。

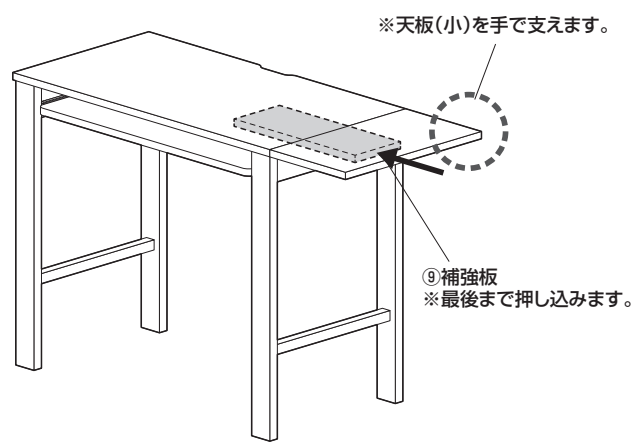

⚠ 注意 ⚠

可動部で指などを挟まないように注意してください。

②天板(小)を折りたたみます。

