

この度は、弊社製品をお買求めいただきましてありがとうございました。
本製品は組立式になっておりますので、下記の要領で組立ててください。
パッキングケースの中には、下記の部品が入っています。

**組立説明書は組立て後も
大切に保管してください。**

この製品を第三者に貸し出すときは、この説明書も共に
貸し出し、よく読んでから使用するようご指導ください。

★用意していただくもの・・・プラスドライバー、
手袋（組立て時のケガ等を防ぐために着用をおすすめします）

完成図

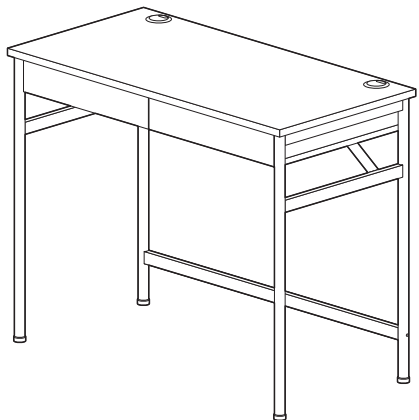

組立て部品

※部品の欠品や破損があった場合は、品番（100-DESKH071Mなど）と下記の部品番号（①～⑳）と部品名（ピンなど）をお知らせください。

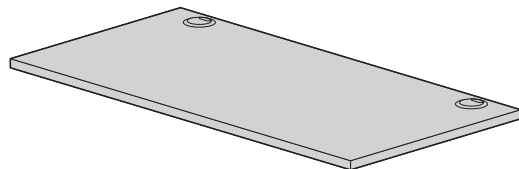

①天板×1枚

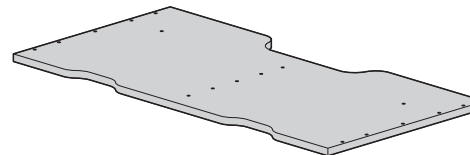

②底板×1枚

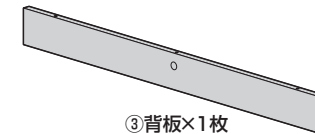

③背板×1枚

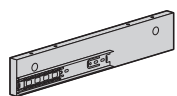

④側板(左)×1枚

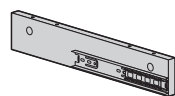

⑤側板(右)×1枚

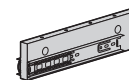

⑥仕切板×1枚

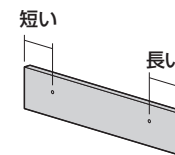

⑦引き出し口板(左)×1枚

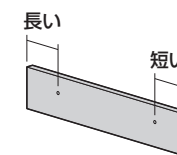

⑧引き出し口板(右)×1枚

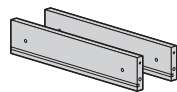

⑨引き出し前板×2枚

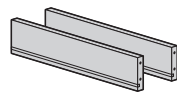

⑩引き出し背板×2枚

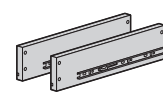

⑪引き出し側板(左)
×2枚

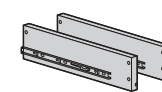

⑫引き出し側板(右)
×2枚

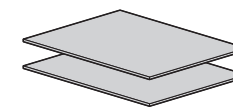

⑬引き出し底板×2枚

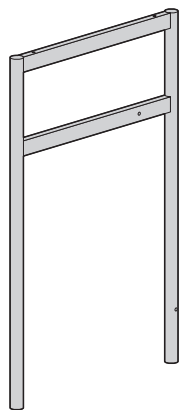

⑭サイドフレームA×1個

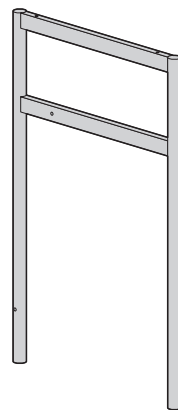

⑮サイドフレームB×1個

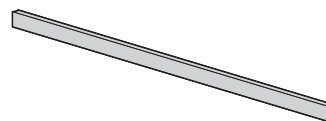

⑯リーンフォースメント×1本

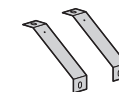

⑰補強プレート×2枚



⑱アジャスター×4個



⑲木ダボ×20本



⑳ピン×7本



㉑縮付け円盤×7個



㉒六角レンチ(4mm)×1本

使用ボルト

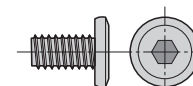

㉓ボルトA×4本 (M6×12)

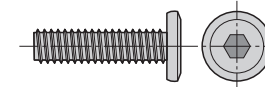

㉔ボルトB×4本 (M6×25)

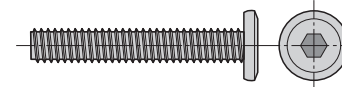

㉕ボルトC×6本 (M6×40)

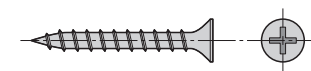

㉖ネジ×21本 (4×35)

1 引き出し前板に木ダボを差し込みます。

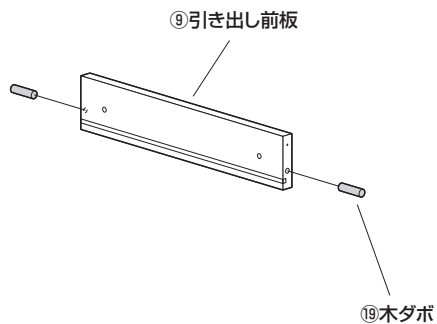

※もう1枚の引き出し前板にも同様に取付けます。

2 引き出し側板 (左) を取付けます。

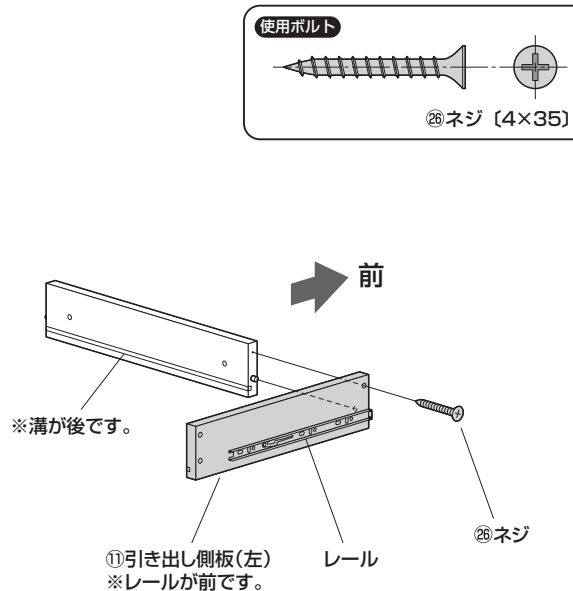

※同様にもう1枚の引き出し側板(左)も取付けます。

3 引き出し側板 (右) を取付けます。

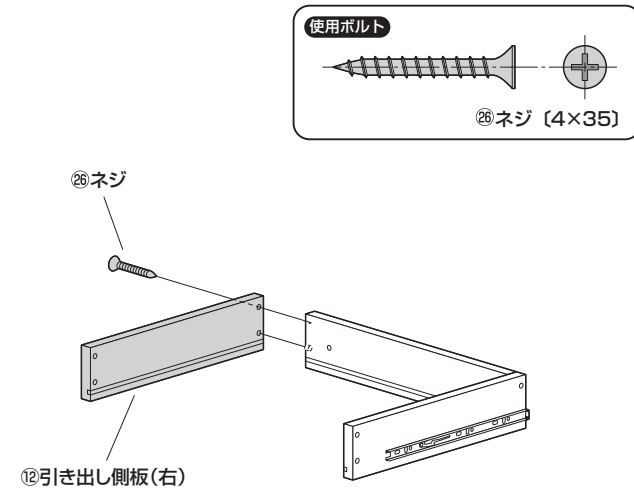

※同様にもう1枚の引き出し側板(右)も取付けます。

4 引き出し底板を差し込みます。

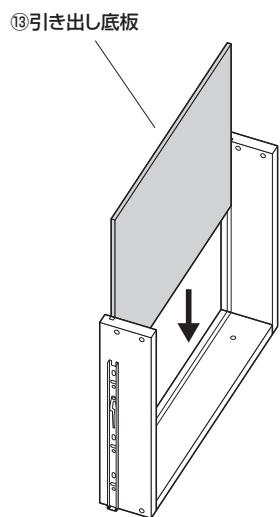

※同様にもう1枚の引き出し底板も差し込みます。

5 引き出し背板を取付けます。

①引き出し背板の溝に底板を差し込みます。

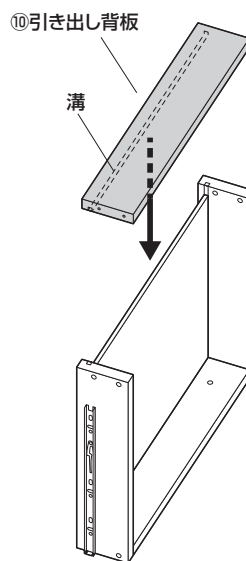

②ネジで固定します。

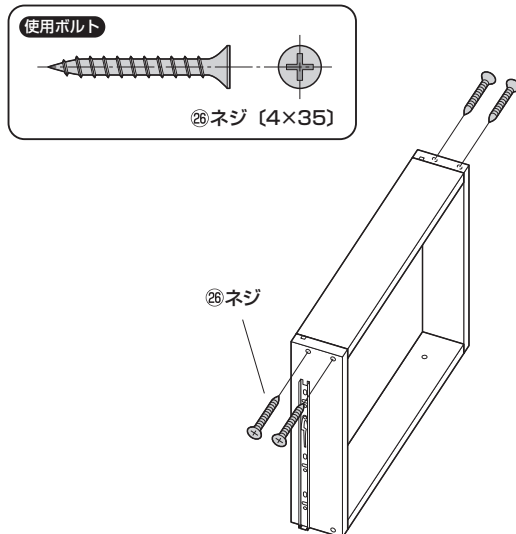

※同様にもう1枚の引き出し背板も取付けます。

6 引き出し口板を取付けます。

①片方の引き出しに引き出し口板(左)を取付けます。

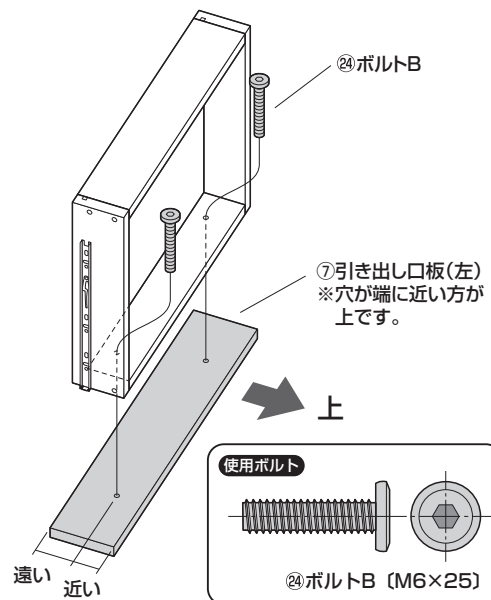

②もう1つの引き出しに引き出し口板(右)を取付けます。

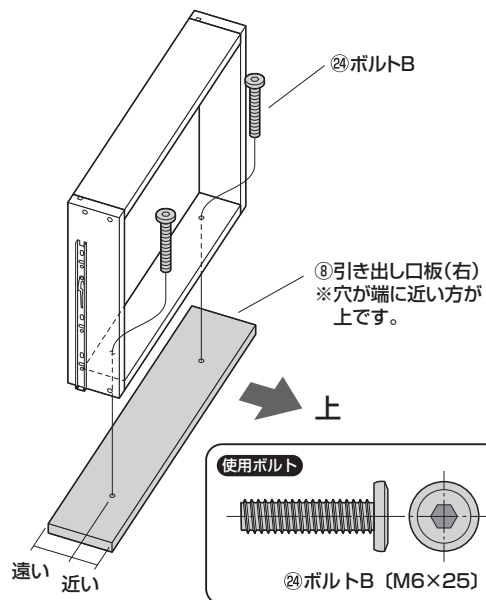

7 天板にピンを取付けます。

※下図の位置に取付けます。

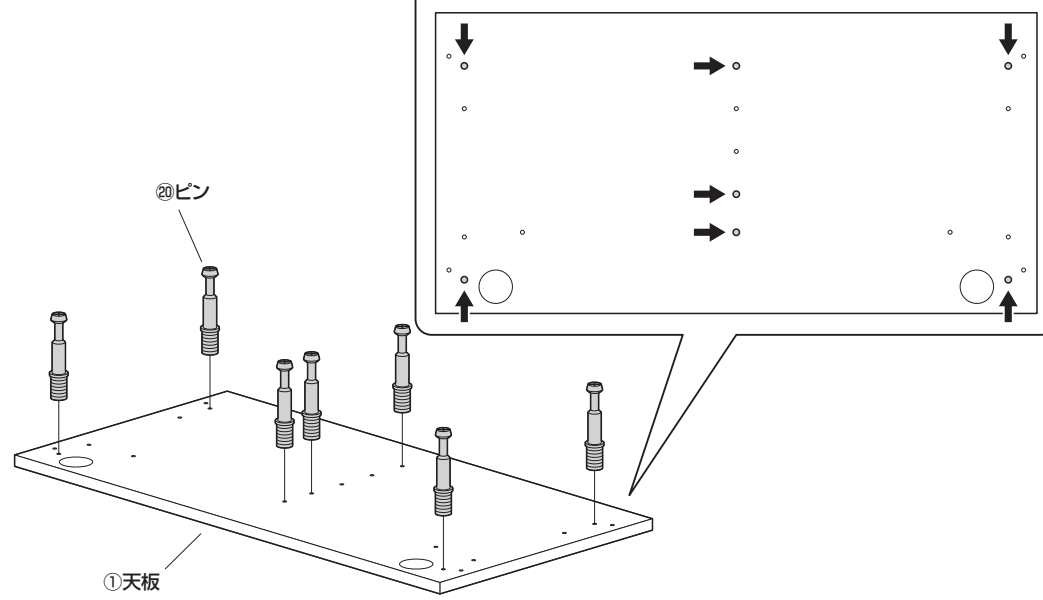

8 仕切り板を取付けます。

①木ダボとピンを差し込みます。

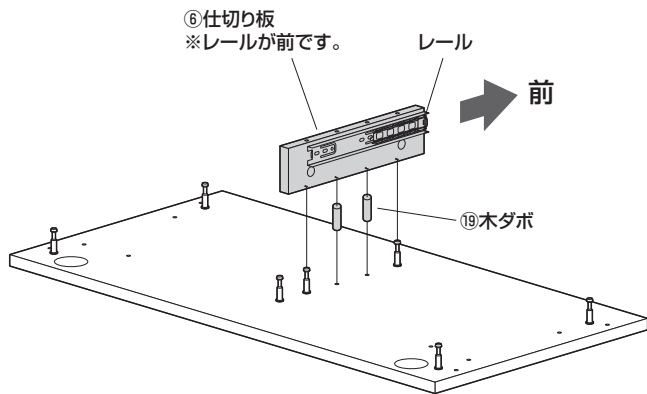

②締付け円盤を差し込みます。

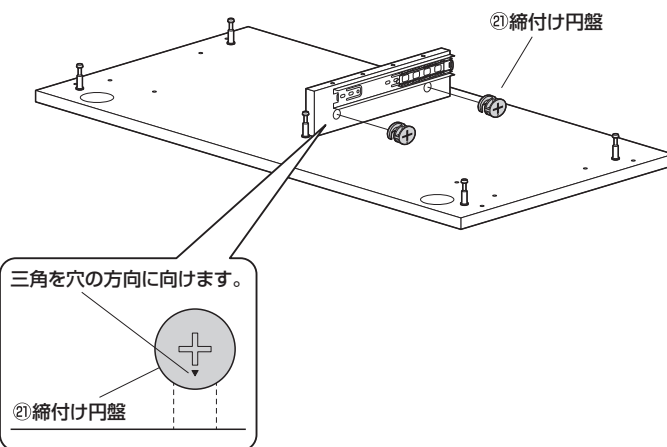

③締付け円盤を回して固定します。

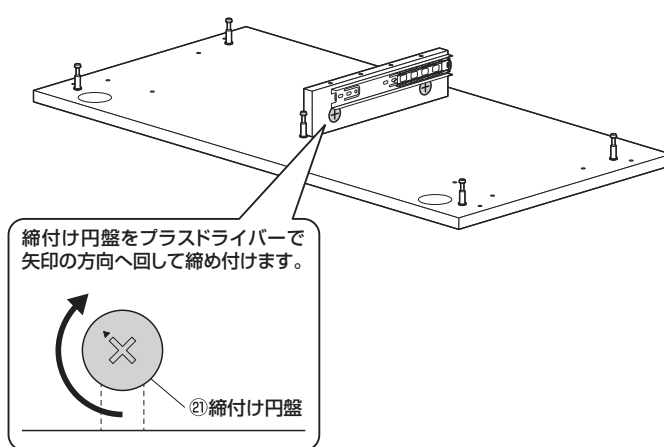

9 背板を取付けます。

①木ダボとピンを差し込みます。

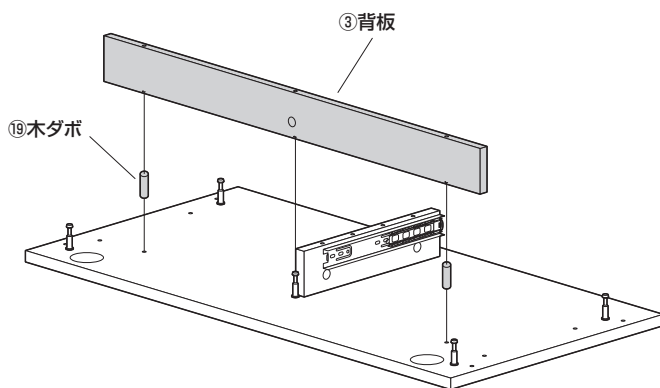

②締付け円盤を差し込みます。

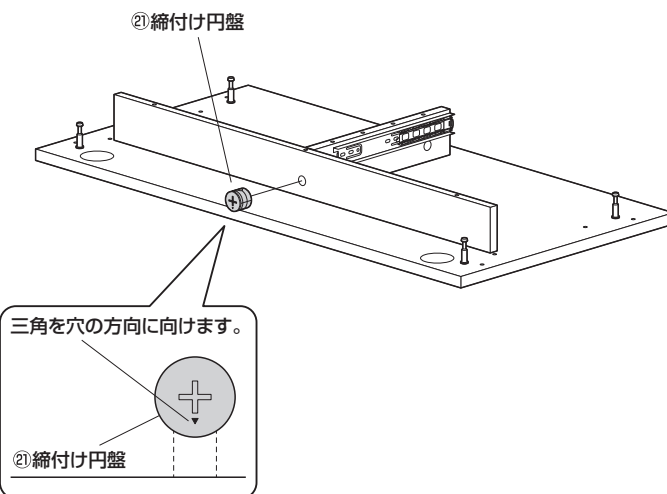

③締付け円盤を回して固定します。

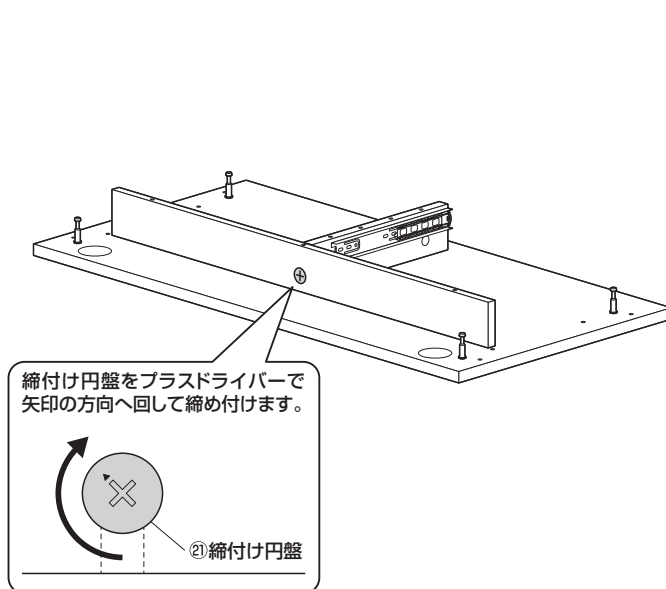

10 側板 (左) を取付けます。

①木ダボとピンを差し込みます。

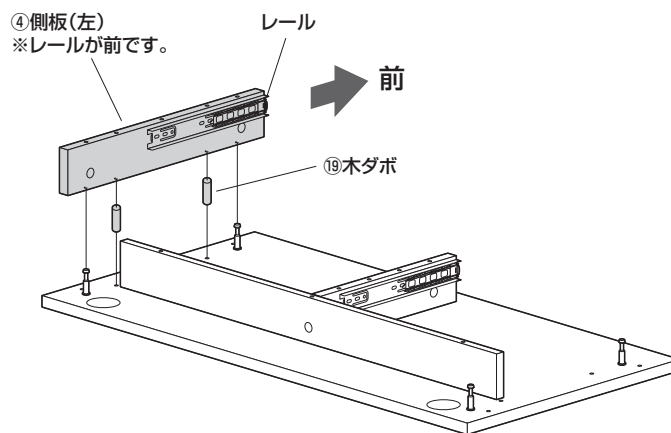

②締付け円盤を差し込みます。

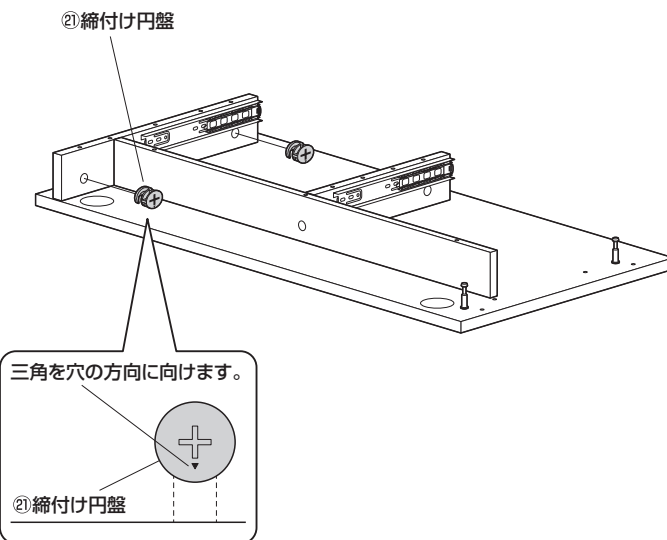

③締付け円盤を回して固定します。

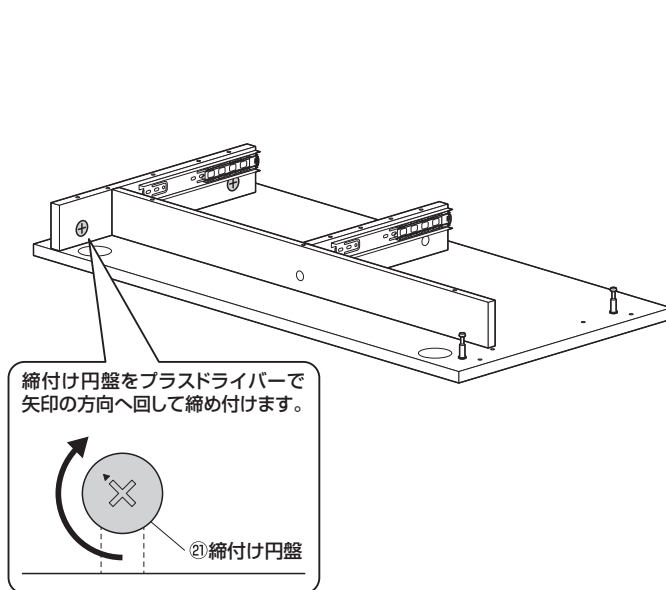

11 側板（右）を取付けます。

①木ダボとピンを差し込みます。

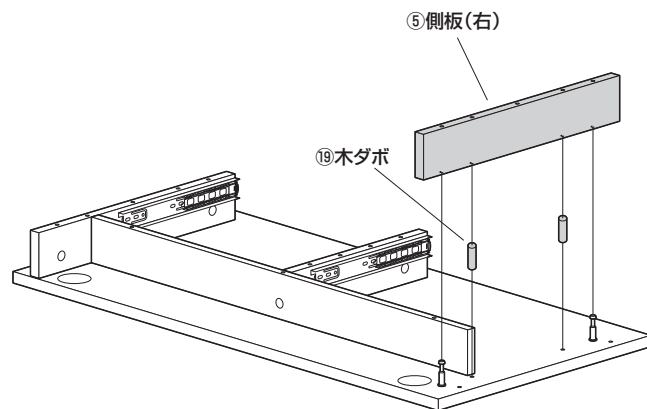

②締付け円盤を差し込みます。

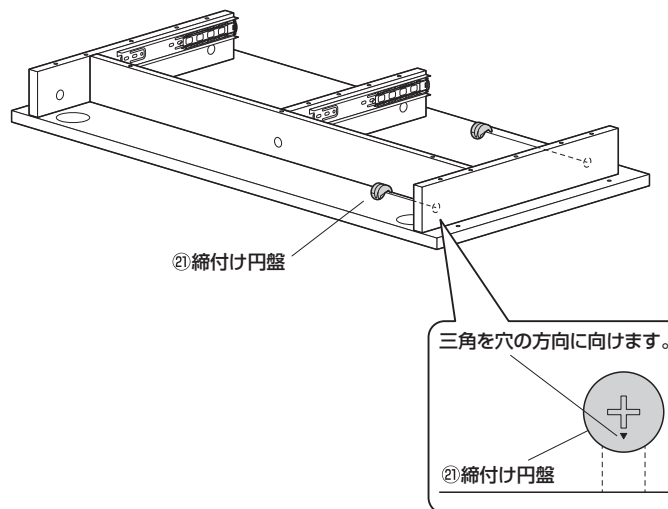

③締付け円盤を回して固定します。

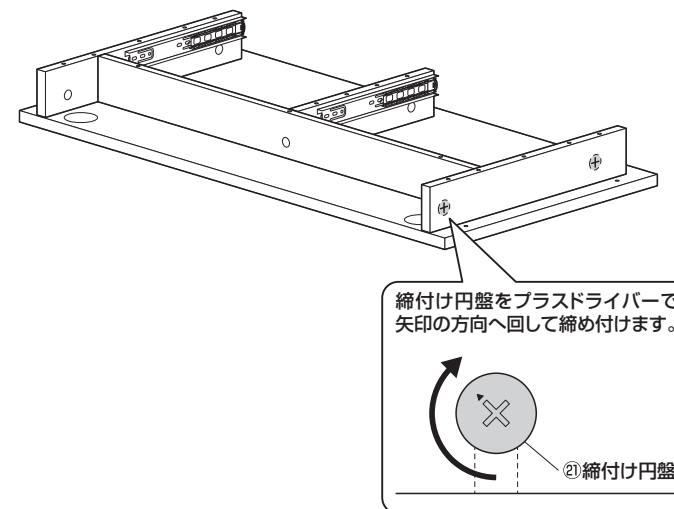

12 底板を取付けます。

①木ダボを差し込みます。

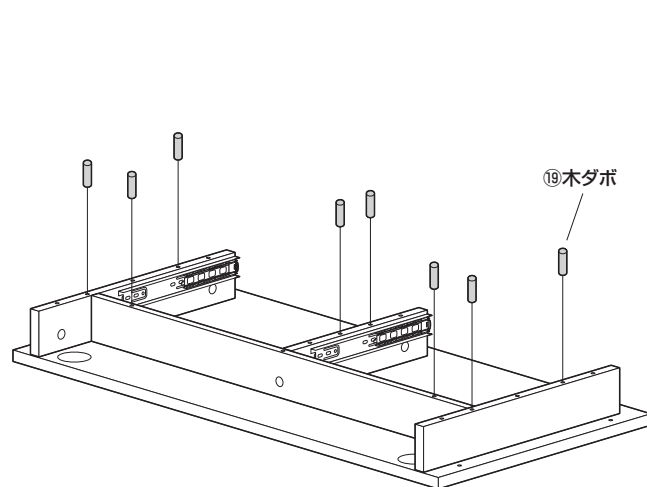

②底板をネジで固定します。

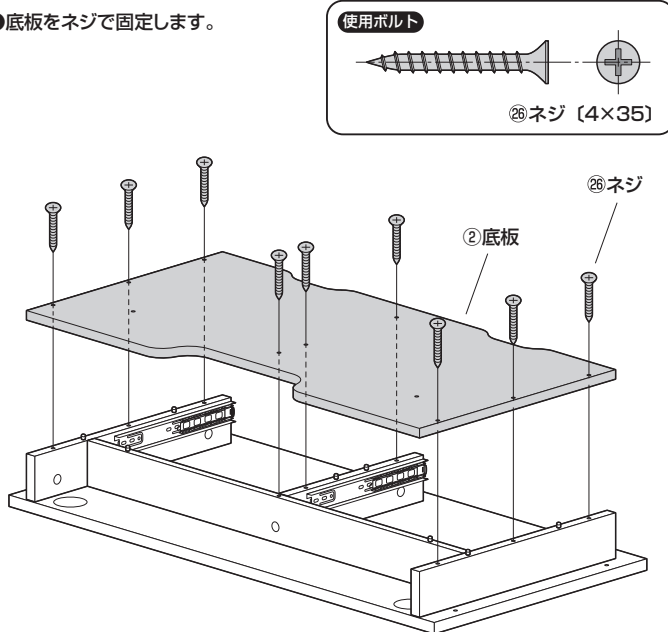

13 サイドフレームA、Bにアジャスターを取付けます。

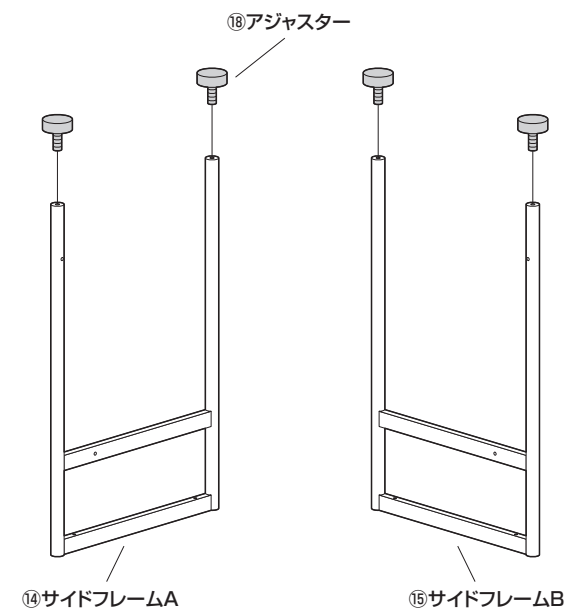

14 天板にサイドフレームAを取付けます。

⑭サイドフレームA
※穴が内側・後です。

㉕ボルトC

穴

前

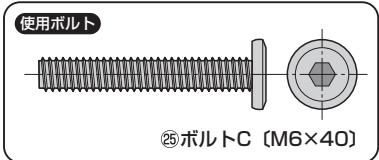

15 サイドフレームBを取付けます。

⑮サイドフレームB
※穴が内側・後です。

前

㉕ボルトC

穴

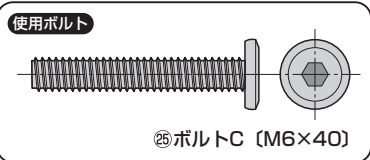

16 リーンフォースメントを取付けます。

⑯リーンフォースメント

㉕ボルトC

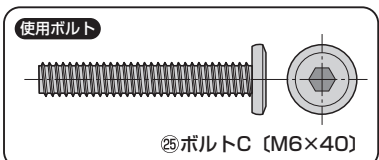

17 補強プレートを取付けます。

※穴のある方を底板に
取付けます。

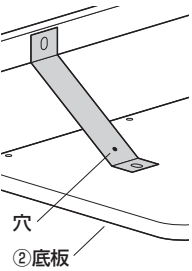

㉓ボルトA

⑰補強プレート

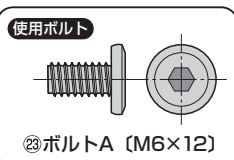

18 本体を起し、引き出しを取付けて完成です。

上から見た図

引き出し口板が長い方が外側です。

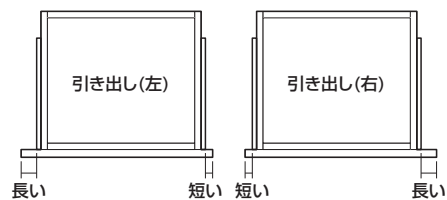

横から見た図

引き出しのスライドレールを側板のスライドレールに真っすぐ奥まで差し込みます。

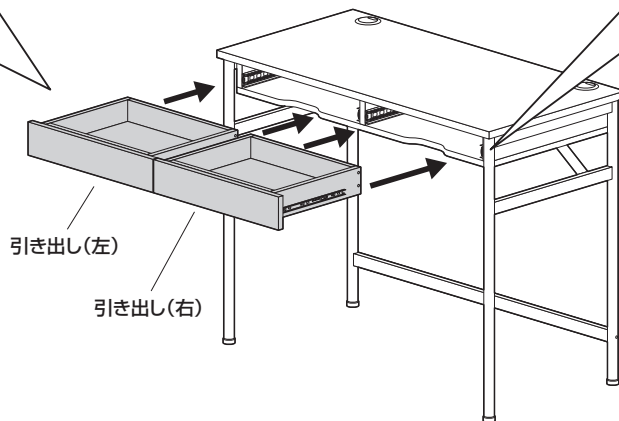
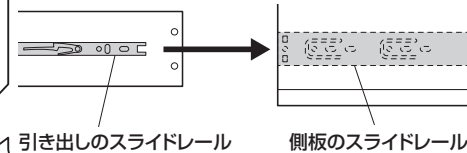

引き出しの取外し方

横から見た図

左レールはストッパーの根元を強く押し上げ、解除しながら取外します。

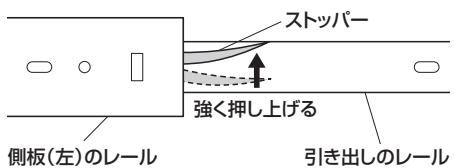

引き出しの取外し方

横から見た図

右レールはストッパーの根元を強く押し下げ、解除しながら取外します。

