

※この度は、弊社製品をお求めいただきましてありがとうございました。
本製品は組立式になっておりますので、下記の要領で組立ててください。
パッキングケースの中には、下記の部品が入っています。

組立説明書は組立て後も大切に保管してください。

この製品を第三者に貸し出すときは、この説明書も共に貸し出し、よく読んでから使用するようご指導ください。

★用意していただくもの……

プラスドライバー
手袋(組立て時のケガ等を防ぐために着用することをお勧めします)

完成図

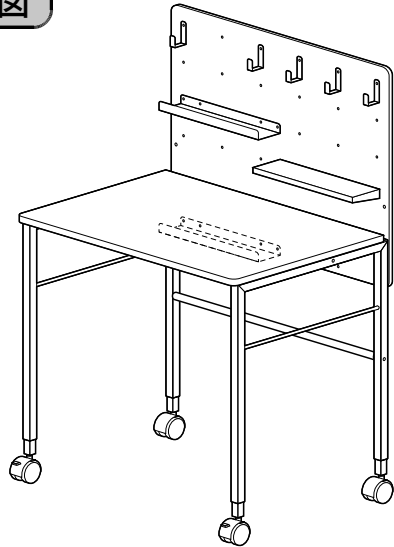

組立て部品

※部品の欠品や破損があった場合は、品番(100-DESKH067Mなど)と下記の部品番号(①~⑳)と部品名(ボルトAなど)をお知らせください。

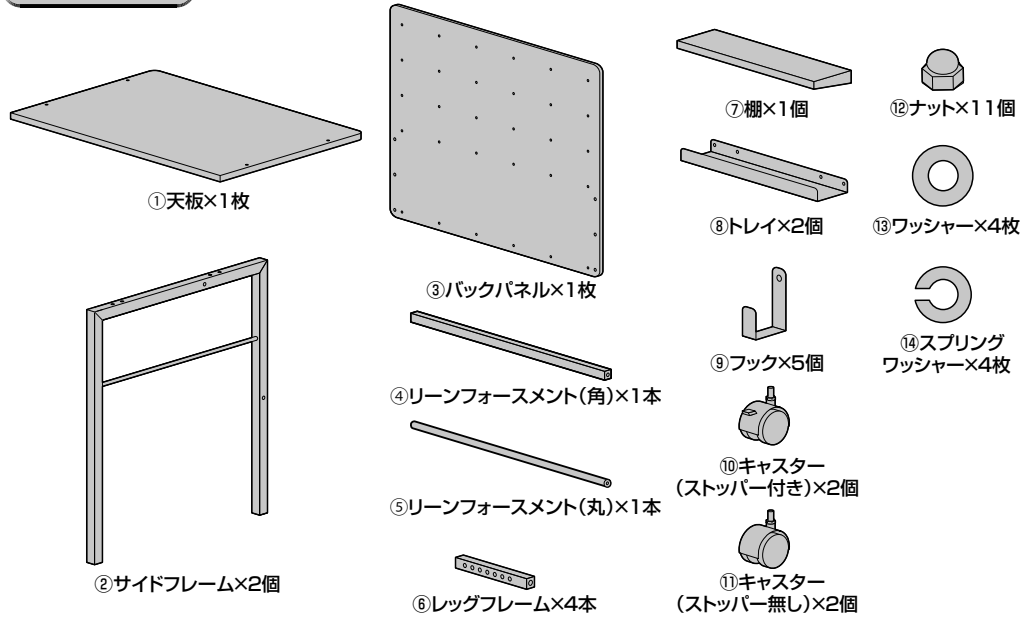

使用ボルト

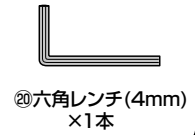
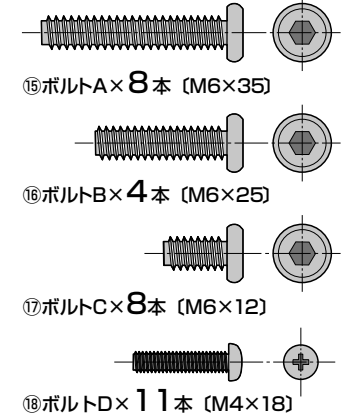

⚠注意⚠ プラスドライバーが必要です。ご用意ください。

1 サイドフレームにレッグフレームを取付けます。

①サイドフレームにレッグフレームを差し込みます。

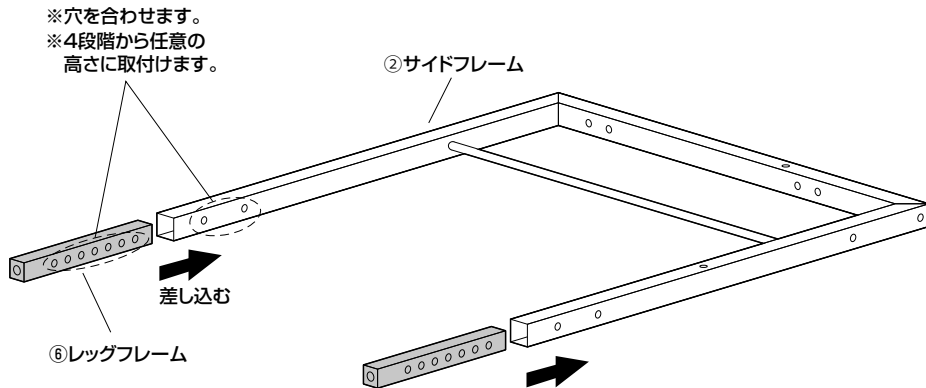

②ボルトCで固定します。

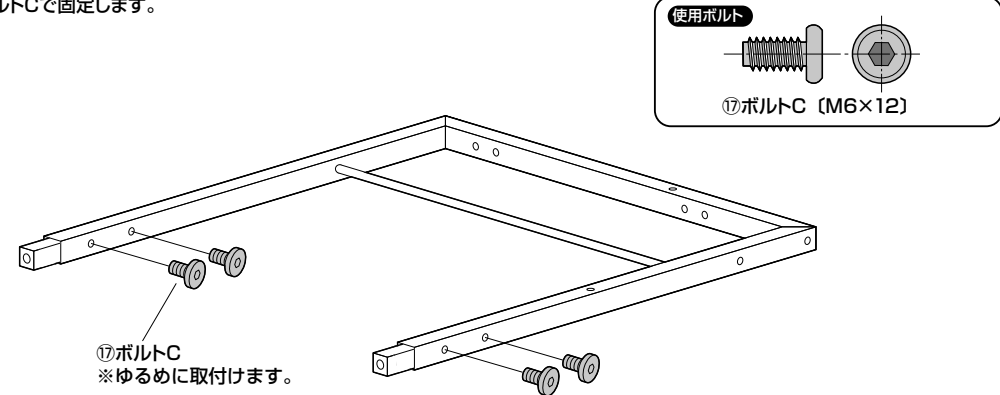

※必ず2本とも同じ高さを取付けてください。
※同様にもう一方のサイドフレームにもレッグフレームを取付けます。

2 天板にサイドフレームを取付けます。

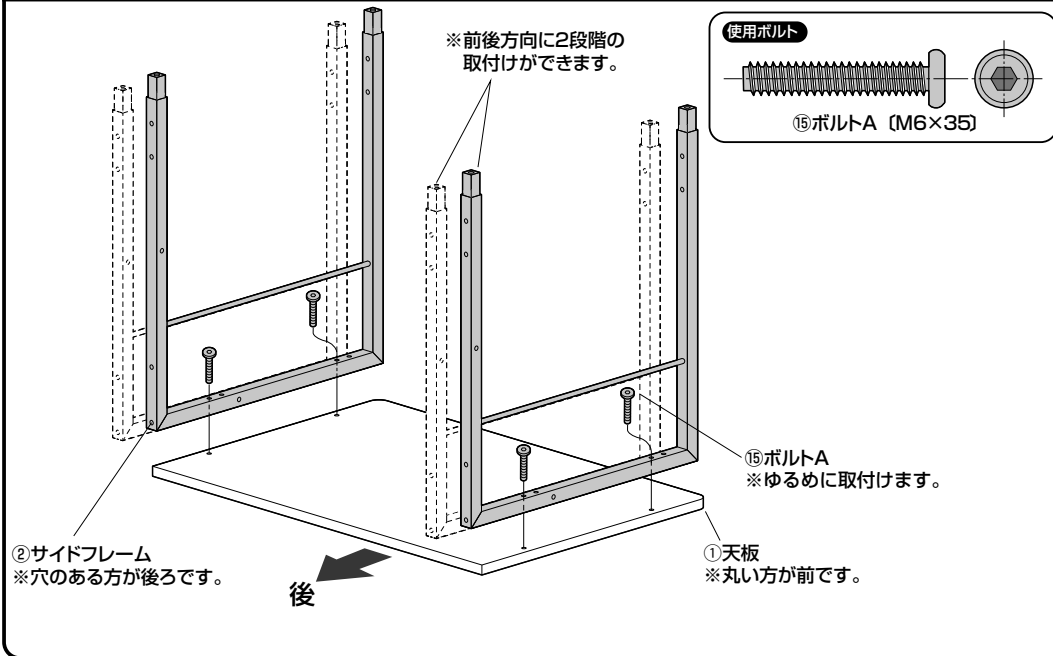

3 サイドフレームにリーンフォースメント (角) を取付けます。

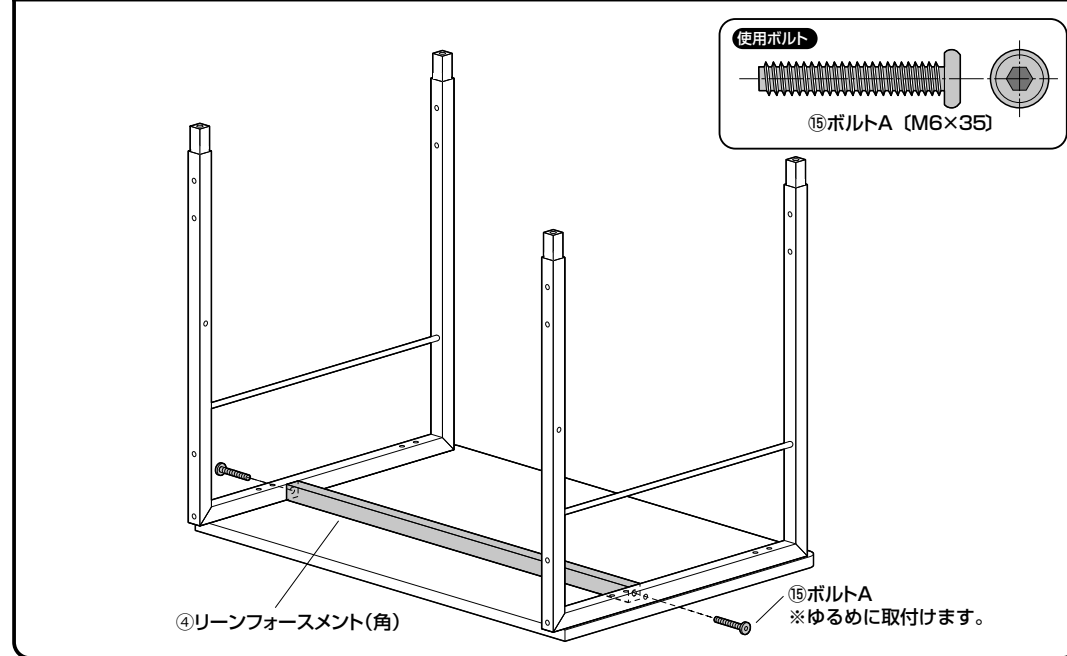

4 サイドフレームにリーンフォースメント (丸) を取付けます。

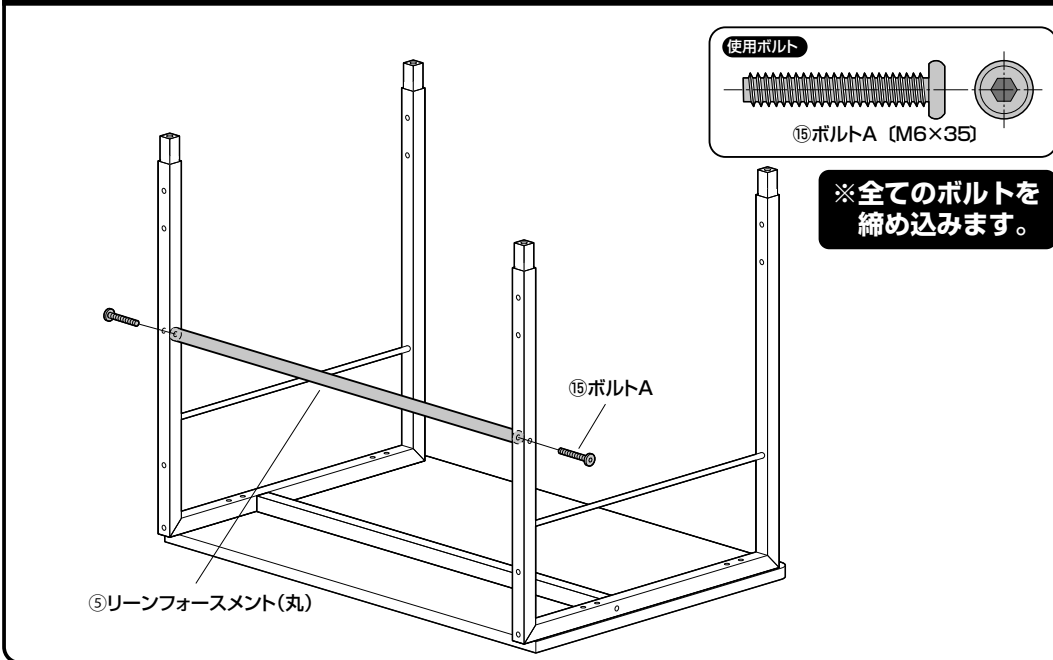

5 サイドフレームにキャスター (ストッパー無し) を取付けます。

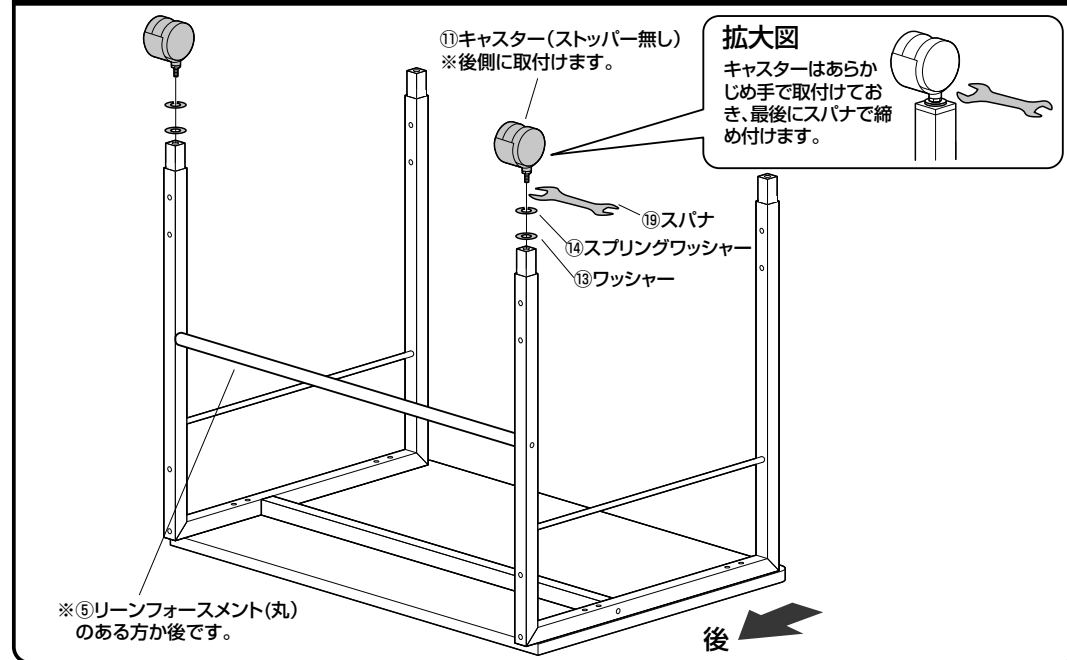

6 サイドフレームにキャスター（ストッパー付き）を取付けます。

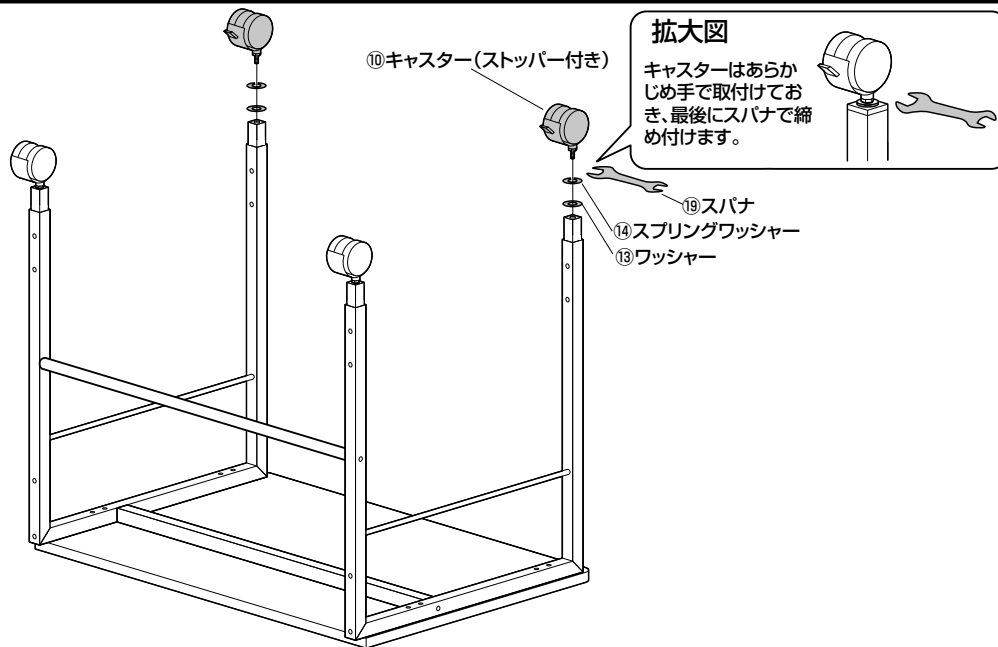

7 本体を横に倒します。

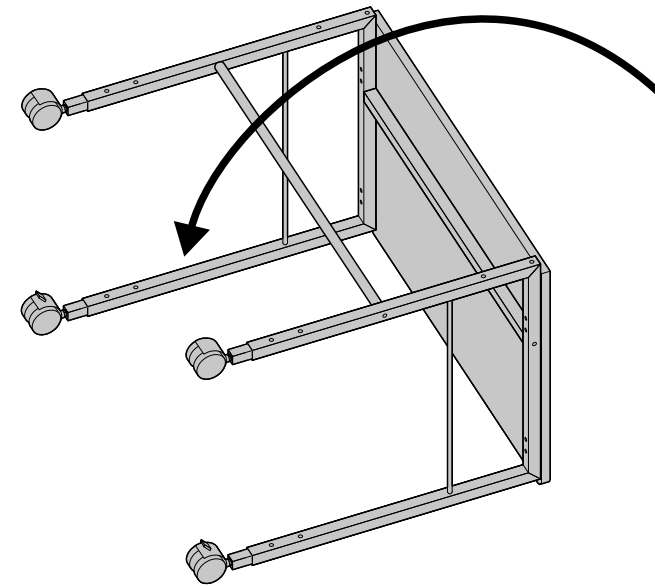

8 サイドフレームにバックパネルを取付けます。

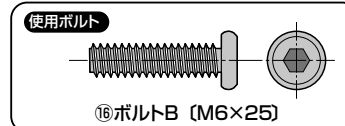
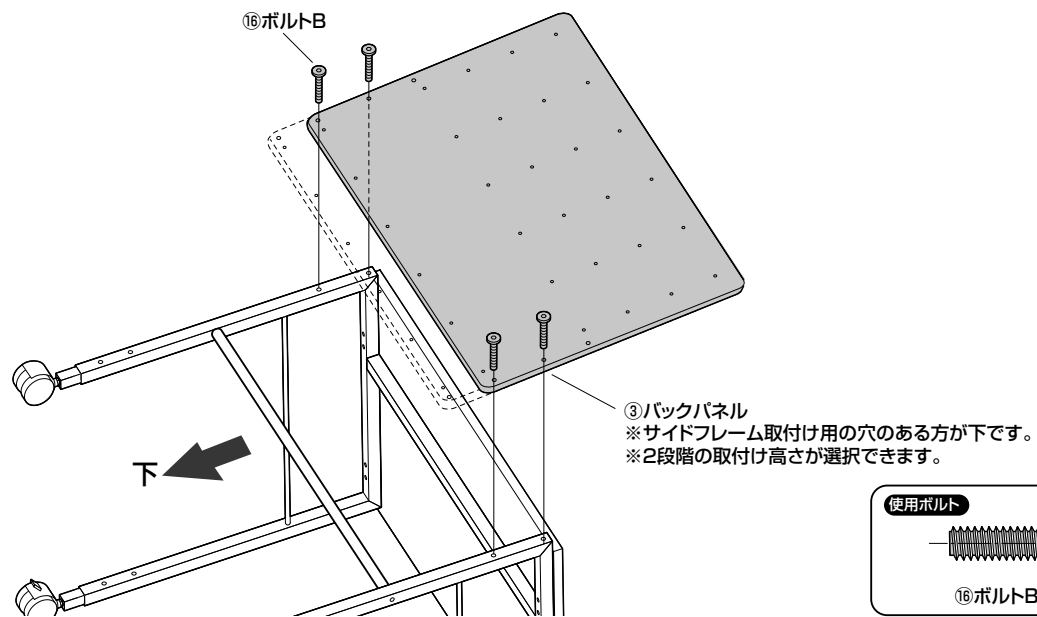

9 本体を起こします。

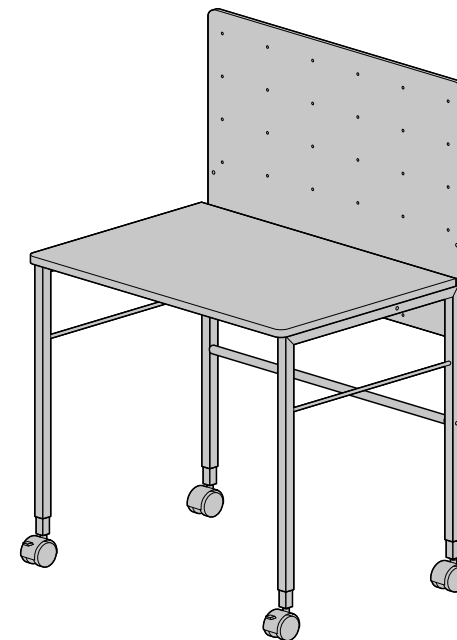

10 バックパネルにトレイを取付けます。

※任意の位置に取付けます。

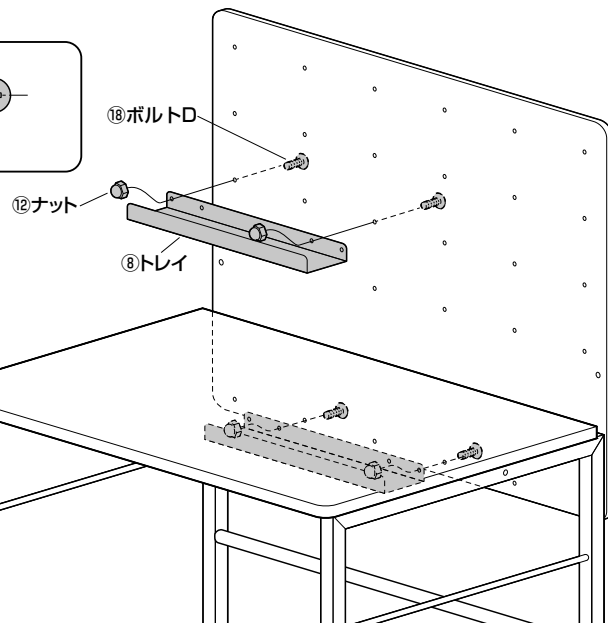
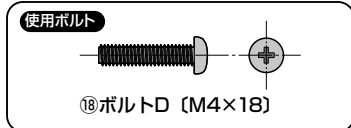

11 バックパネルに棚を取付けます。

※任意の位置に取付けます。

※棚は上下逆向きで取付けることもできます。

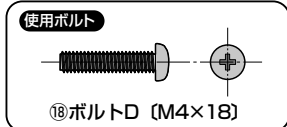
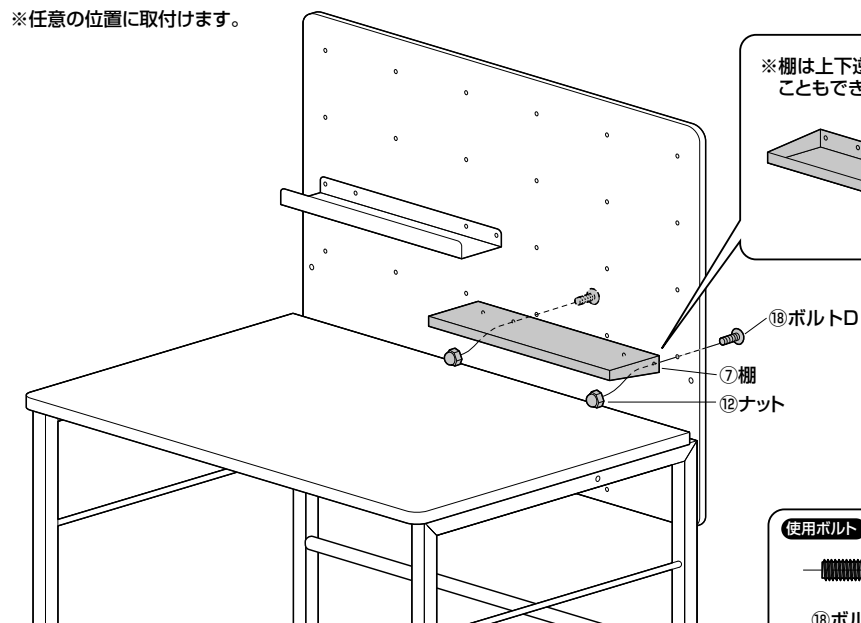
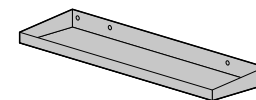

12 バックパネルにフックを取付けて完成です。

※任意の位置に取付けます。

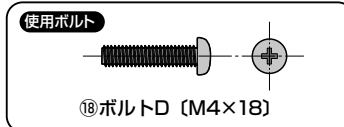
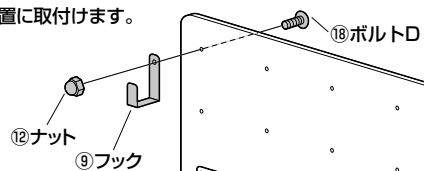

※同様に残り4個のフックを取付けます。

製品に関するお問い合わせ
製品の品質管理には細心の注意を払っていますが、万一、不都合な点や製品に関するお問い合わせなどございましたら、お買求めの販売店又は右記までお気軽にご相談下さい。

CC/AH/TTD&C

サンワサプライ株式会社

サンワダイレクト / 〒700-0825 岡山県岡山市北区田町1-10-1
TEL.086-223-5680 FAX.086-235-2381