

この度は、弊社製品をお買求めいただきましてありがとうございました。
本製品は組立式になっておりますので、下記の要領で組み立ててください。
パッキングケースの中には、下記の部品が入っています。

**取扱説明書は大切に
保管してください。**

この製品を第三者に貸し出すときは、この説明書も共に
貸し出し、よく読んでから使用するようご指導ください。

完成図

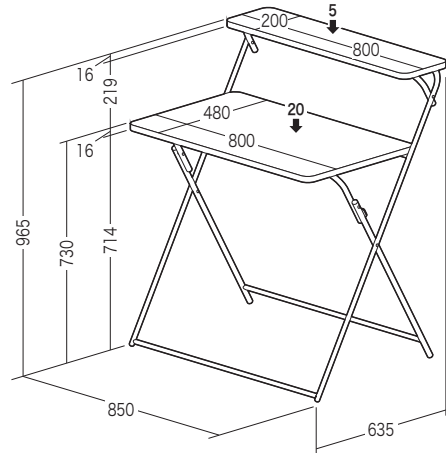

総耐荷重 25kg

組立て部品

※部品の欠品や破損があった場合は、品番（100-DESKH060Mなど）と下記の部品番号（①～③）と部品名（注意シールなど）をお知らせください。

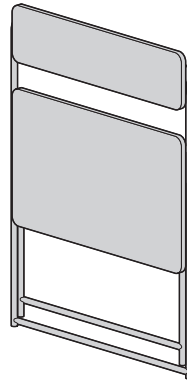

①デスク
×1台

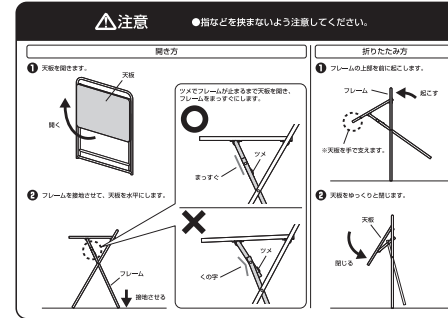

②注意シール（天板用）
×1枚

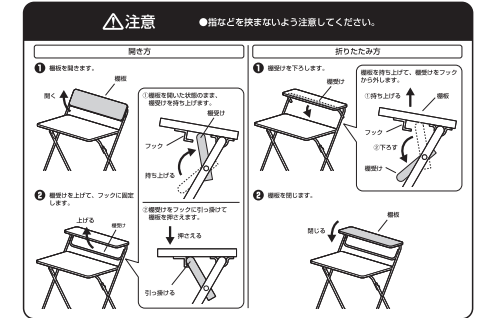

③注意シール（棚板用）
×1枚

可動部分で指をはさまないように
お気をつけください。

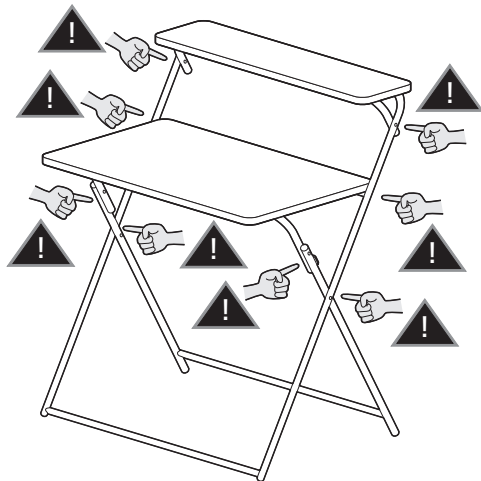

1 デスクの天板を開きます。

①天板を開きます。

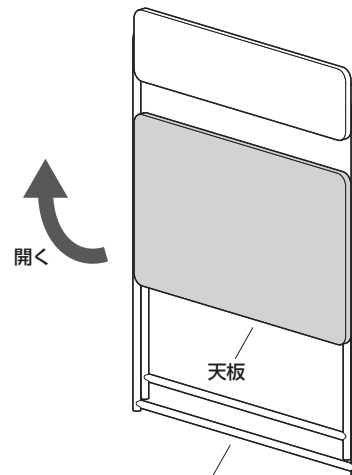

①デスク

②フレームを接地させて天板を水平にします。

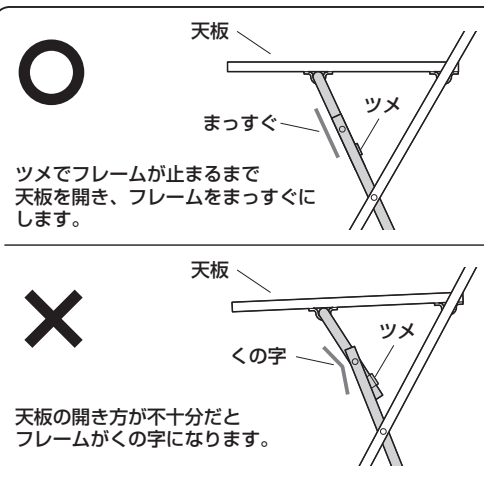

注意
可動部で指などをはさまないように十分ご注意ください。

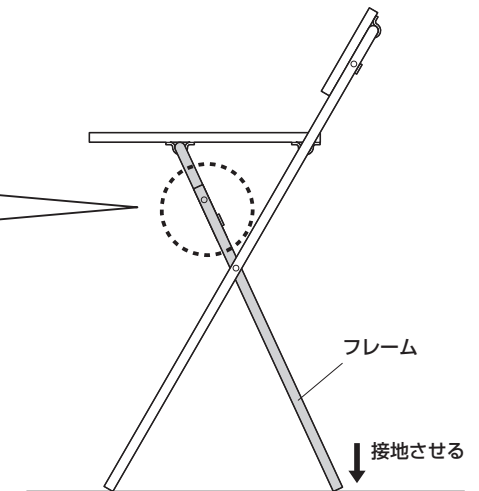

2 棚板を開きます。

①棚板を開きます。

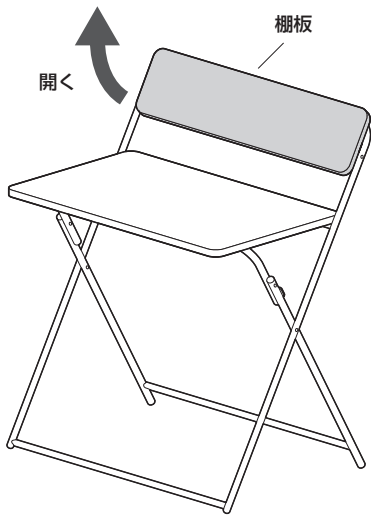

②棚受けを上げて、フックに固定します。

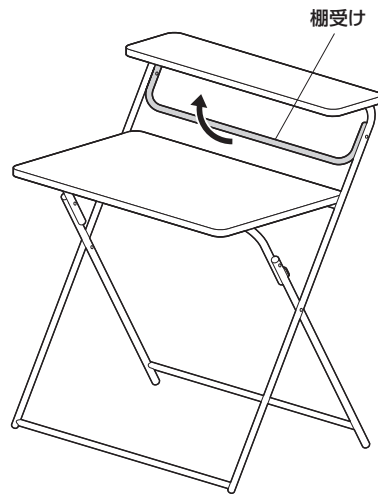

①棚板を開いた状態のまま、棚受けを持ち上げます。

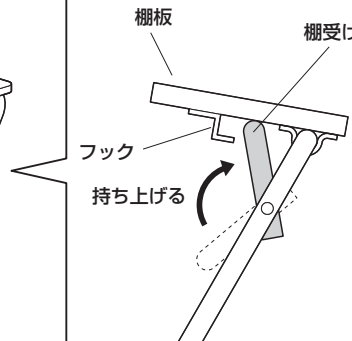

②棚受けをフックに引っ掛けて棚板を押さえます。

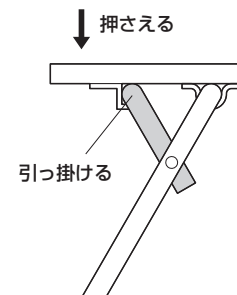

3 注意シールを貼り付けて完成です。

②注意シール
(天板用)

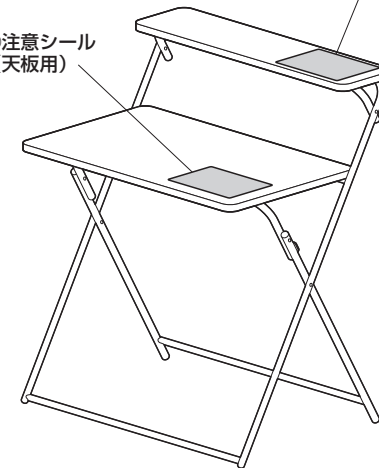

折りたたみ方

①棚受けを下ろします。

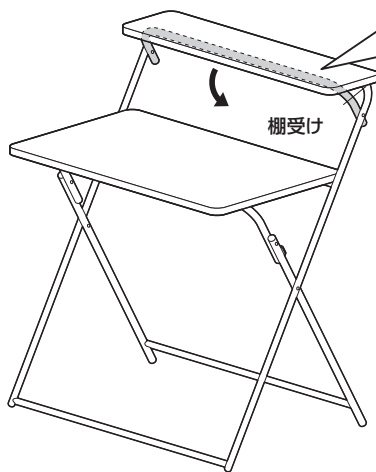

棚板を持ち上げて、棚受けをフックから外します。

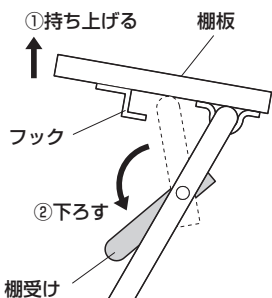

②棚板を閉じます。

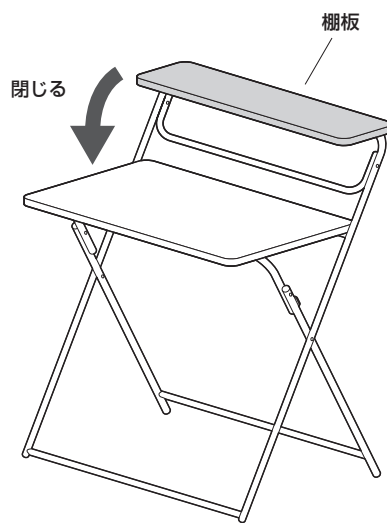

③棚板とフレームの上部を前に起こします。

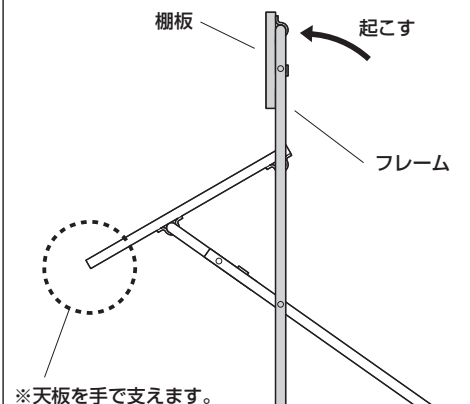

④天板をゆっくりと閉じます。

