

この度は、弊社製品をお買求めいただきましてありがとうございました。
本製品は組立式になっておりますので、下記の要領で組立ててください。
パッキングケースの中には、下記の部品が入っています。

**組立説明書は組立て後も
大切に保管してください。**

この製品を第三者に貸し出すときは、この説明書も共に貸し出し、よく読んでから使用するようご指導ください。

★用意していただくもの……
プラスドライバー、マイナスドライバー
手袋(組立て時のケガ等を防ぐために着用をおすすめします)

完成図

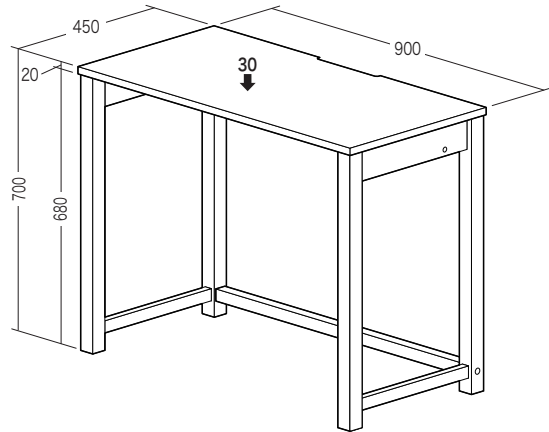

総耐荷重 30kg

組立て部品

※部品の欠品や破損があった場合は、品番(100-DESKH047Mなど)と下記の部品番号(①~⑬)と部品名(木ダボなど)をお知らせください。

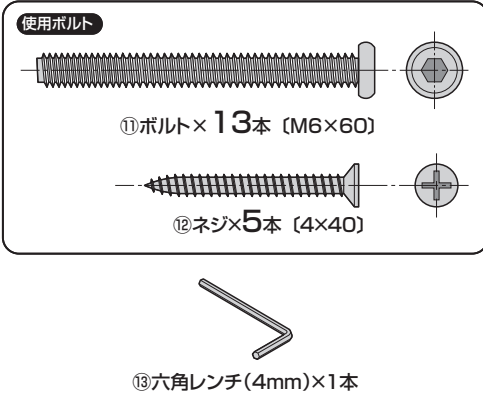
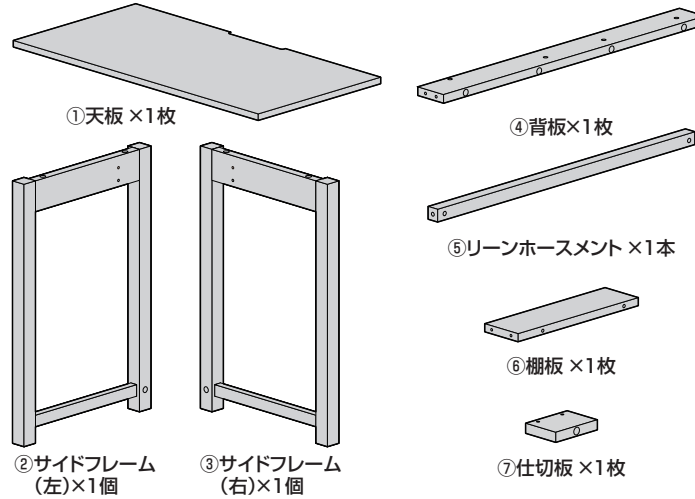

1 天板に背板を取付けます。

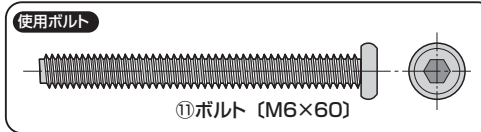
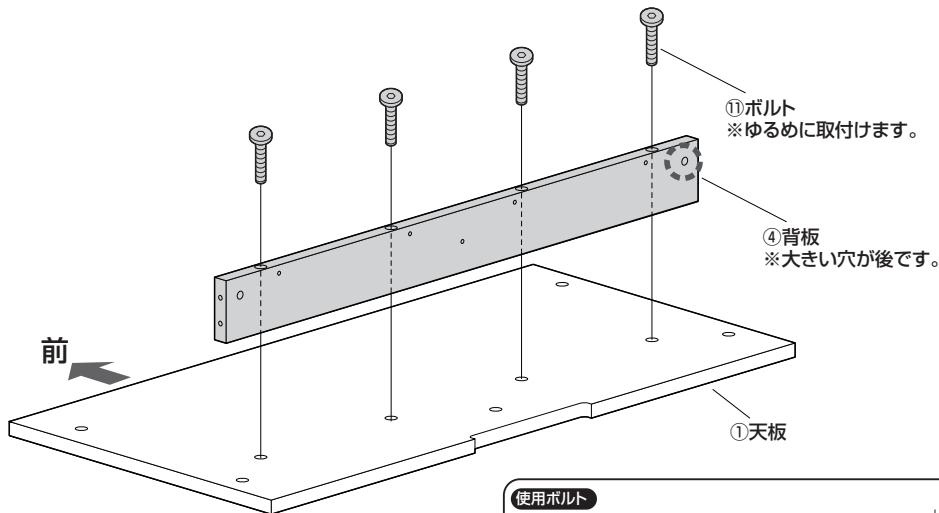

2 仕切板を取付けます。

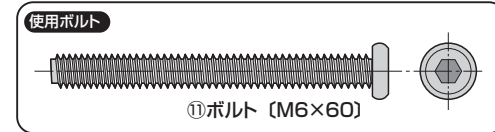
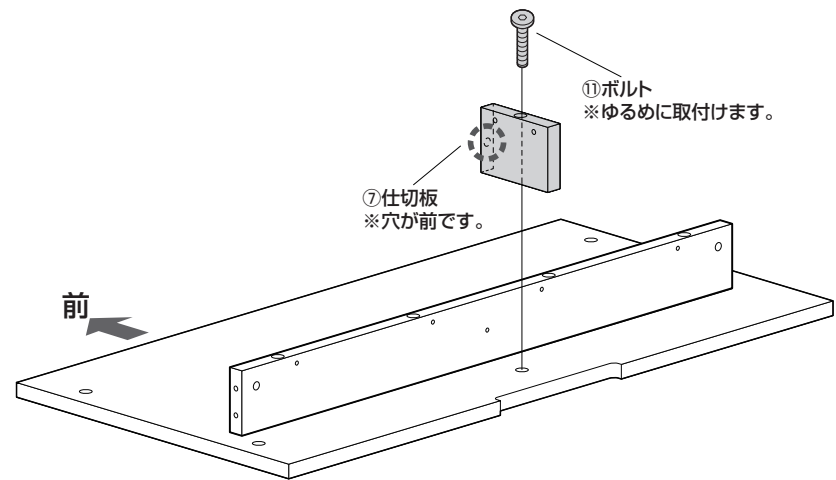

3 仕切板を固定します。

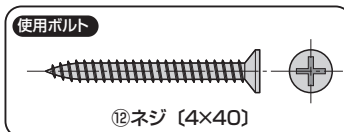
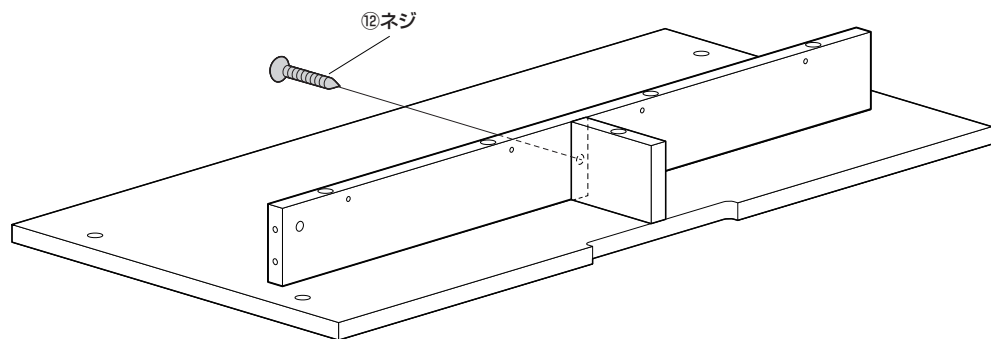

4 丸ナットを差し込みます。

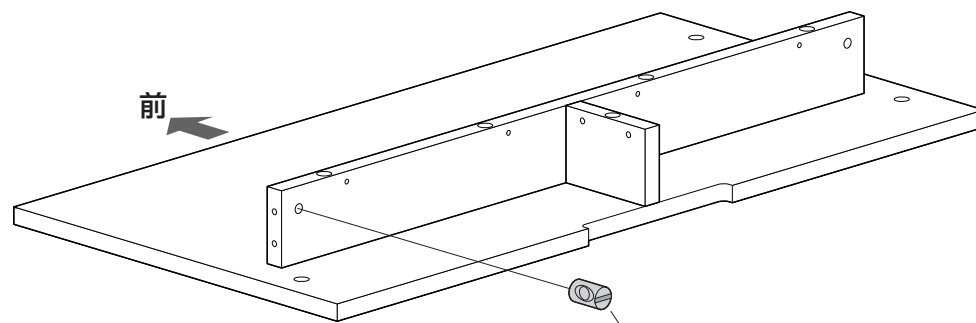

丸ナット
※溝のある方が後です。

5 サイドフレーム(左)を取付けます。

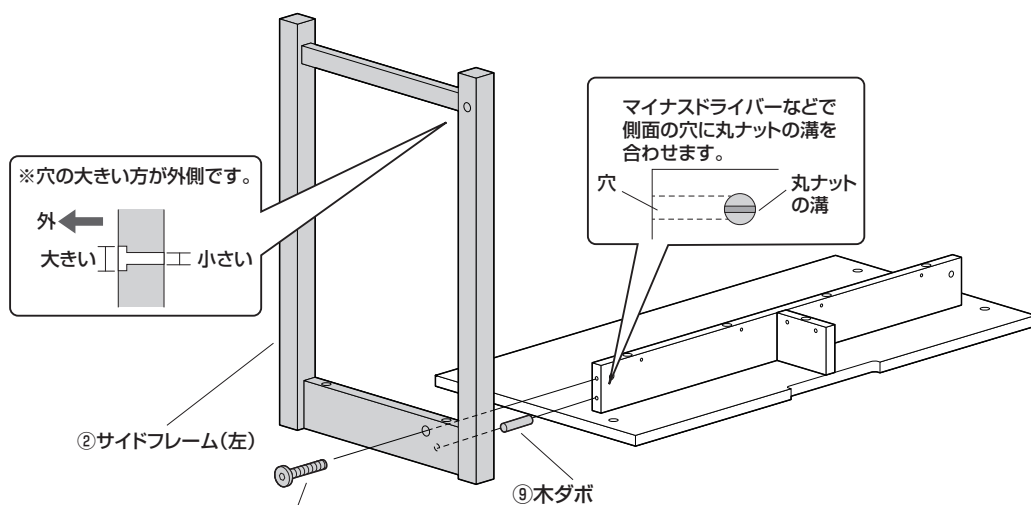

※穴の大きい方が外側です。
外 ←
大きい | | 小さい

マイナスドライバーなどで側面の穴に丸ナットの溝を合わせます。
穴 | | 丸ナットの溝

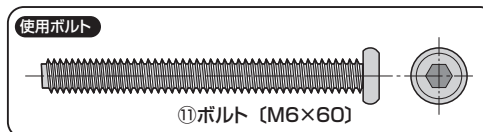

6 サイドフレーム(左)を固定します。

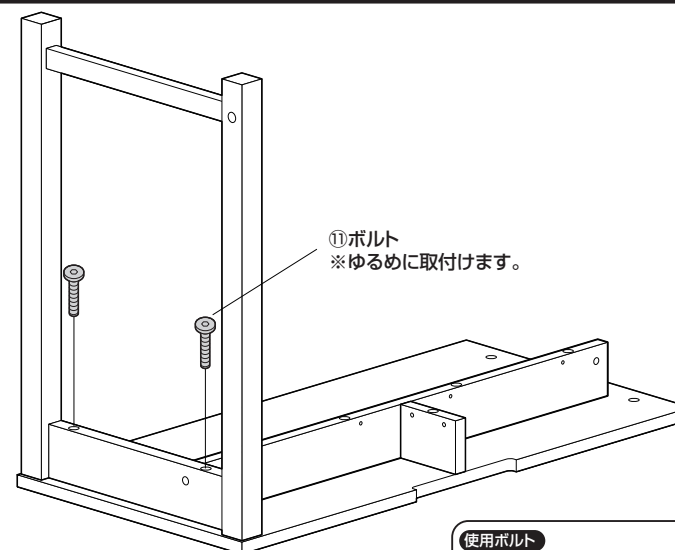

11ボルト
※ゆるめに取付けます。

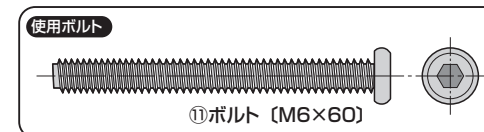

7 リーンホースメントに丸ナットを差し込みます。

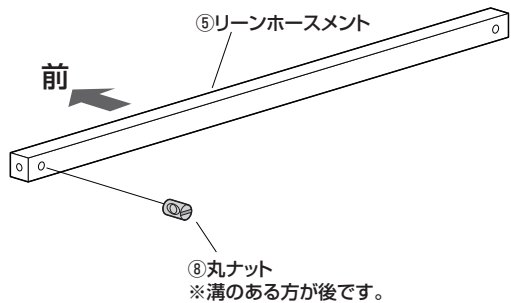

8 リーンホースメントを取付けます。

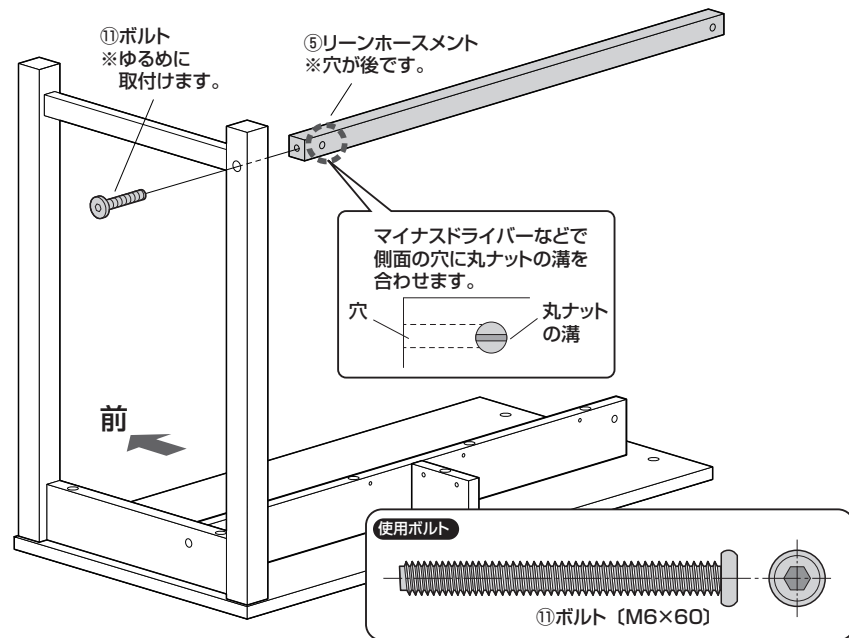

9 丸ナットを差し込みます。

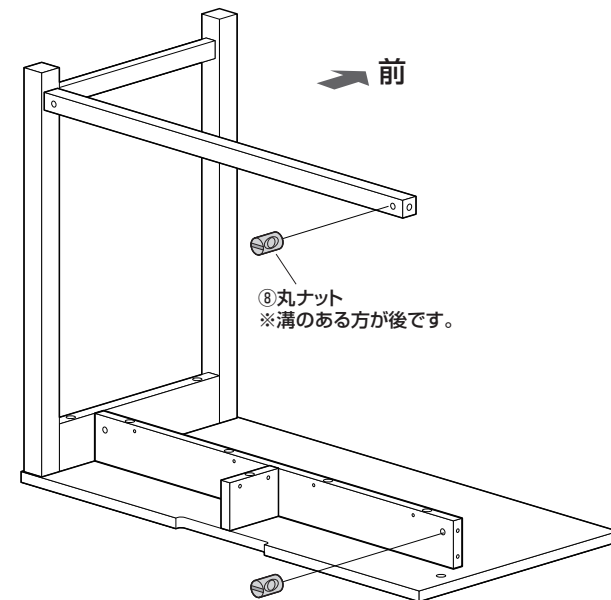

10 サイドフレーム(右)を取付けます。

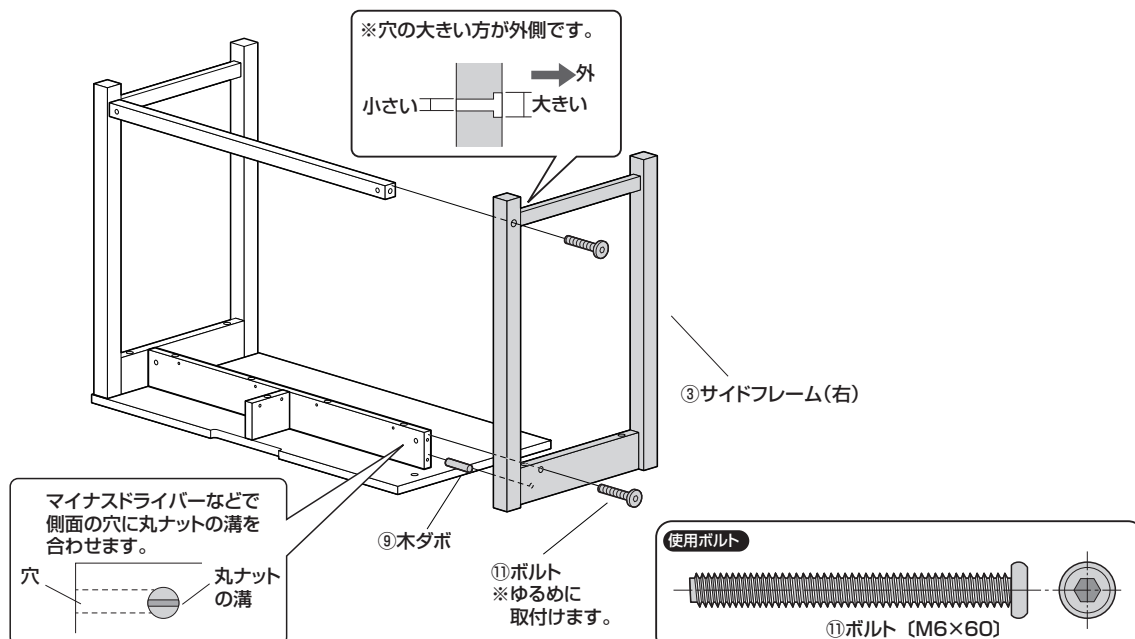

11 サイドフレーム(右)を固定します。

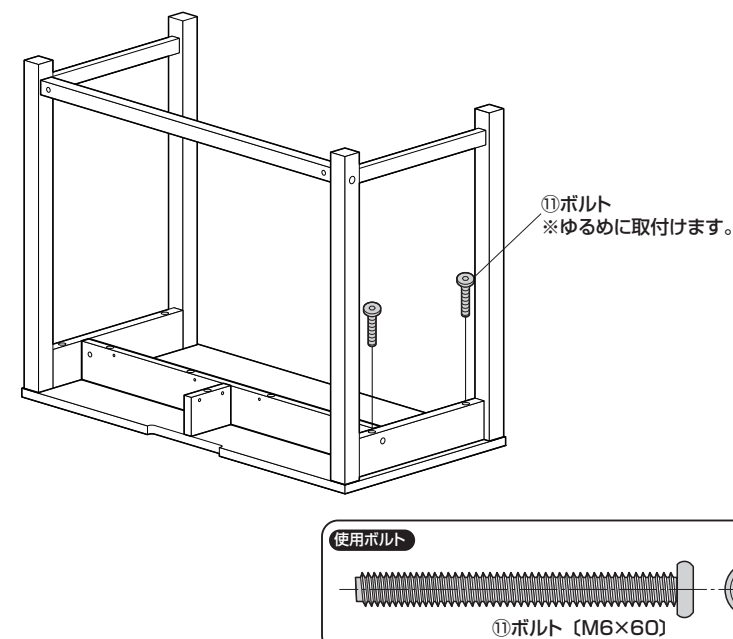

12 棚板を取付けます。

棚板を左にする場合

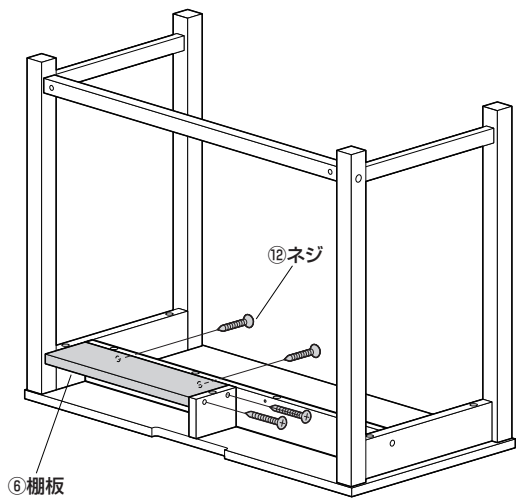
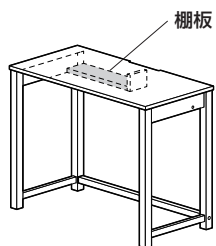

棚板を右にする場合

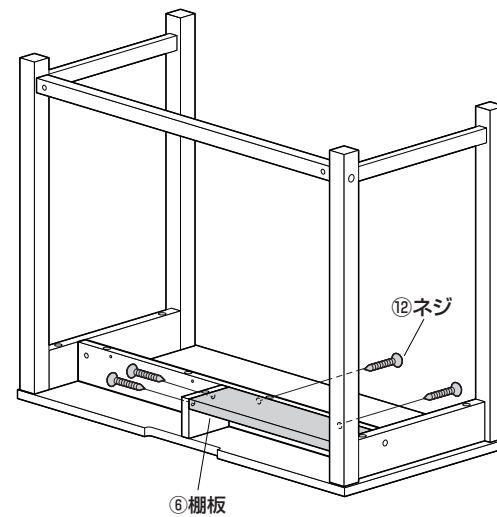
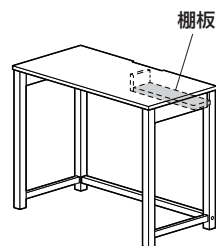

※最後に全てのボルトを締め込みます。

使用ボルト



⑫ネジ (4×40)

13 フェルトを貼り付けます。

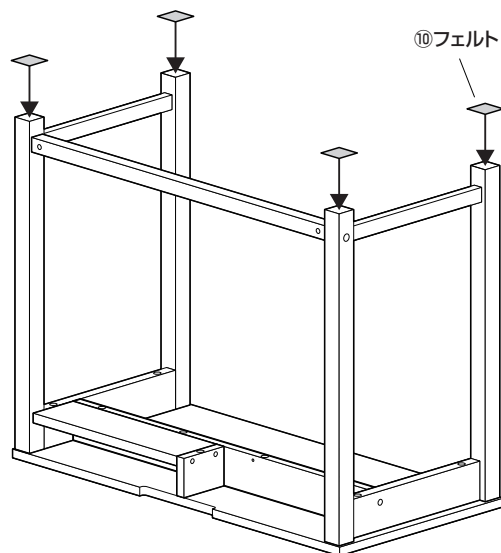

フェルトのはくりシートをはがし、
貼り付けます。

はくりシート

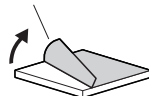

⑩フェルト

14 デスクを起こして完成です。

