

この度は、弊社製品をお買求めいただきましてありがとうございました。
本製品は組立式になっておりますので、下記の要領で組立てください。
パッキングケースの中には、下記の部品が入っています。

**組立説明書は組立て後も
大切に保管してください。**

この製品を第三者に貸し出すときは、この説明書も共に
貸し出し、よく読んでから使用するようご指導ください。

★用意していただくもの……

プラスドライバー
手袋(組立て時のケガ等を防ぐために必ず着用してください)

デスク完成図

※このデスクは組立て方法によって下図のように2通りの
使い方ができます。用途に合わせて組立てください。

※天板(大)を右側、左側のどちらにするかによって、組立て手順が異なります。

A 天板(大)を右側にする場合

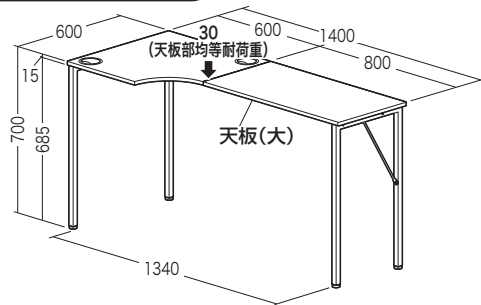

B 天板(大)を左側にする場合

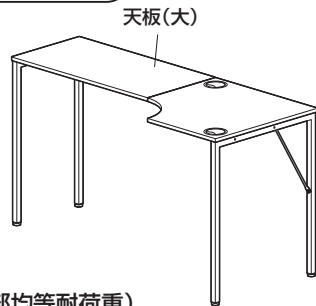

総耐荷重 30kg(天板部均等耐荷重)

シェルフ完成図

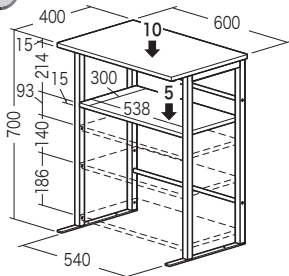

総耐荷重 15kg

組立て部品

※部品の欠品や破損があった場合は、品番(100-DESKH038BKなど)と
下記の部品番号(①~⑫)と部品名(アジャスターなど)をお知らせください。

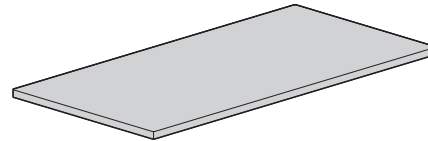

①天板(大)×1枚

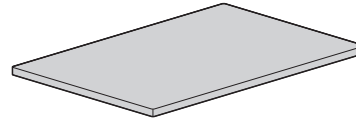

②天板(小)×1枚

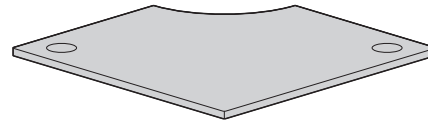

③コーナー天板×1枚

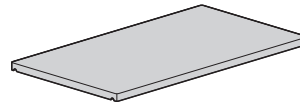

④棚板×1枚

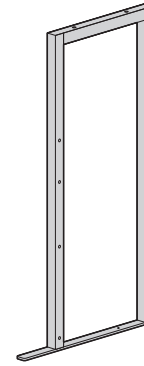

⑦サイドフレームC×1個

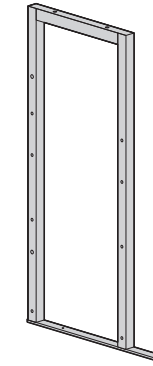

⑧サイドフレームD×1個

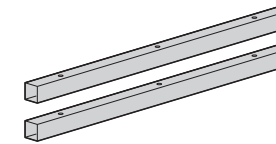

⑨リーンホースメントA×2本

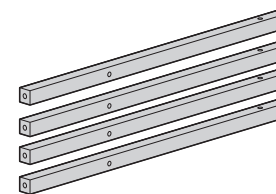

⑩リーンホースメントB×4本

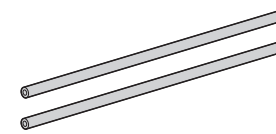

⑪リーンホースメントC×2本

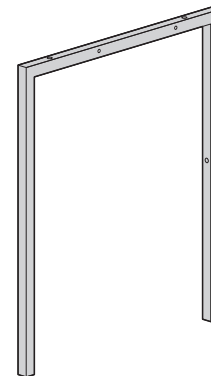

⑤サイドフレームA×1個

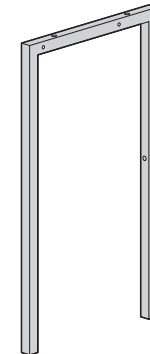

⑥サイドフレームB×1個



⑫補強バー×2本



⑬アジャスター×4個



⑭キャップ×2個



⑮棚ダボ×4個



⑯フェルト×4枚



⑰六角レンチ(4mm)×1本

使用ボルト

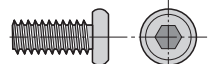

⑱ボルトA×4本 (M6×15)

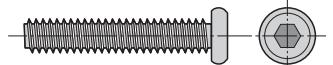

⑲ボルトB×18本 (M6×35)

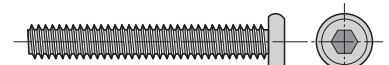

⑳ボルトC×4本 (M6×45)

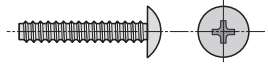

㉑ボルトD×2本 (M4×24)

デスクの組立て方法 **A**天板(大)を右側にする場合

1 サイドフレームA・Bにアジャスターを取付けます。

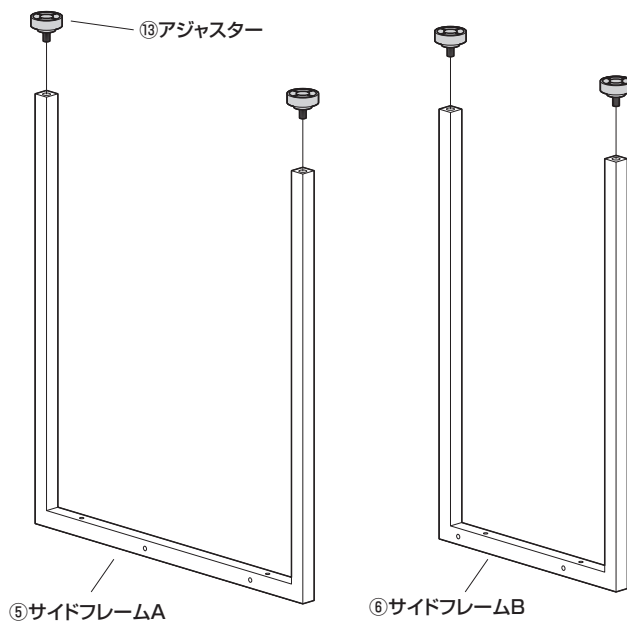

2 リーンホースメントAにリーンホースメントBを差し込みます。

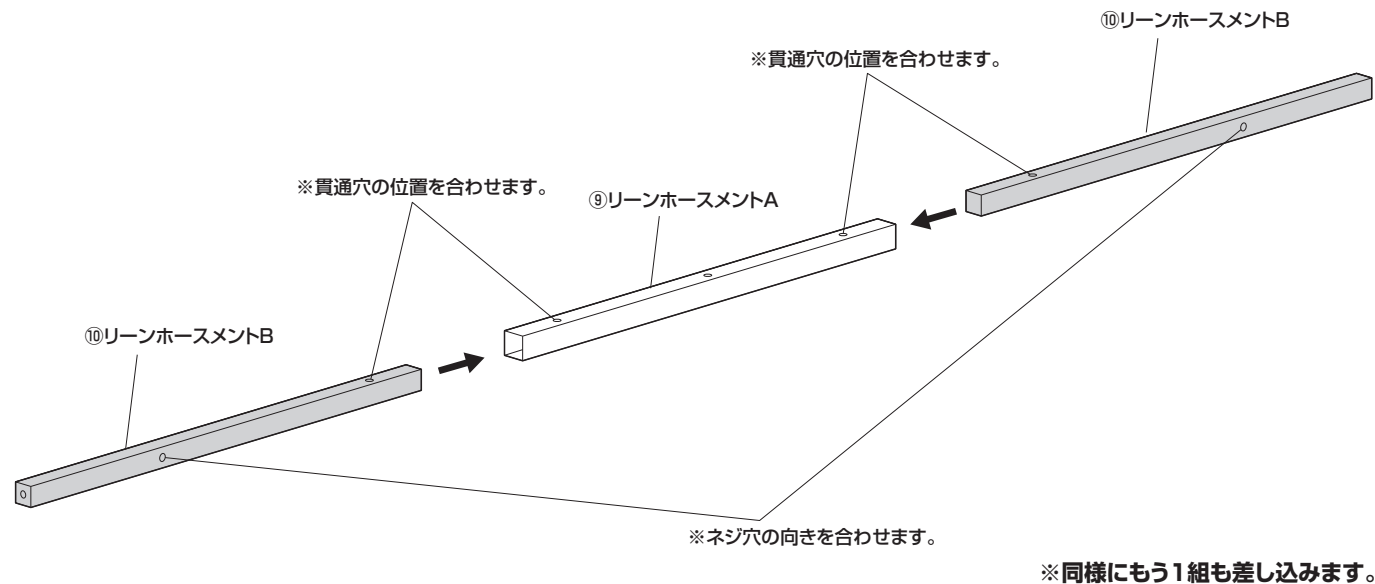

3 天板(大)とコーナー天板にリーンホースメントを取付けます。

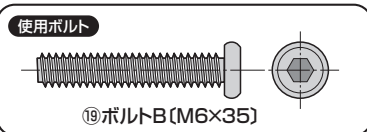

注意
ボルトBを使用してください。
ボルトCを間違えて使用すると
天板を破損します。

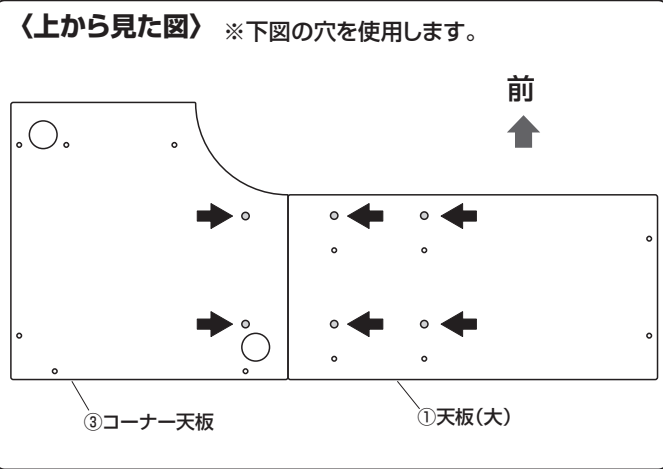
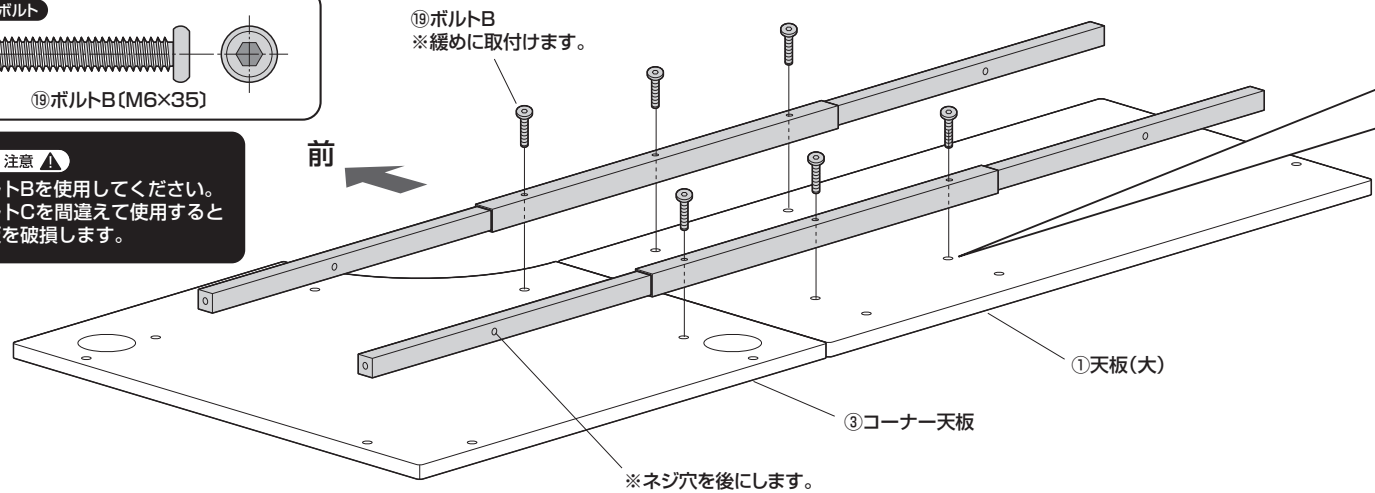

デスクの組立て方法 **A**天板(大)を右側にする場合

4 サイドフレームA・Bを取付けます。

①リークホースメントにサイドフレームA・Bを取付けます。

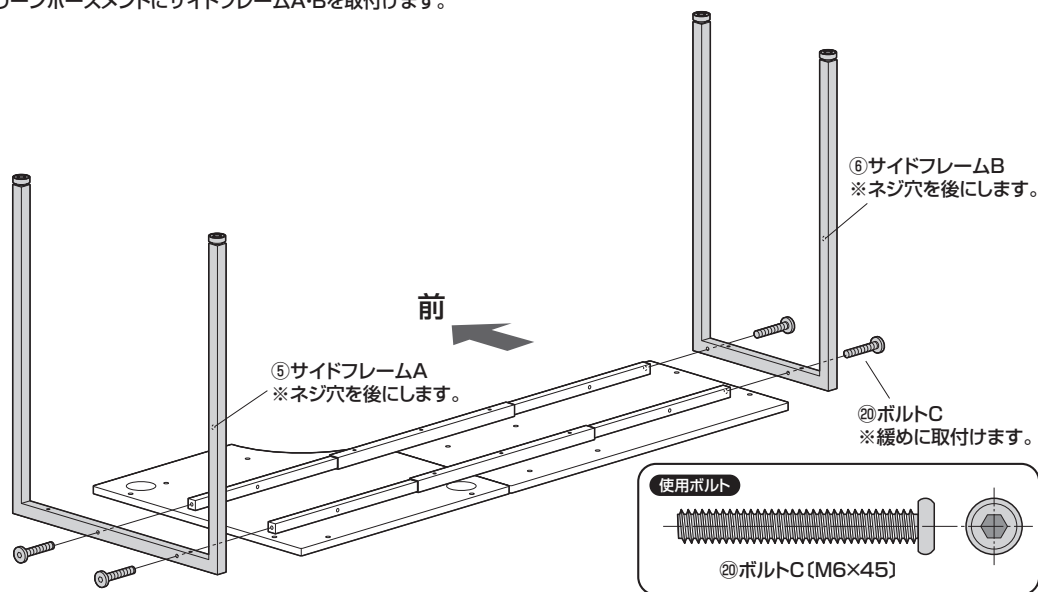

②天板に取付けます。

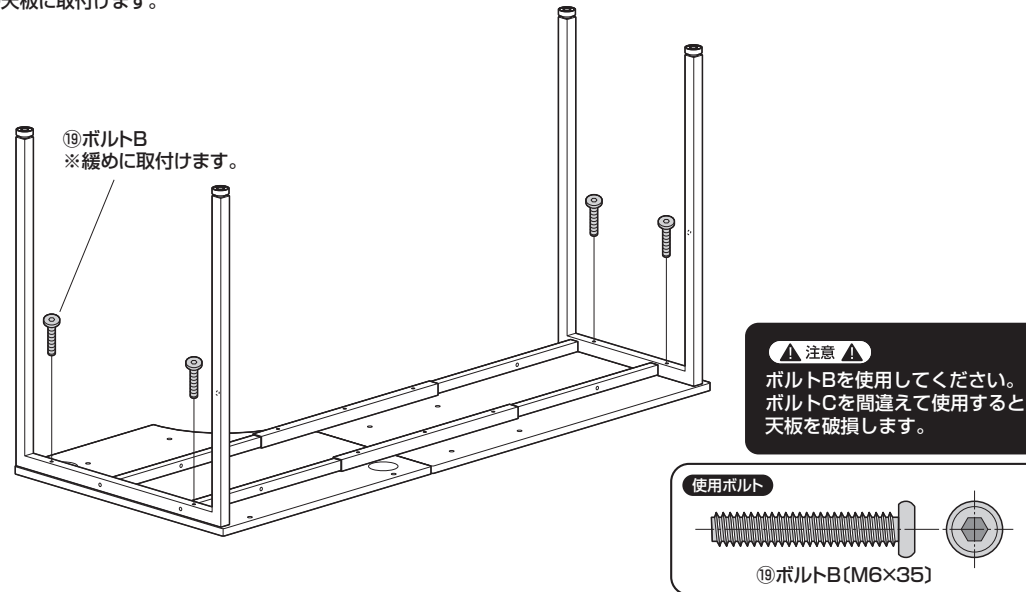

5 補強バーを取付けます。

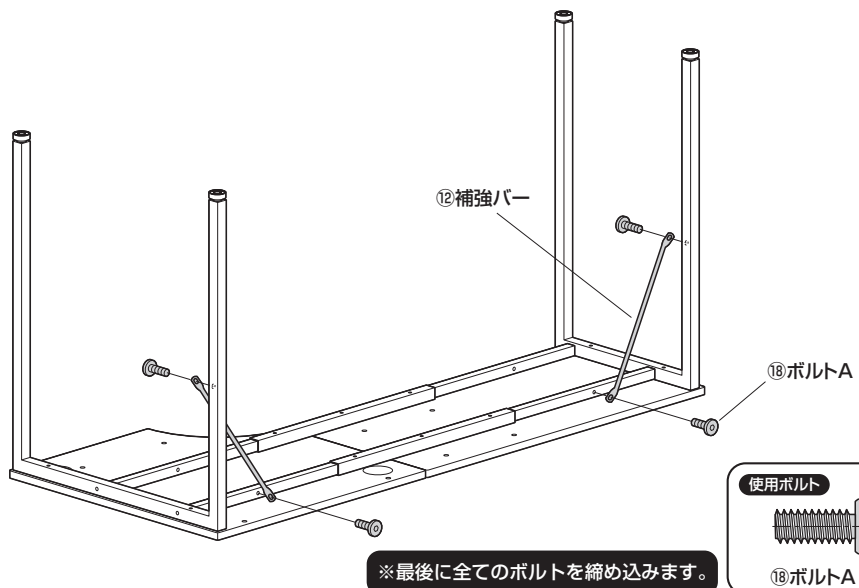

6 デスクを起し、キャップを取付けて完成です。

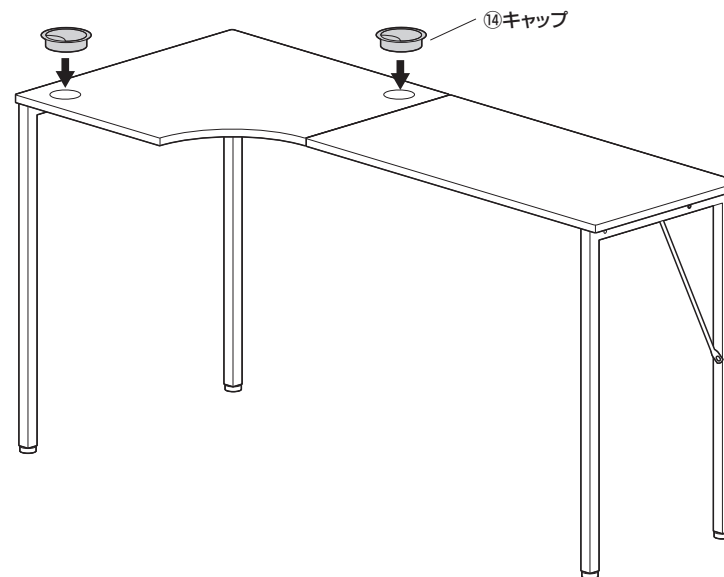

デスクの組立て方法 **B** 天板(大)を左側にする場合

1 サイドフレームA・Bにアジャスターを取付けます。

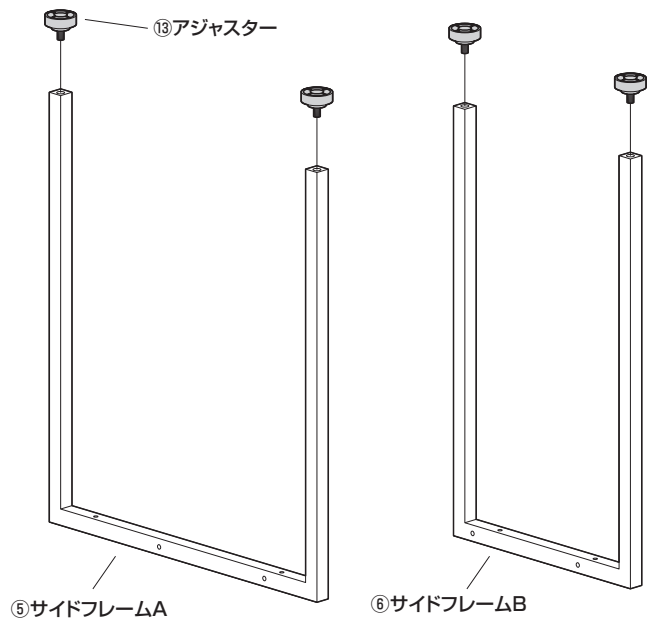

2 リーンホースメントAにリーンホースメントBを差し込みます。

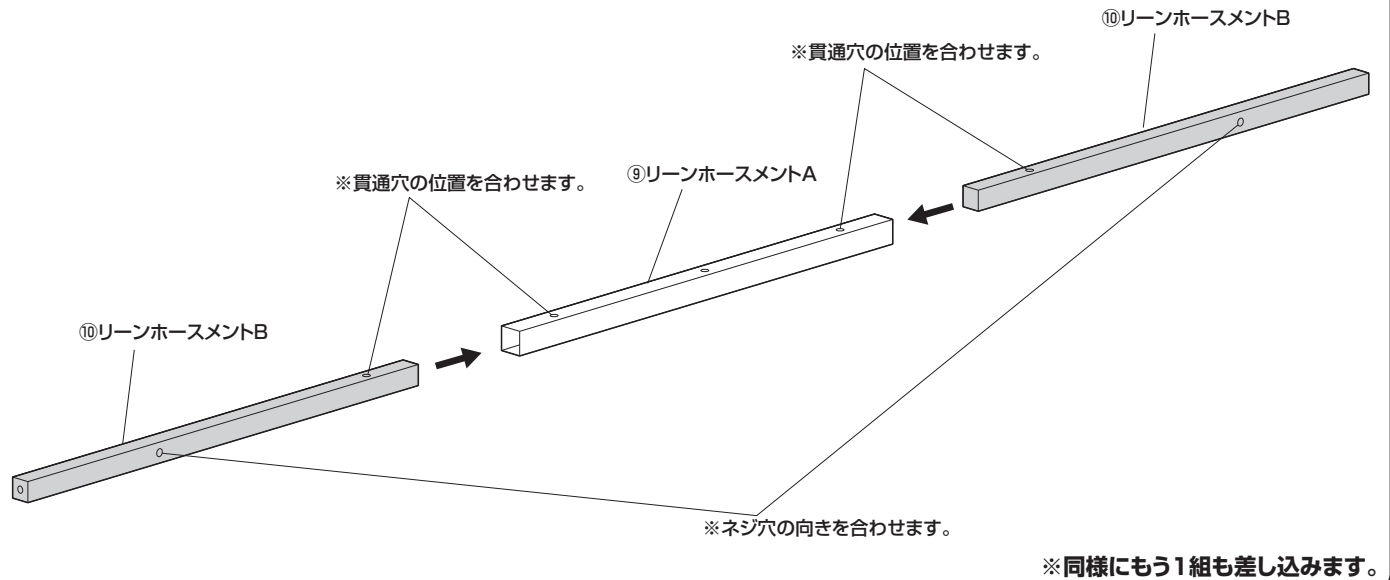

3 天板(大)とコーナー天板にリーンホースメントを取付けます。

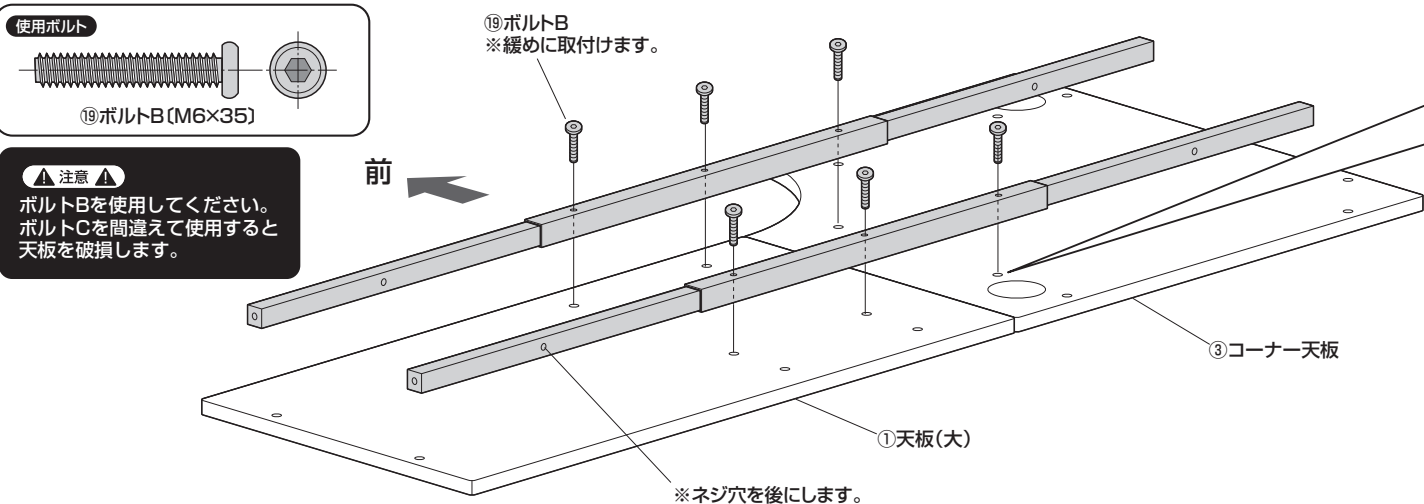

注意
ボルトBを使用してください。
ボルトCを間違えて使用すると
天板を破損します。

〈上から見た図〉 ※下図の穴を使用します。

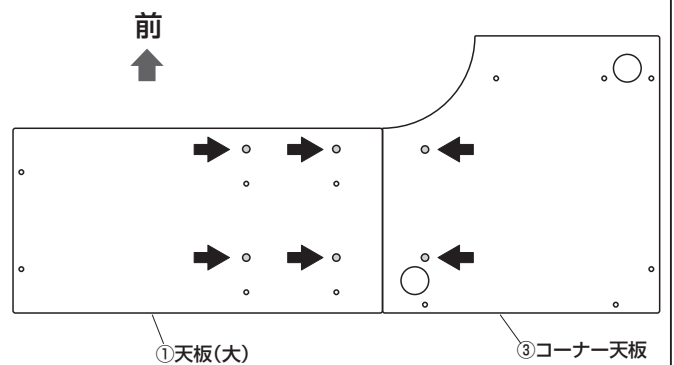

デスクの組立て方法 ②天板(大)を左側にする場合

4 サイドフレームA・Bを取付けます。

①リークホースメントにサイドフレームA・Bを取付けます。

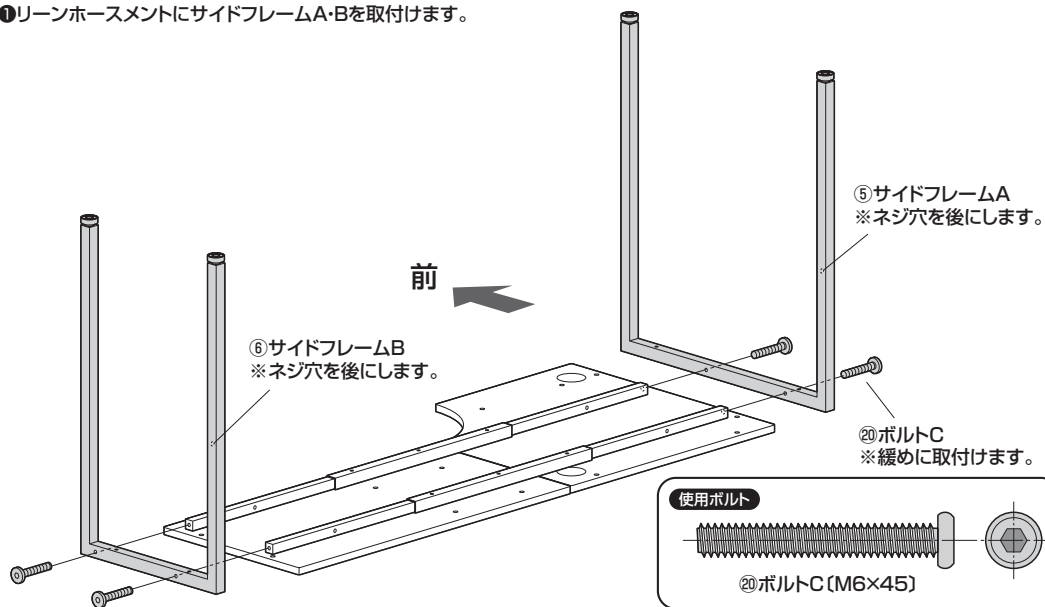

②天板に取付けます。

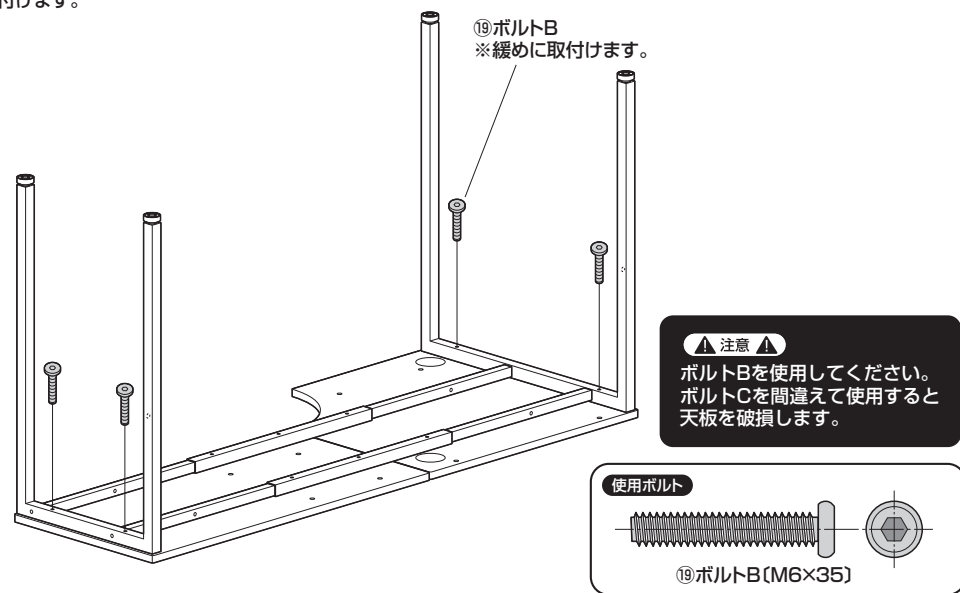

5 補強バーを取付けます。

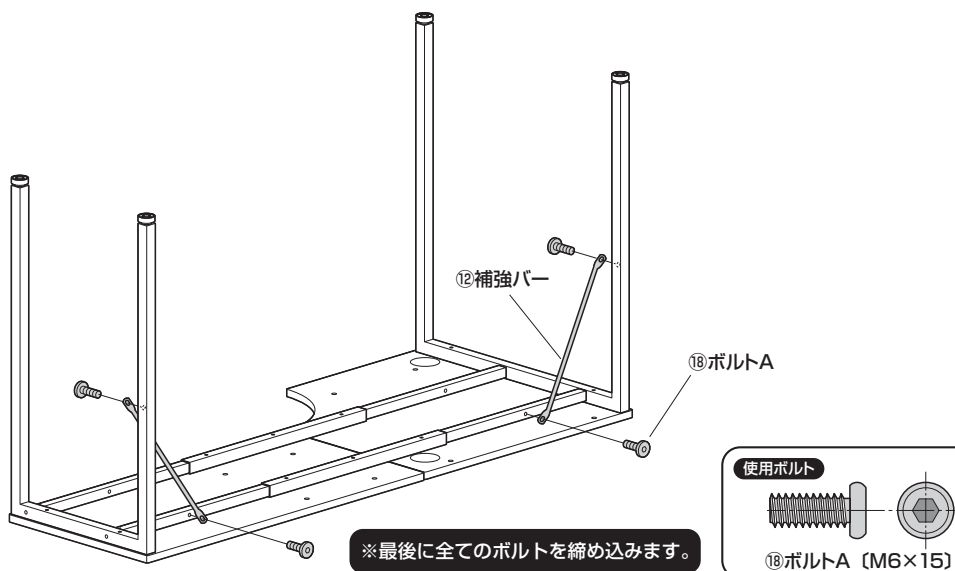

6 デスクを起こし、キャップを取付けて完成です。

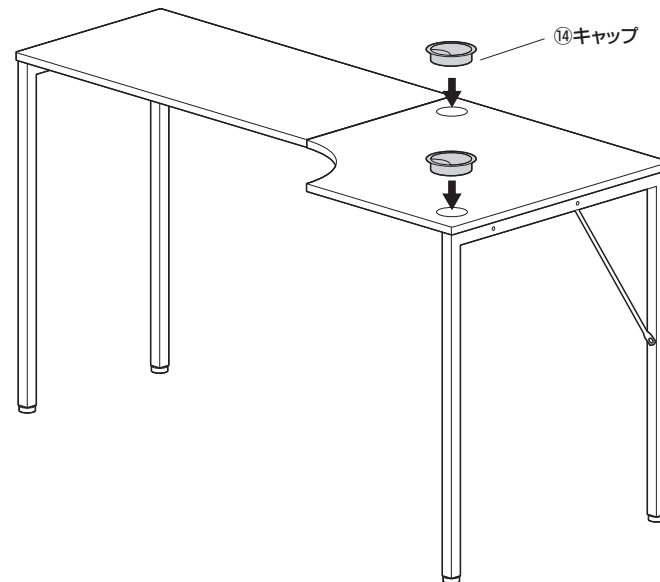

シェルフの組立て方

1 サイドフレームC・Dにフェルトを貼り付けます。

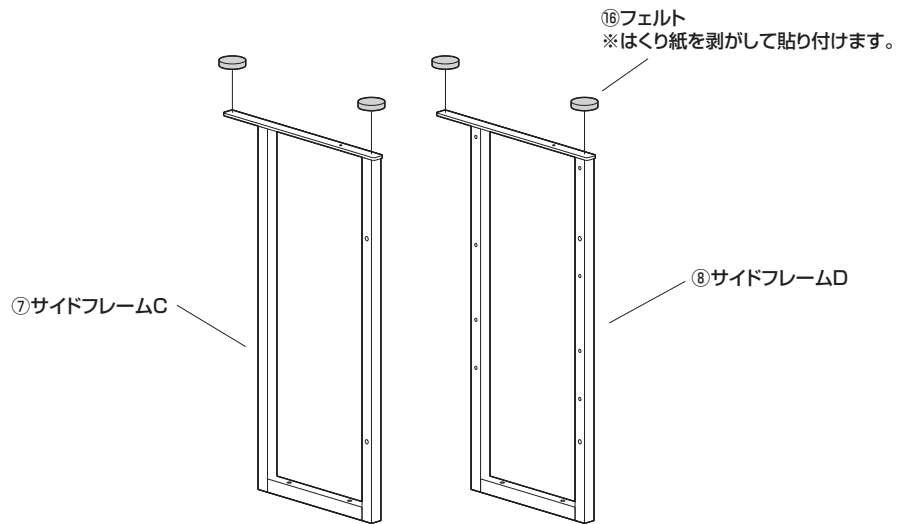

2 天板(小)にサイドフレームC・Dを取付けます。

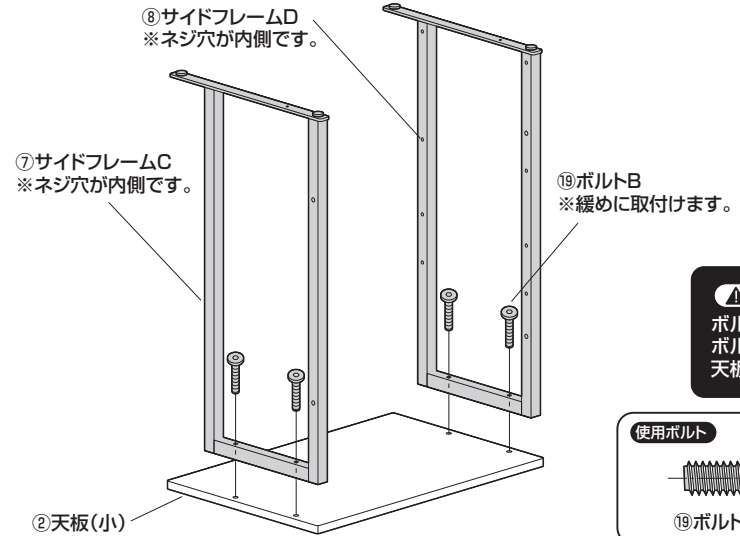

3 リーンホースメントCを取付けます。

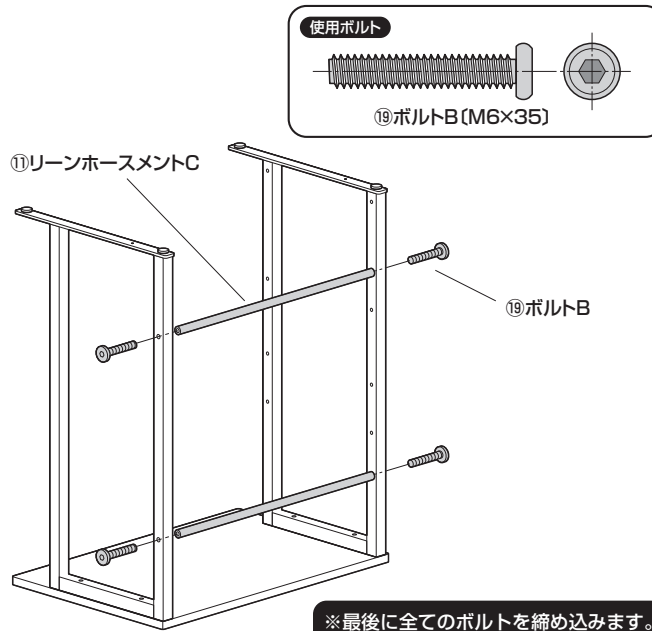

4 本体を起こし、棚ダボを取付けます。

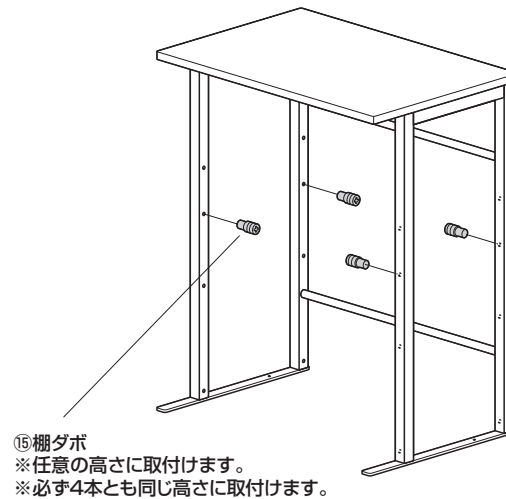

5 棚板を取付けて完成です。

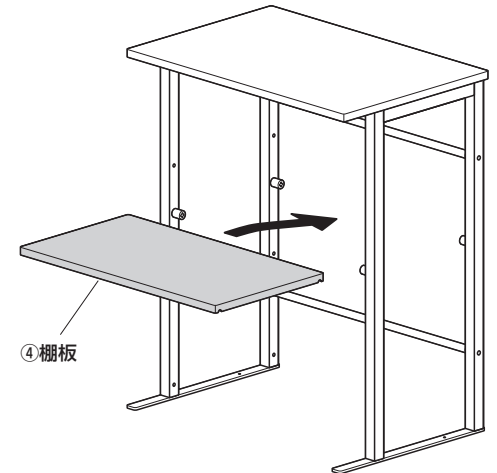

組み合わせ例

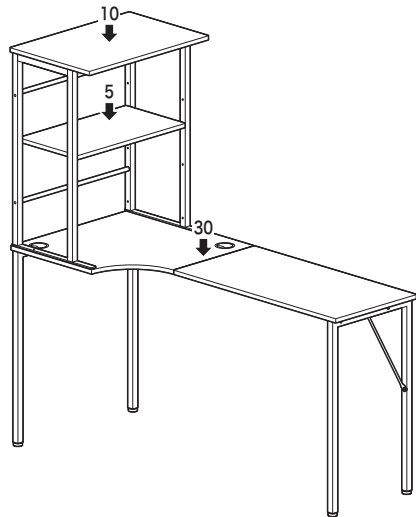

総耐荷重 30kg

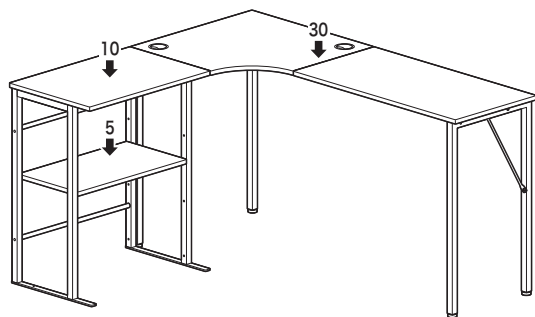

総耐荷重 45kg

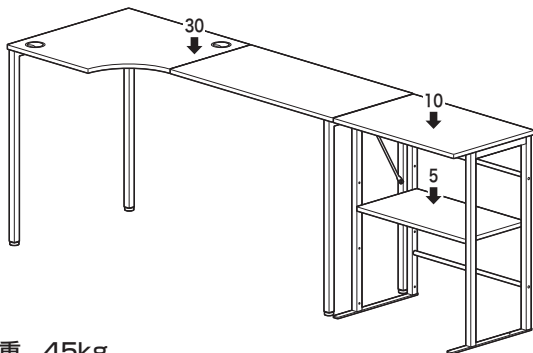

総耐荷重 45kg

シェルフを重ねる場合は下図の方法で固定します

1 シェルフの棚板を外します。

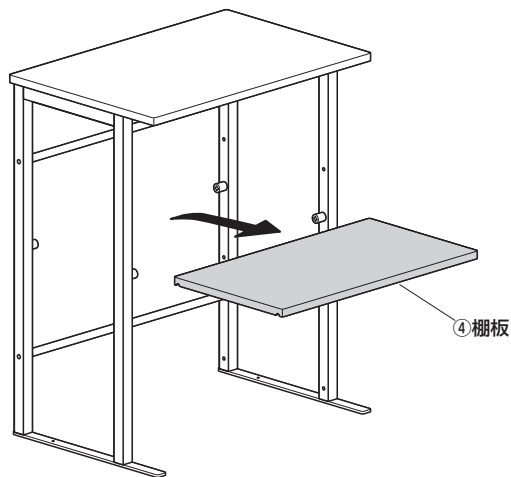

2 デスクにシェルフを取付けます。

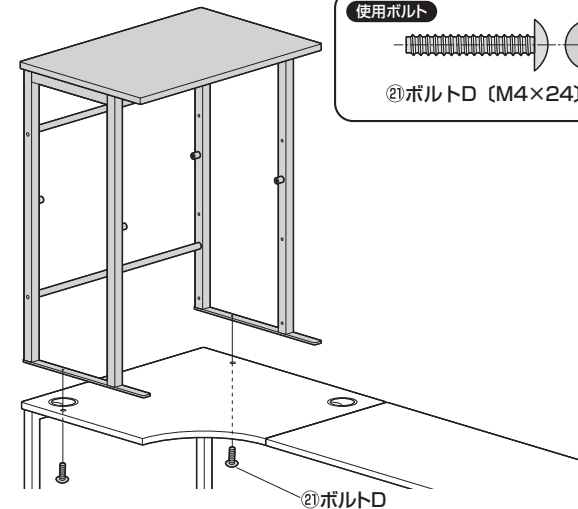

3 棚板を取付けて完成です。

