

この度は、弊社製品をお買求めいただきましてありがとうございました。
本製品は組立式になっておりますので、下記の要領で組立ててください。
パッキングケースの中には、下記の部品が入っています。

**組立説明書は組立て後も
大切に保管してください。**

この製品を第三者に貸し出すときは、この説明書も共に
貸し出し、よく読んでから使用するようご指導ください。

★用意していただくもの……

手袋（組立て時のケガ等を防ぐために必ず着用してください）

完成図

※このデスクは組立て方法によって下図の様に2通りの
使い方ができます。用途に合わせて組立ててください。

※天板(大)を右側、左側のどちらにするかによって、組立て手順が異なります。

A 天板(大)を右側にする場合

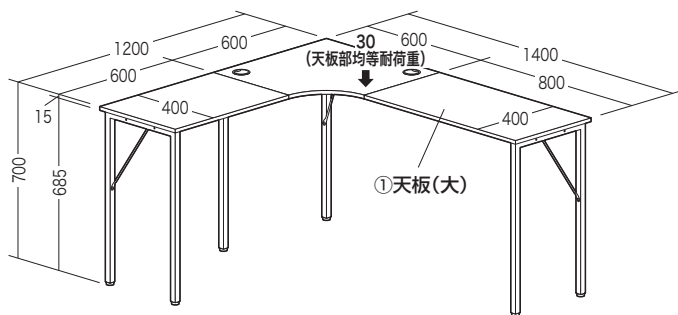

B 天板(大)を左側にする場合

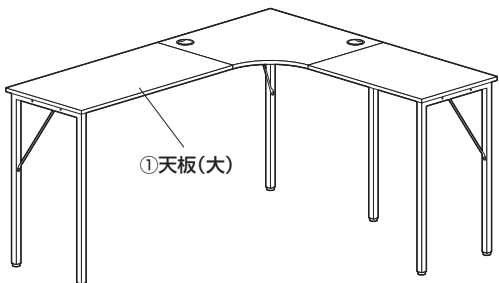

総耐荷重 30kg(天板部均等耐荷重)

組立て部品

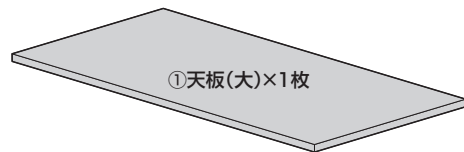

①天板(大)×1枚

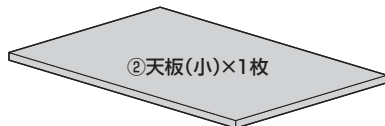

②天板(小)×1枚



③コーナー天板×1枚

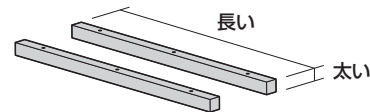

④リーンホースメントA×2本

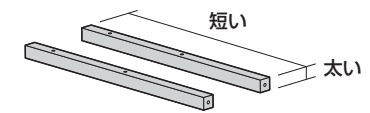

⑤リーンホースメントB×2本

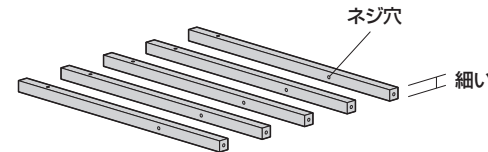

⑥リーンホースメントC×5本

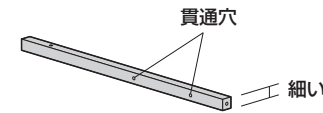

⑦リーンホースメントD×1本

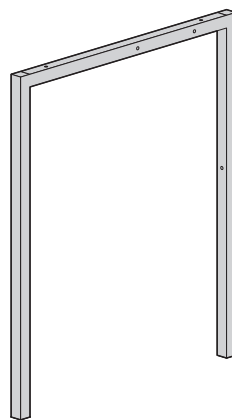

⑧サイドフレーム(大)×1個

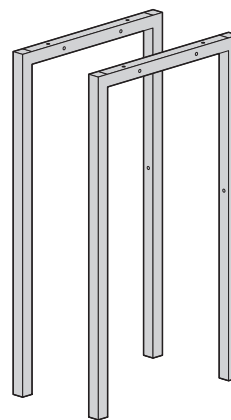

⑨サイドフレーム(小)×2個

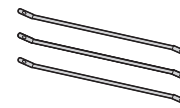

⑩補強バー×3本



⑪アジャスター×6個



⑫キャップ×2個



⑬六角レンチ(4mm)×1本

使用ボルト

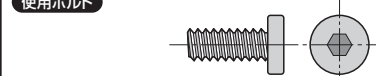

⑭ボルトA×6本 (M6×15)



⑮ボルトB×16本 (M6×35)

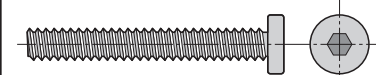

⑯ボルトC×8本 (M6×45)

※部品の欠品や破損があった場合は、品番(100-DESKH037BKなど)と
上記の部品番号(①~⑯)と部品名(アジャスターなど)をお知らせください。

A 天板(大)を右側にする組立て方法

1 サイドフレームにアジャスターを取付けます。

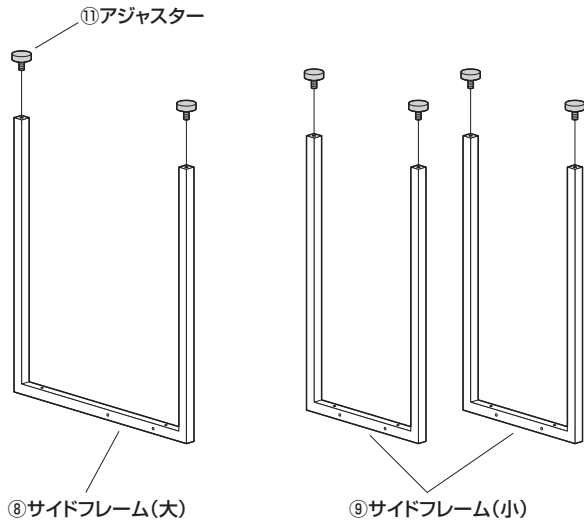

2 片方のリーンホースメントAにリーンホースメントC、Dを差し込みます。

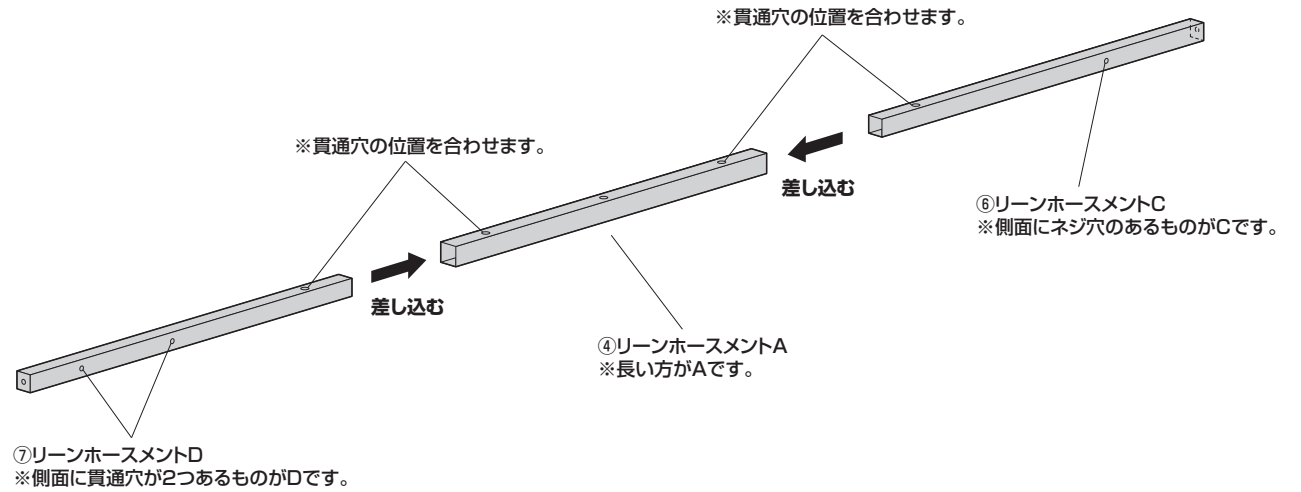

3 天板(大)とコーナー天板に取付けます。

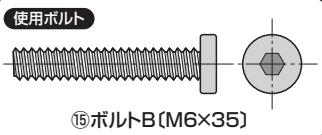

▲ 注意 ▲
ボルトBを使用してください。
ボルトCを間違えて使用すると
天板を破損します。

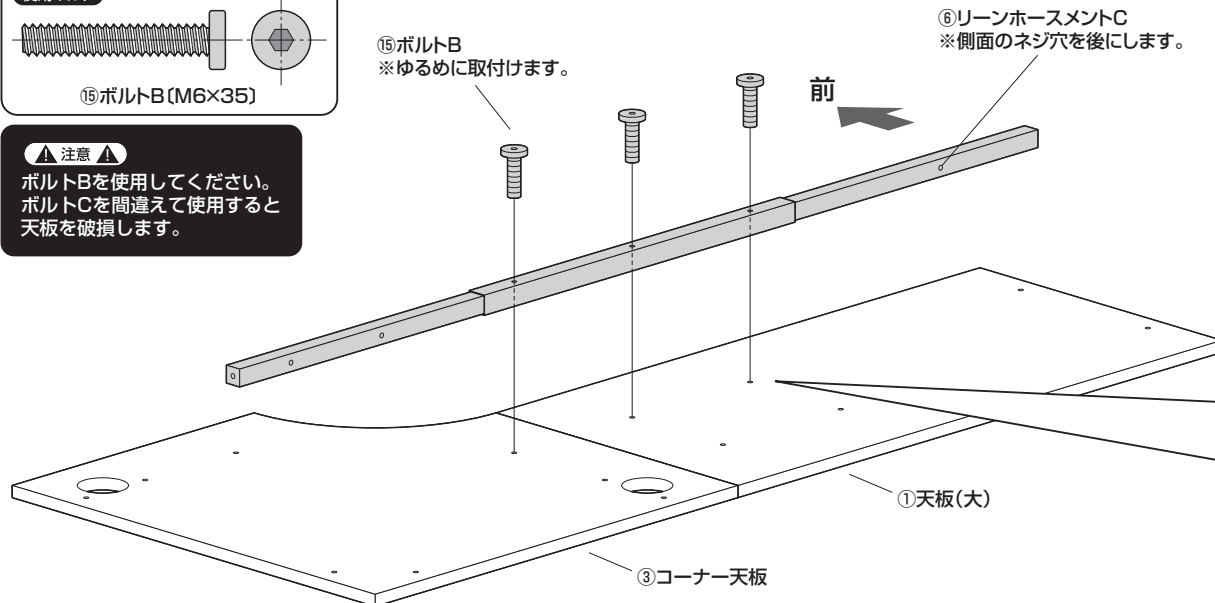

《上から見た図》 ※下図のネジ穴を使用します。

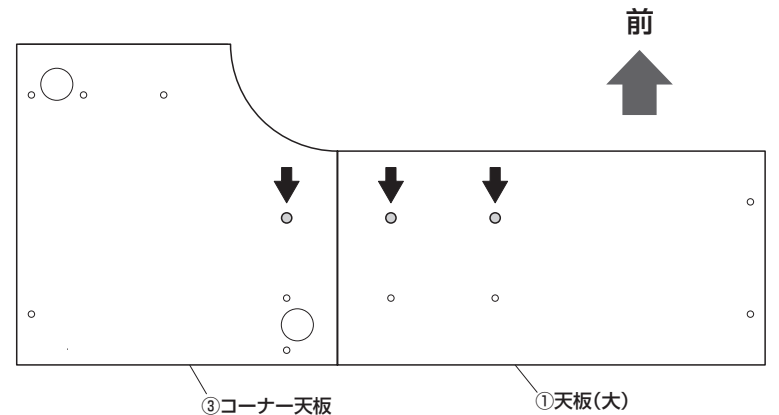

A 天板(大)を右側にする組立て方法

4 リーンホースメントBを取付けます。

① リーンホースメントDにリーンホースメントBを取付けます。

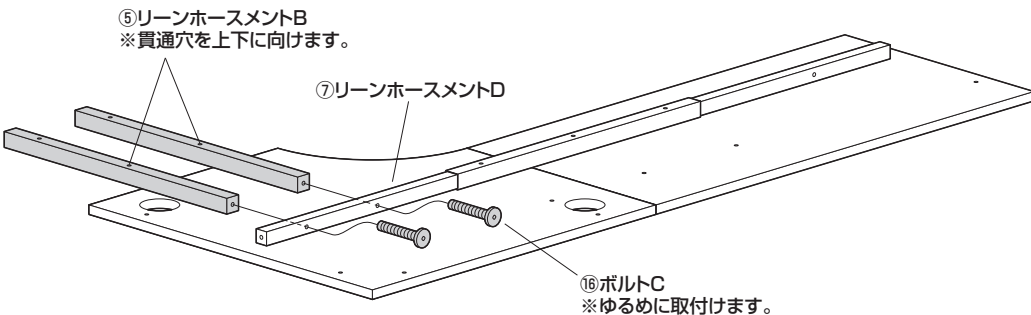
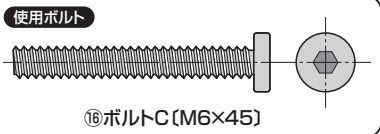

② コーナー天板に取付けます。

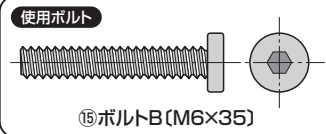

▲ 注意 ▲
ボルトBを使用してください。
ボルトCを間違えて使用すると
天板を破損します。

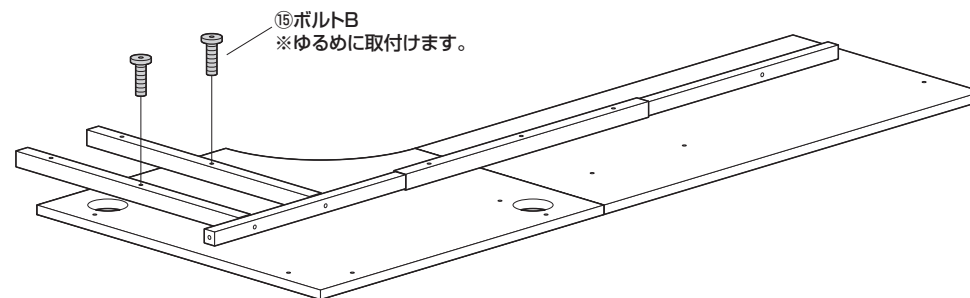

5 もう1本のリーンホースメントAにリーンホースメントCを差し込みます。

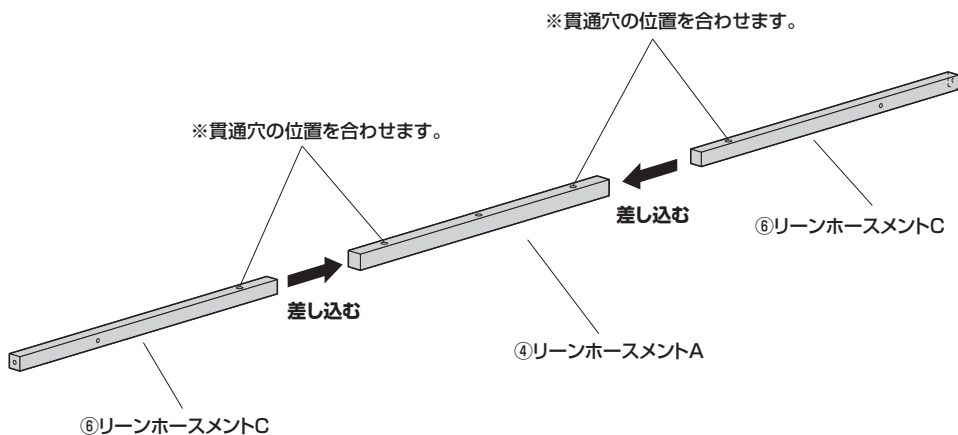

6 天板(大)とコーナー天板に取付けます。

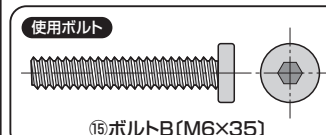

▲ 注意 ▲
ボルトBを使用してください。
ボルトCを間違えて使用すると
天板を破損します。

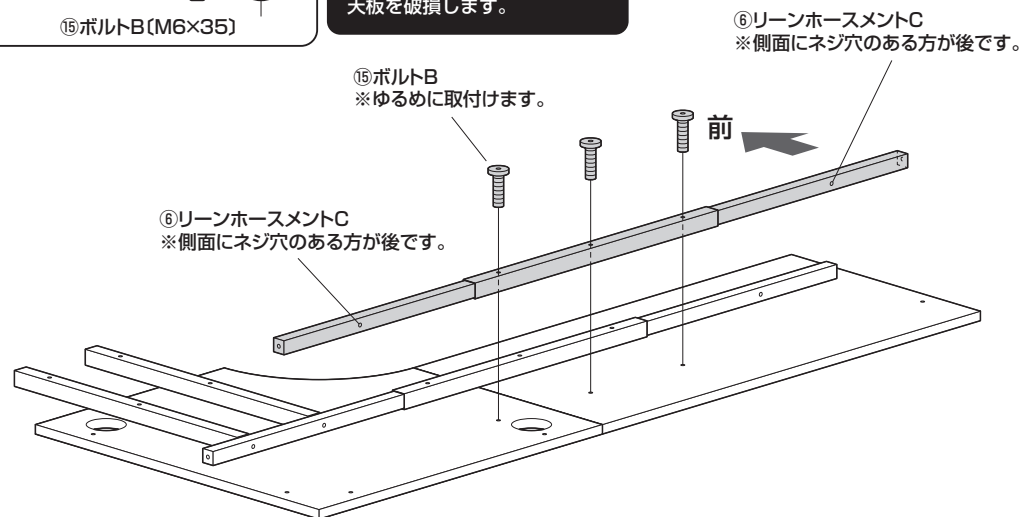

A 天板(大)を右側にする組立て方法

7 サイドフレームを取付けます。

① サイドフレームをリーンホースメントに取付けます。

使用ボルト

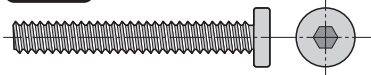

⑩ ボルトC (M6×45)

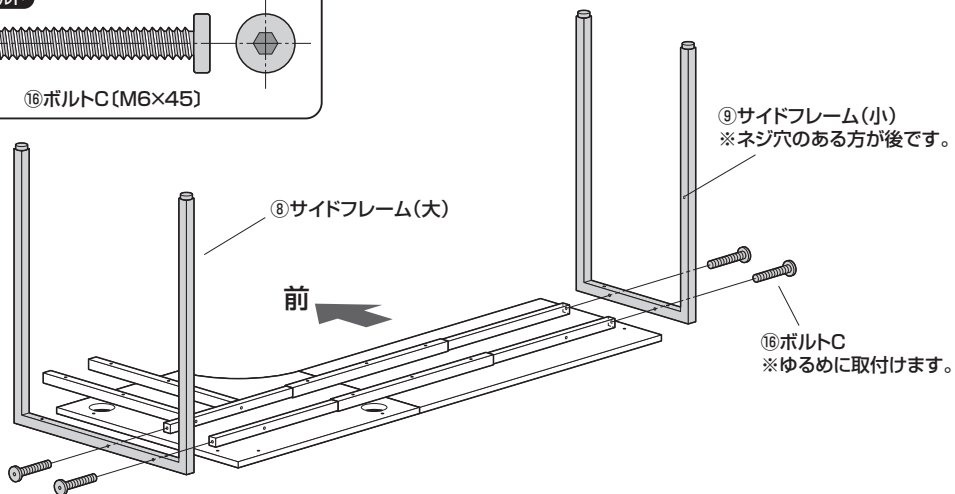

② 天板に取付けます。

使用ボルト

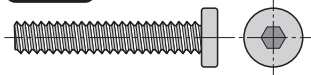

⑪ ボルトB (M6×35)

▲ 注意 ▲

ボルトBを使用してください。
ボルトCを間違えて使用すると
天板を破損します。

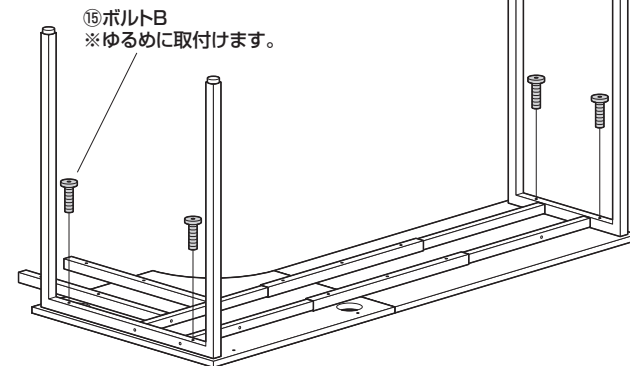

8 補強バーを取付けます。

使用ボルト

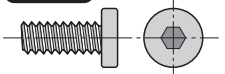

⑫ ボルトA (M6×15)

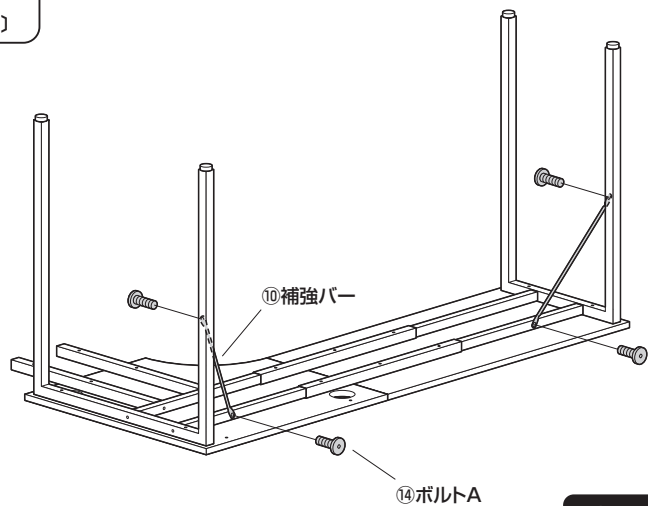

※全てのボルトを締め込みます。

9 本体を起し、リーンホースメントCを取付けます。

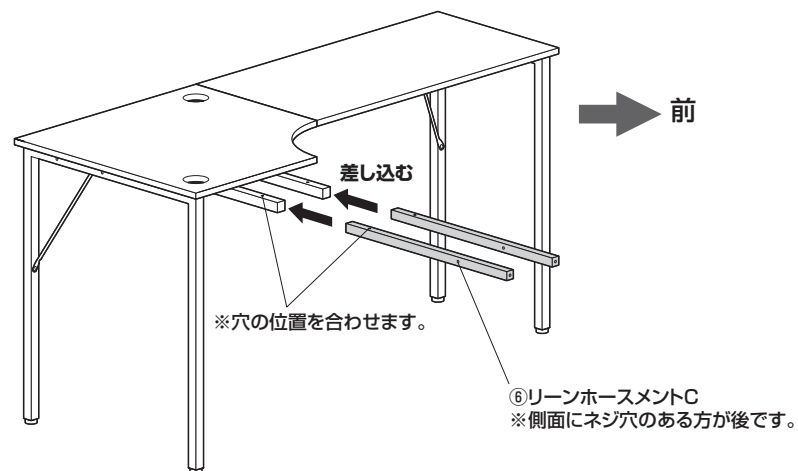

A 天板(大)を右側にする組立て方法

10 サイドフレーム(小)を取付けます。

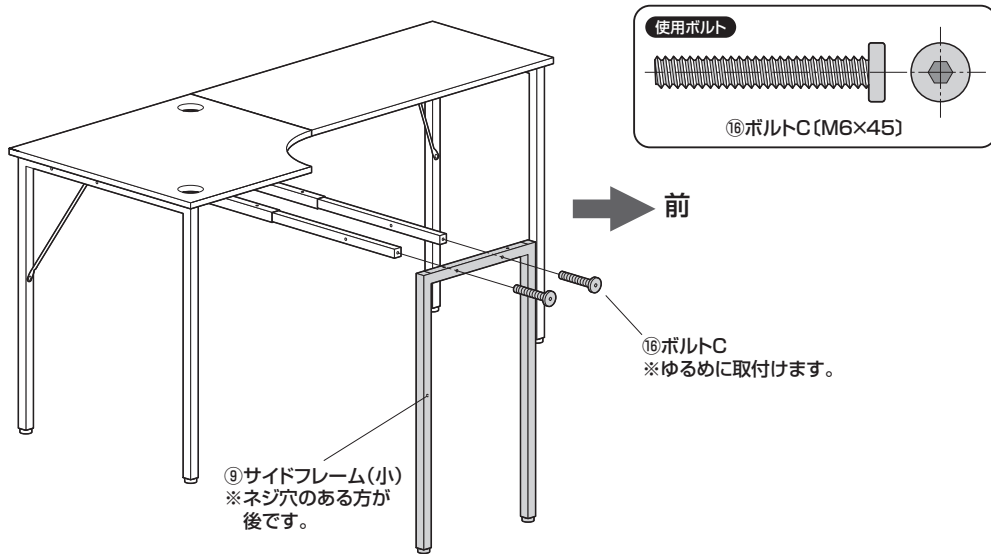

11 補強バーを取付けます。

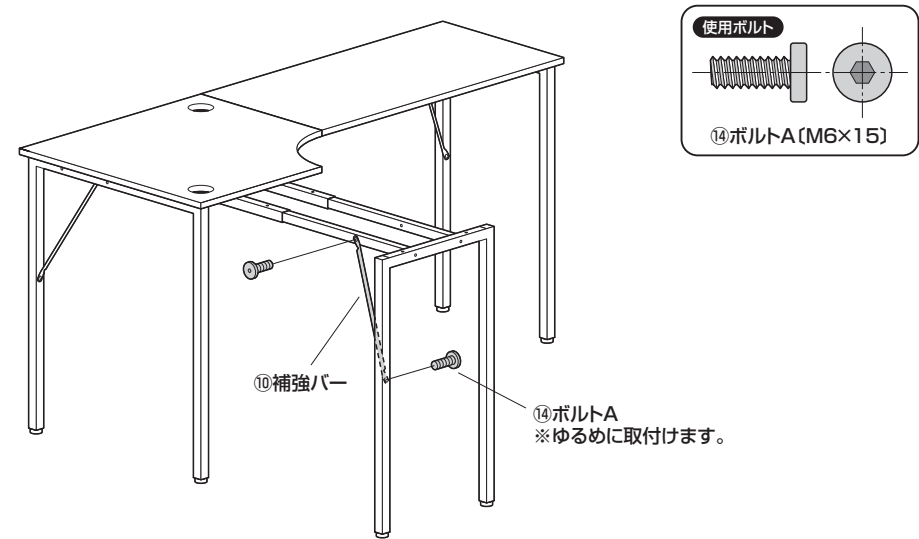

12 天板(小)を取付けます。

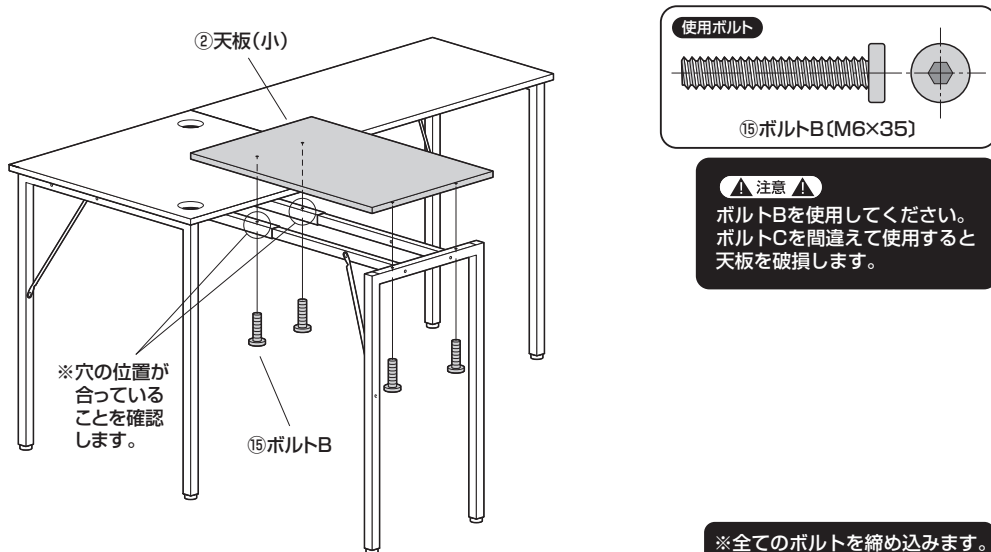

13 キャップを取付けて完成です。

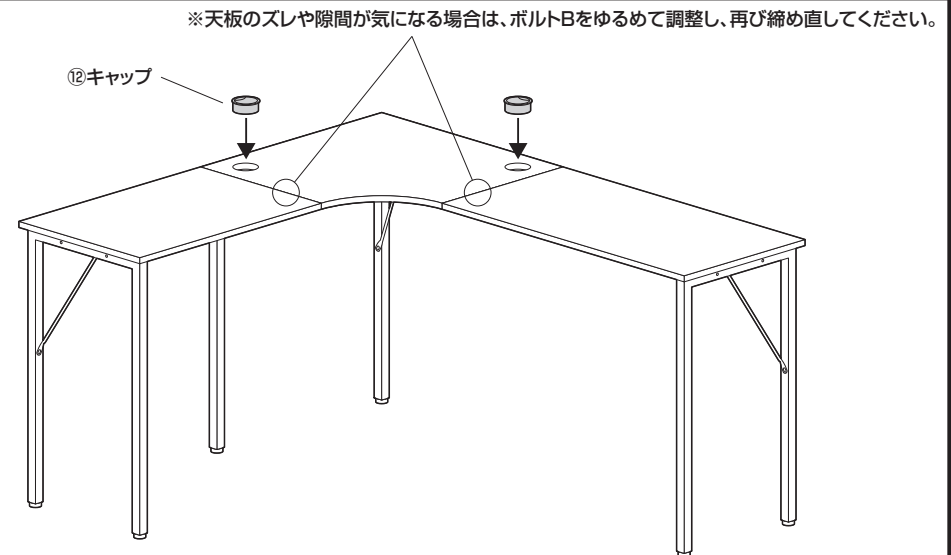

B 天板(大)を左側にする組立て方法

1 サイドフレームにアジャスターを取付けます。

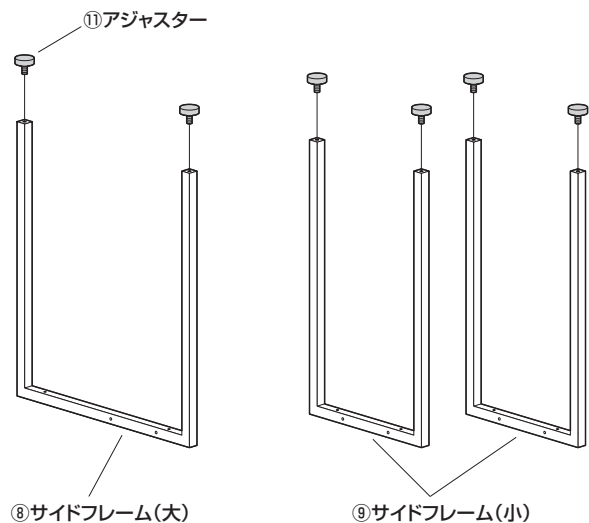

2 片方のリーンホースメントAにリーンホースメントC、Dを差し込みます。

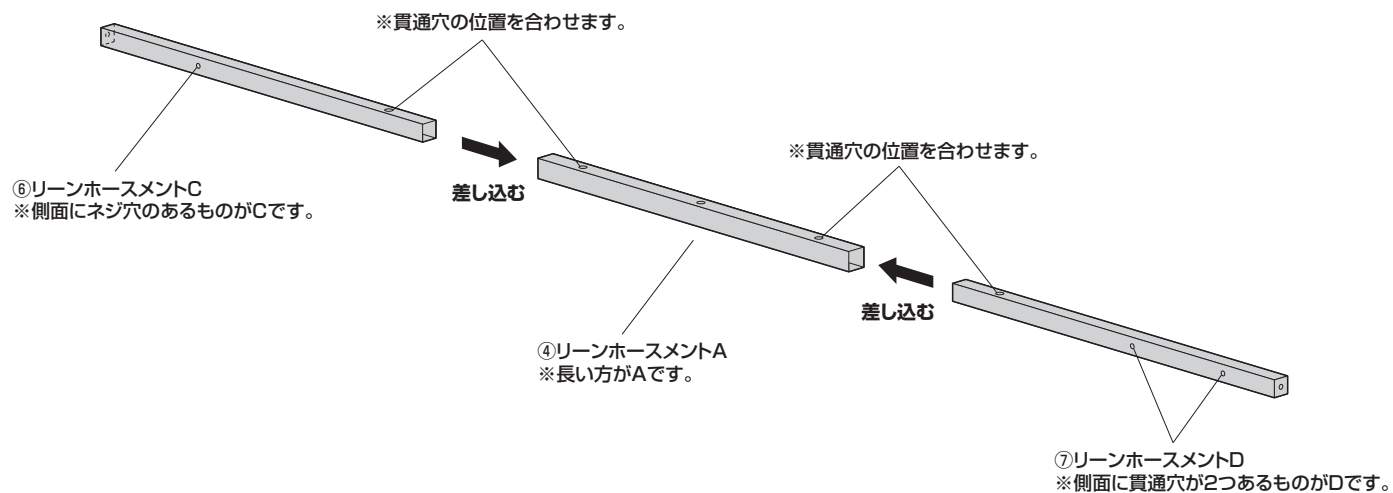

3 天板(大)とコーナー天板に取付けます。

〈上から見た図〉 ※下図のネジ穴を使用します。

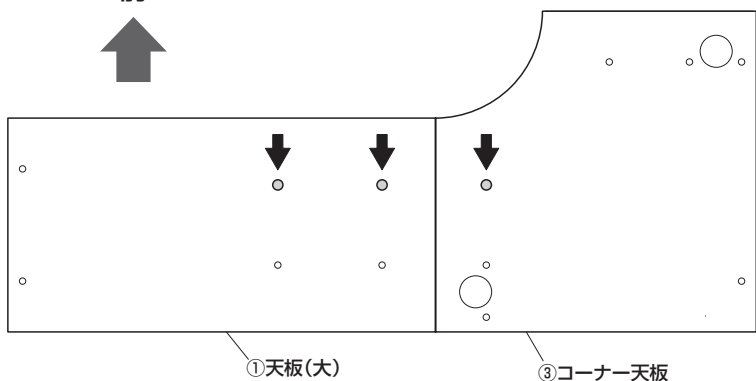

⑥リーンホースメントC
※側面のネジ穴を後にします。

⑮ボルトB
※ゆるめに取付けます。

使用ボルト

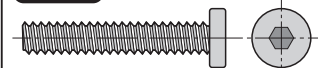

⑮ボルトB(M6×35)

▲注意▲

ボルトBを使用してください。
ボルトCを間違えて使用すると
天板を破損します。

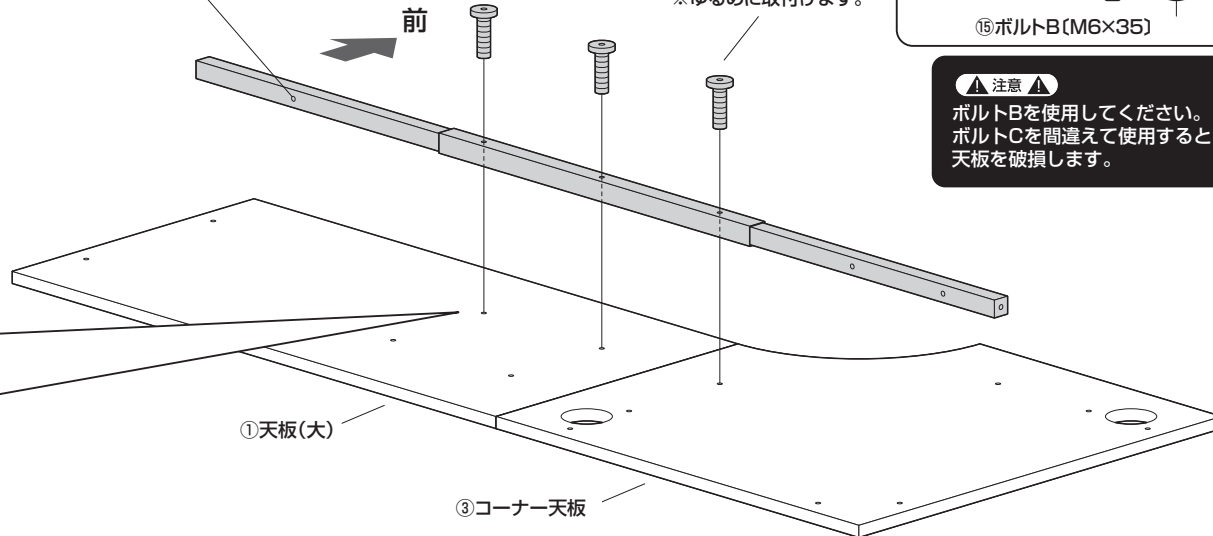

B 天板(大)を左側にする組立て方法

4 リーンホースメントBを取付けます。

① リーンホースメントDにリーンホースメントBを取付けます。

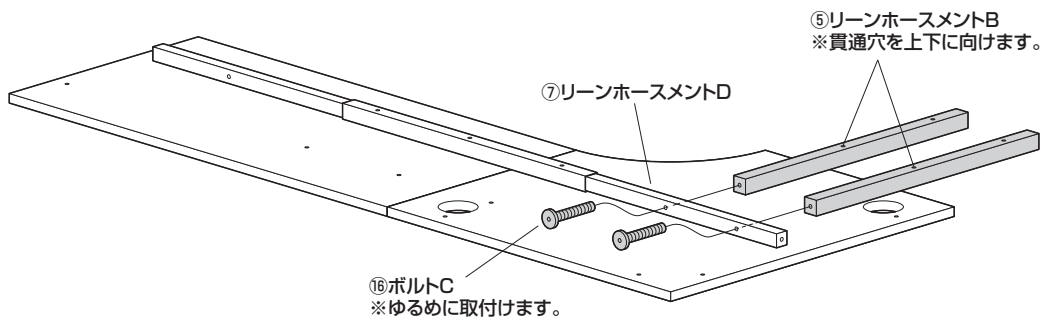
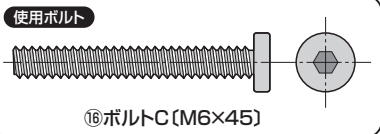

② コーナー天板に取付けます。

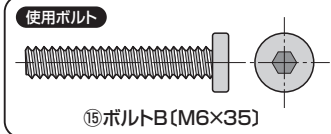

▲ 注意 ▲
ボルトBを使用してください。
ボルトCを間違えて使用すると
天板を破損します。

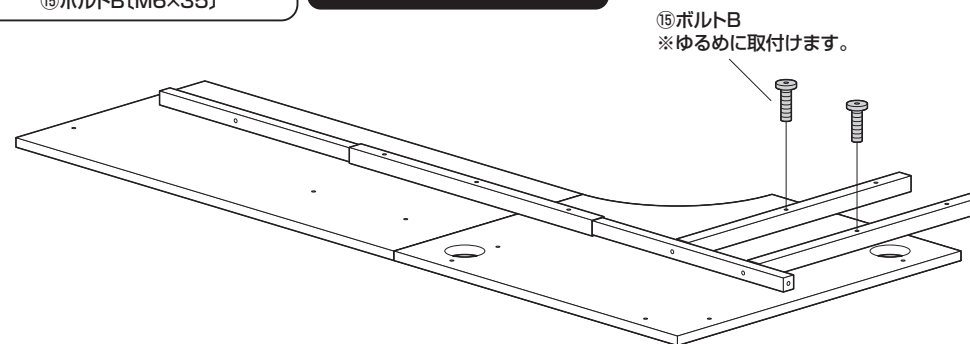

5 もう1本のリーンホースメントAにリーンホースメントCを差し込みます。

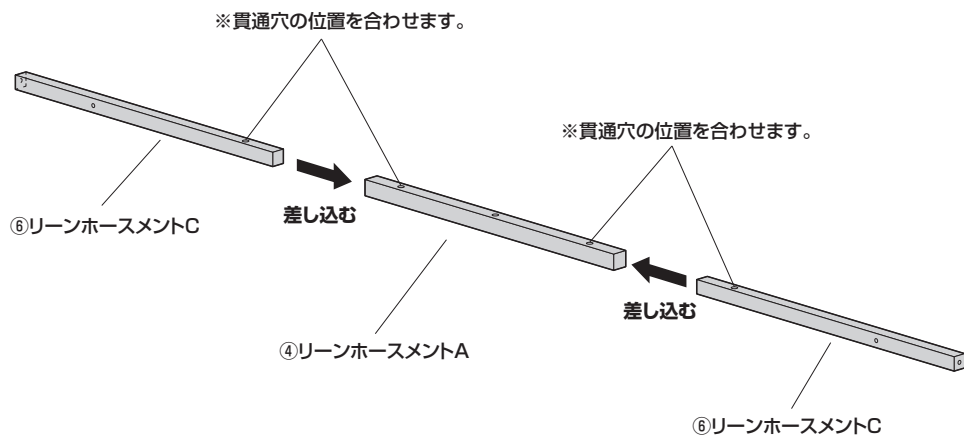

6 天板(大)とコーナー天板に取付けます。

⑥ リーンホースメントC
※側面にネジ穴のある方が後です。

▲ 注意 ▲
ボルトBを使用してください。
ボルトCを間違えて使用すると
天板を破損します。

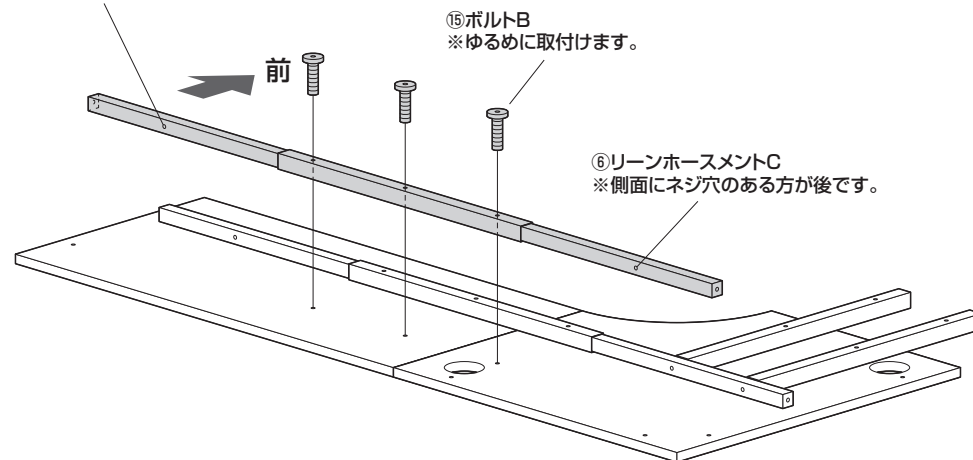
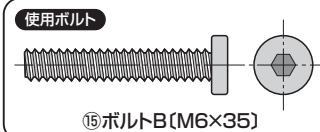

B 天板(大)を左側にする組立て方法

7 サイドフレームを取付けます。

① サイドフレームをリーンホースメントに取付けます。

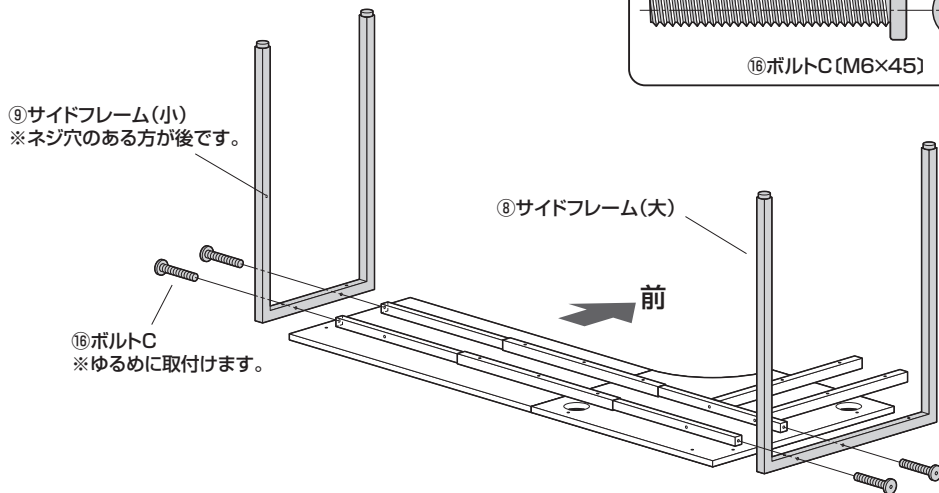

② 天板に取付けます。

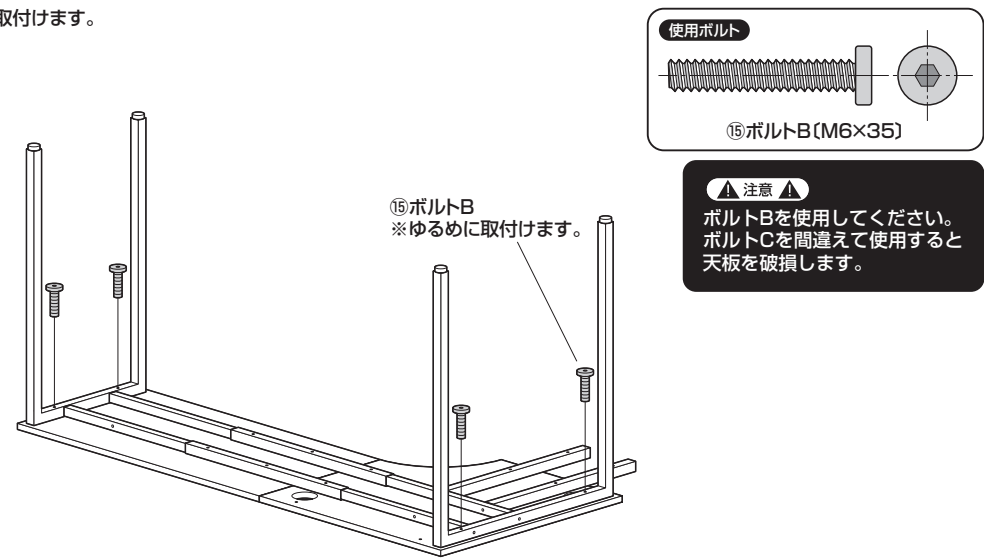

8 補強バーを取付けます。

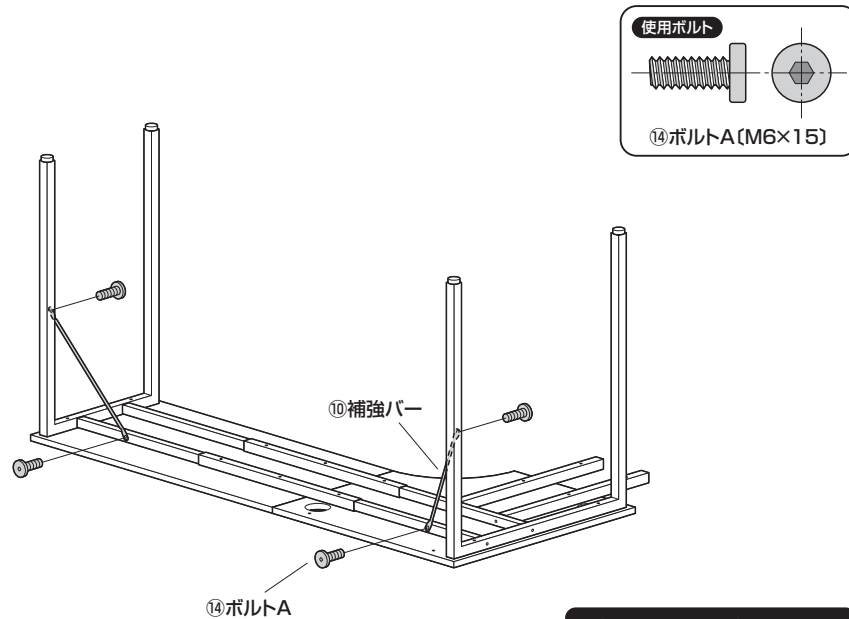

※全てのボルトを締め込みます。

9 本体を起こし、リーンホースメントを取付けます。

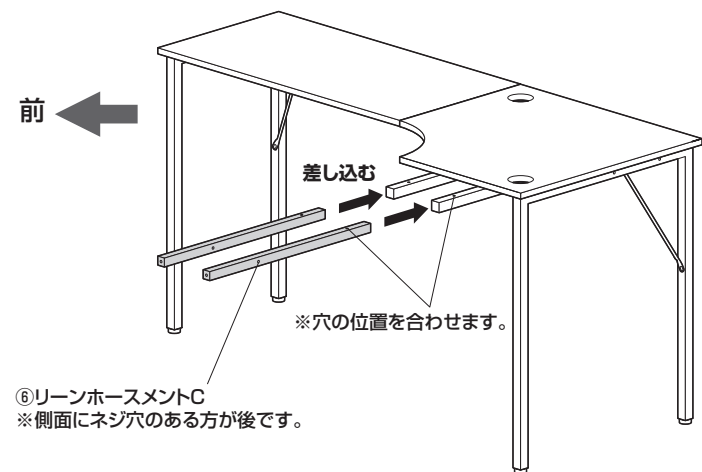

B 天板(大)を左側にする組立て方法

10 サイドフレーム(小)を取付けます。

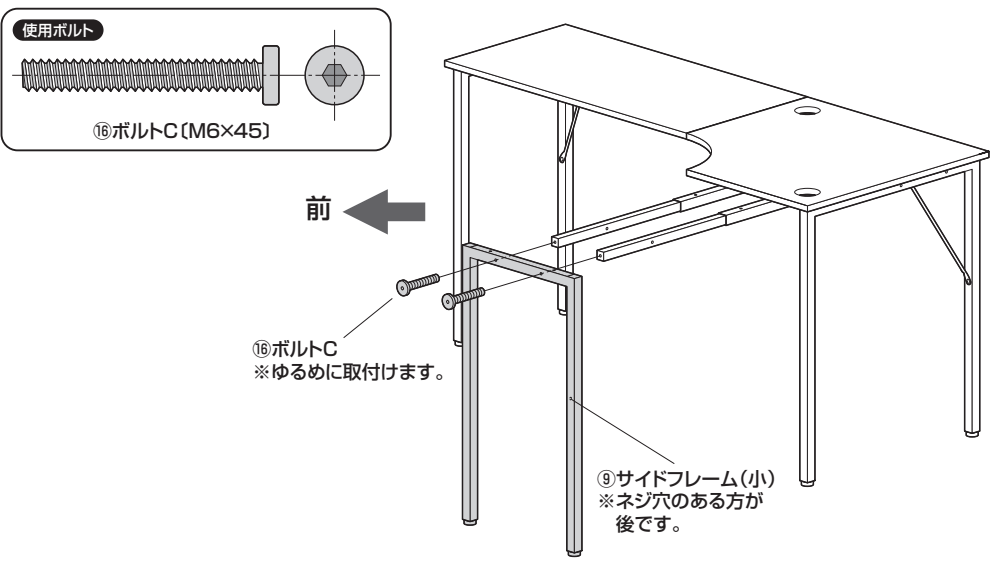

11 補強バーを取付けます。

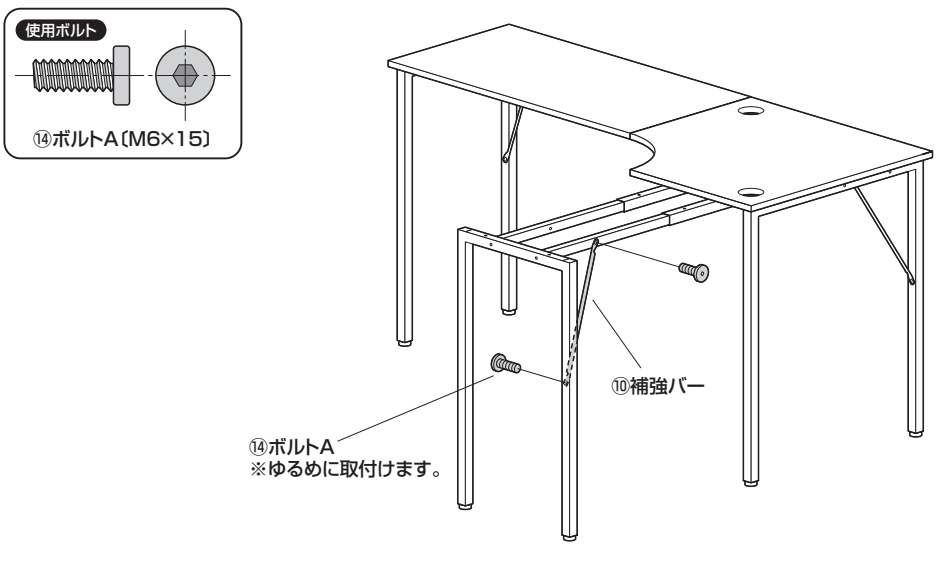

12 天板(小)を取付けます。

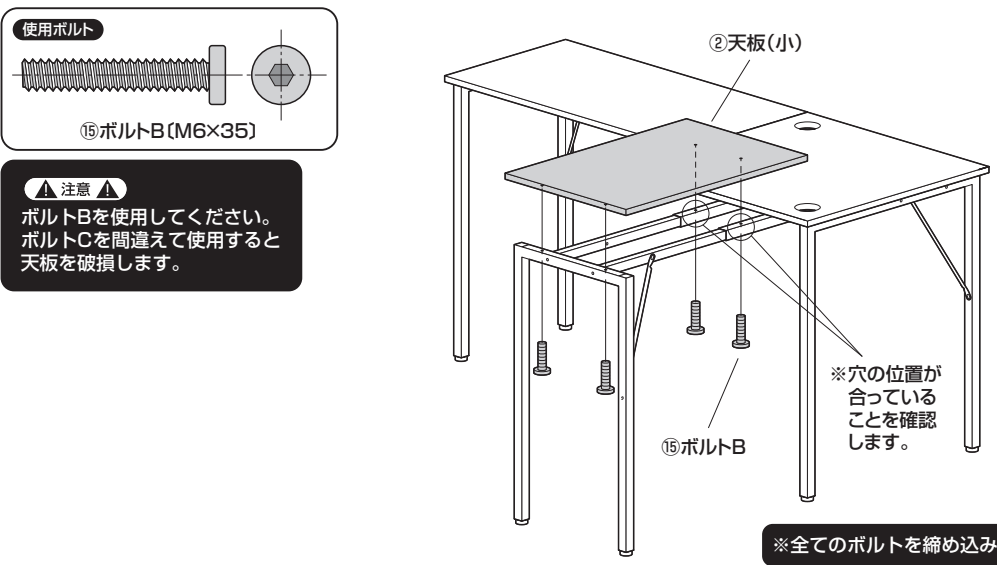

13 キャップを取付けて完成です。

