

この度は、弊社製品をお買求めいただきましてありがとうございました。
本製品は組立式になっておりますので、下記の要領で組立ててください。
パッキングケースの中には、下記の部品が入っています。

**組立説明書は組立て後も
大切に保管してください。**

この製品を第三者に貸し出すときは、この説明書も共に
貸し出し、よく読んでから使用するようご指導ください。

★用意していただくもの・・・
手袋（組立て時のケガ等を防ぐために必ず着用してください）
プラスドライバー

完成図

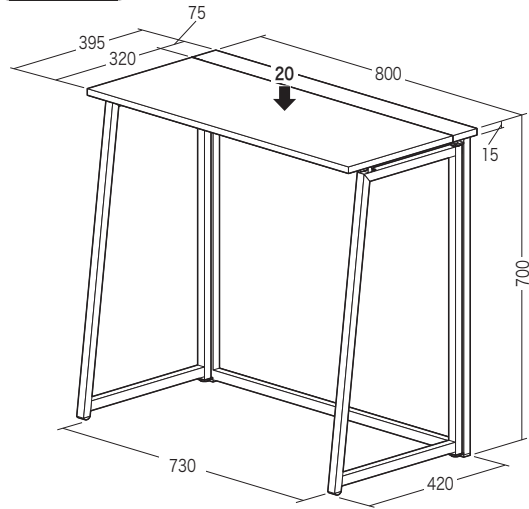

総耐荷重 20kg

組立て部品

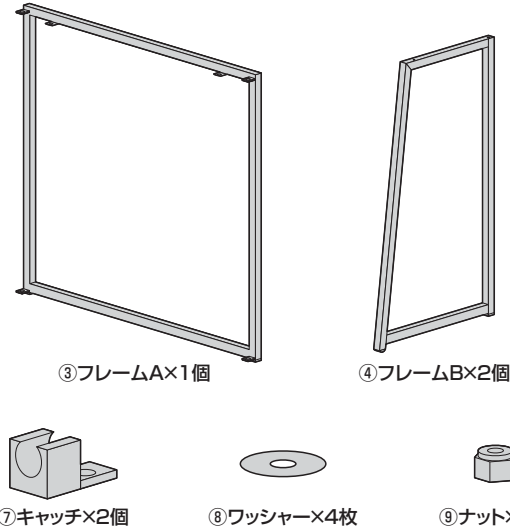
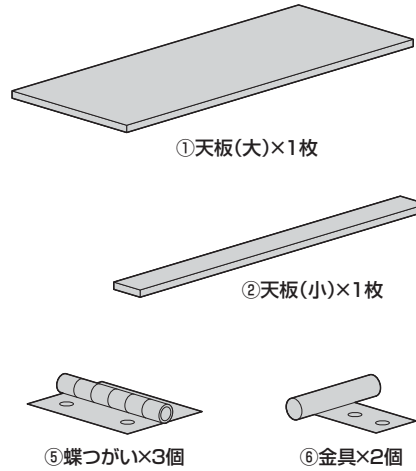

使用ボルト

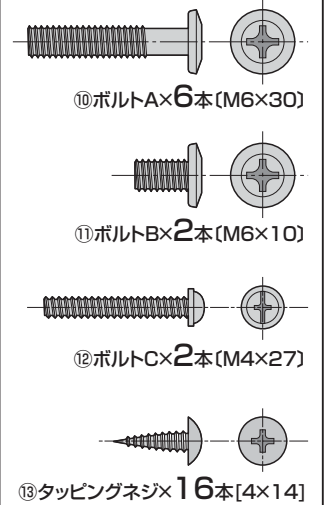

※部品の欠品や破損があった場合は、品番(100-DESKH030Mなど)と上記の部品番号(①～⑬)と部品名(ワッシャーなど)をお知らせください。

1 天板(大)と天板(小)に蝶つがいと金具を取付けます。

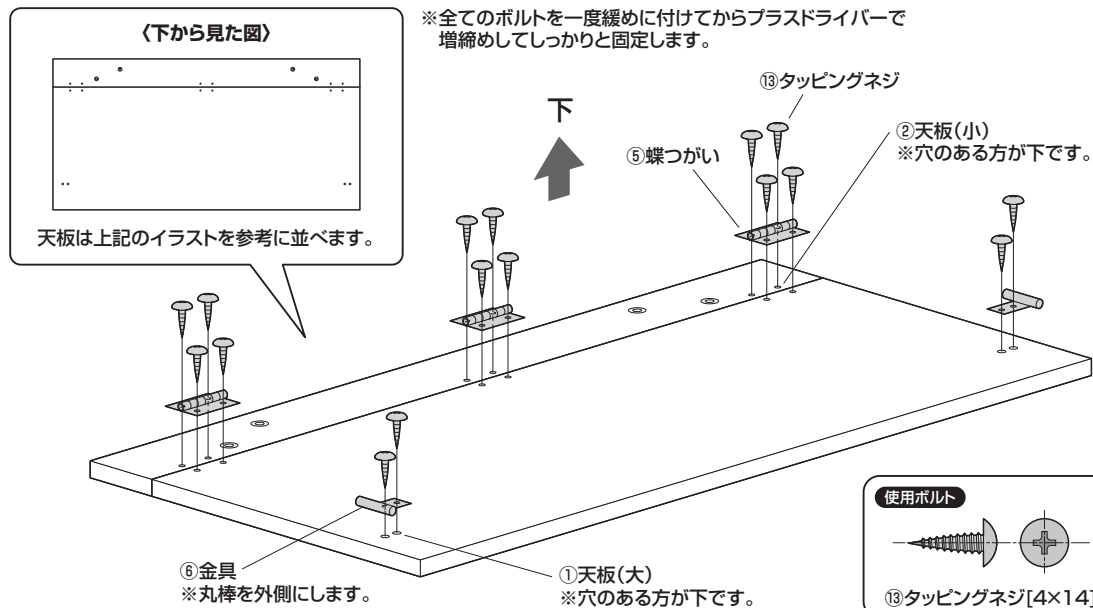

2 フレームBにキャッチを取付けます。

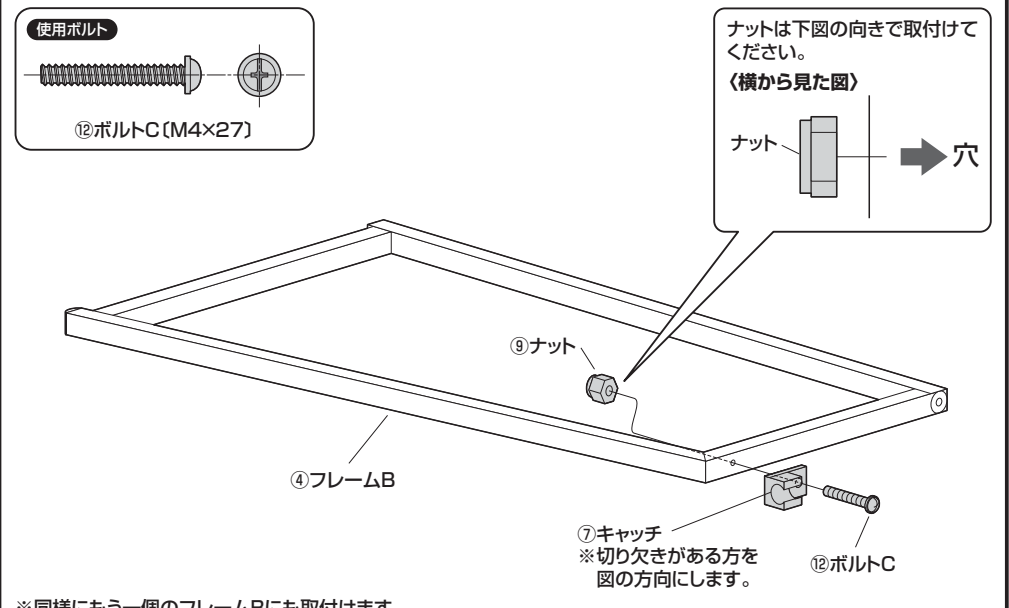

3 フレームAにフレームBを取付けます。

使用ボルト

⑩ボルトA (M6×30)

※全てのボルトを一度緩めに付けてからプラスドライバーで増締めしてしっかりと固定します。

③フレームA
⑧ワッシャー
⑩ボルトA

④フレームB
⑧ワッシャー
⑩ボルトA

③フレームA
※穴のある方が上です。

④フレームB
※キャッチのある方が上です。

⑧ワッシャー ⑩ボルトA

上

4 天板にフレームを取付けます。

①フレームを起こしてフレームBを広げます。

②天板にフレームを取付けます。

※全てのボルトを一度緩めに付けてからプラスドライバーで増締めしてしっかりと固定します。

使用ボルト

⑩ボルトA (M6×30)

⑪ボルトB (M6×10)

⑩ボルトA
⑪ボルトB

②天板(小)
①天板(大)

金具にキャッチを差込みます。

⑦キャッチ
⑥金具

▲注意▲ 可動部で指などはさまないように十分ご注意ください。

5 ひっくり返して完成です。

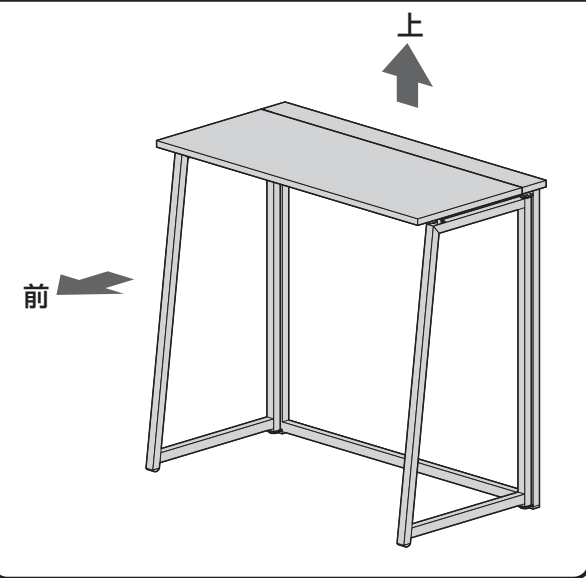

折りたたみ方法

▲注意▲ 可動部で指などはさまないように十分ご注意ください。

①キャッチから金具を取外します。

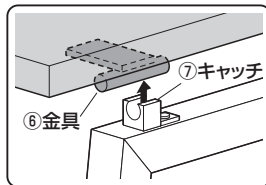

②フレームBを閉じます。

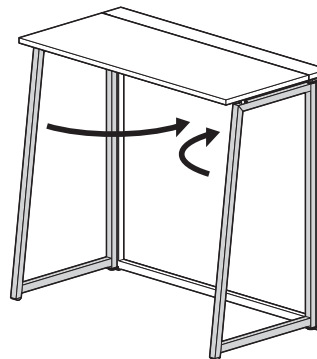

③天板(大)を下ろします。

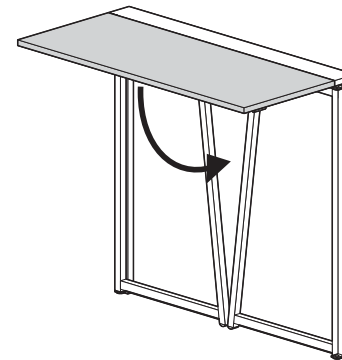

④完成です。

