

この度は、弊社製品をお買求めいただきましてありがとうございました。
本製品は組立式になっておりますので、下記の要領で組立ててください。
パッキングケースの中には、下記の部品が入っています。

組立説明書は組立て後も大切に保管してください。

この製品を第三者に貸し出すときは、この説明書も共に貸し出し、よく読んでから使用するようにご指導ください。

完成図

本製品は組立て方によって、手順**9**以降が異なります。

Aタイプ

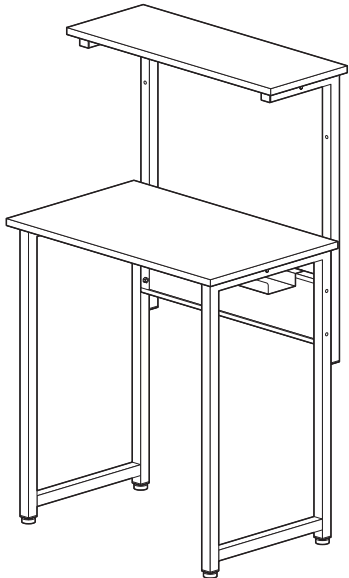

Bタイプ

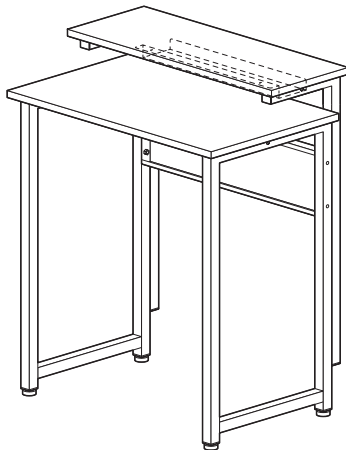

Cタイプ

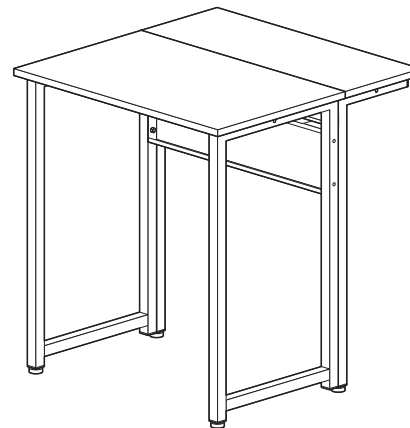

<組立てに必要な人数>

大人2人以上

<用意していただくもの>

・手袋 (ケガ等を防ぐために着用をおすすめします)

組立部品

※部品の欠品や破損があった場合は、品番 (100-DESKF060BKなど) と下記の部品番号 (①~⑪) と部品名 (アジャスターなど) をお知らせください。

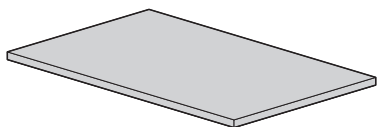

①天板×1枚

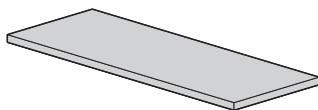

②棚板×1枚

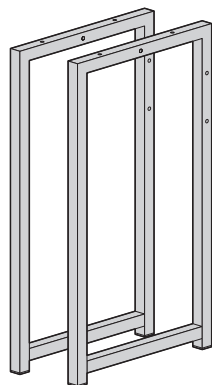

③サイドフレーム×2個

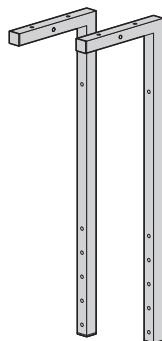

④サブフレーム×2個

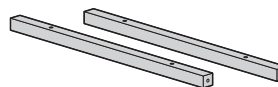

⑤リーンフォースメント×2本

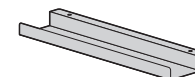

⑦トレー×1個

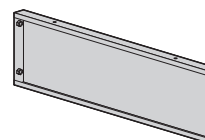

⑥バックパネル×1枚



⑧アジャスター×4個



⑪六角レンチ(4mm)×1本

使用ボルト類

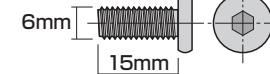

⑨ボルトA (M6×15mm) ×2本

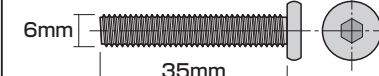

⑩ボルトB (M6×35mm) ×24本

手順 1

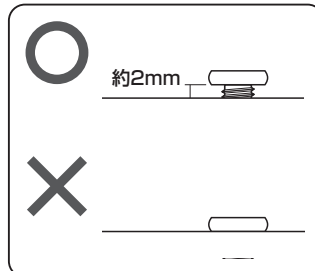
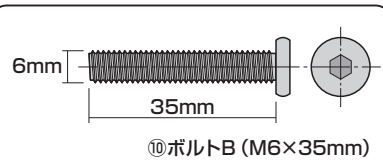
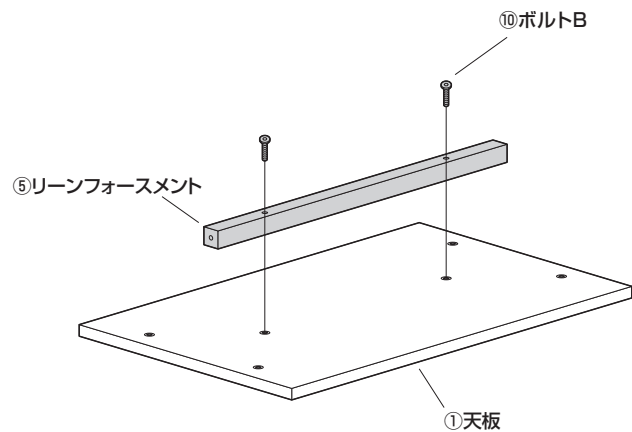

手順 2

前

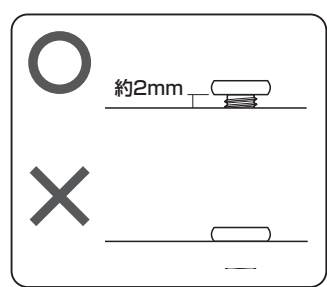
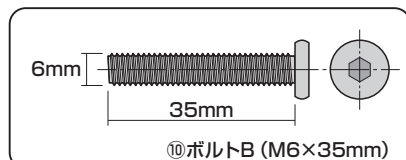
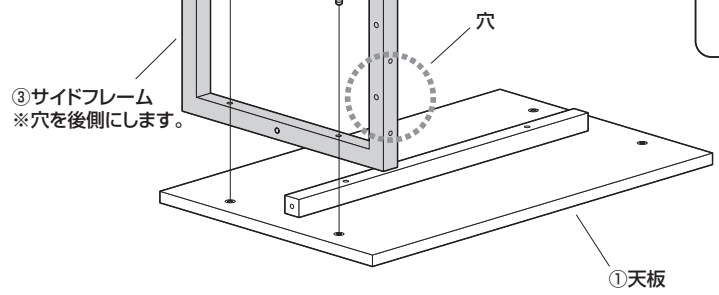

手順 3

前

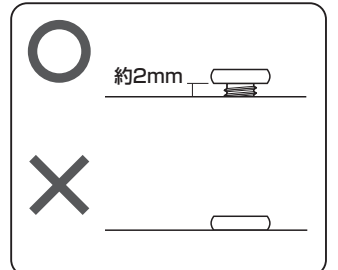
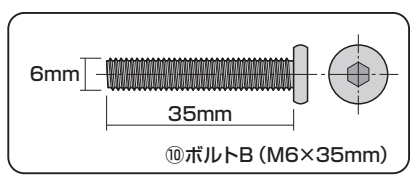
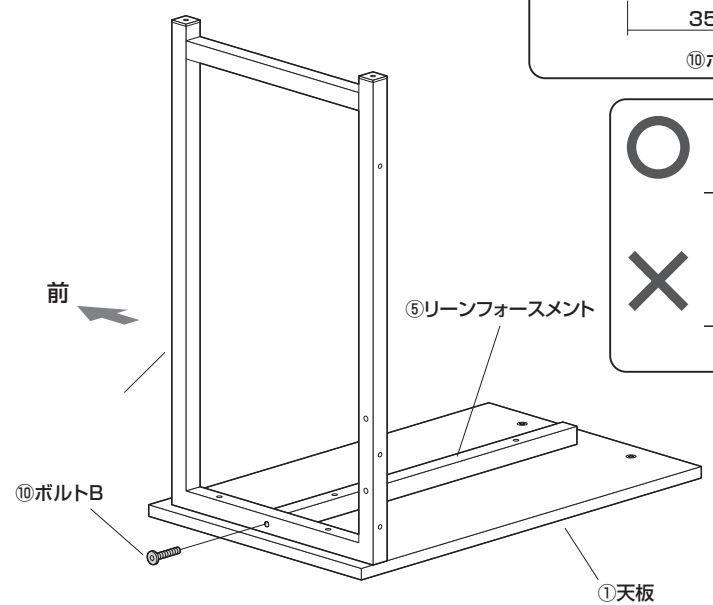

手順 4

前

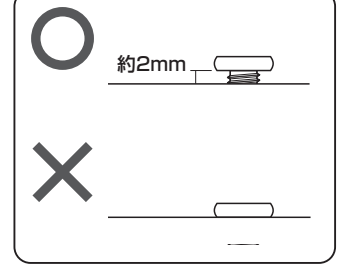
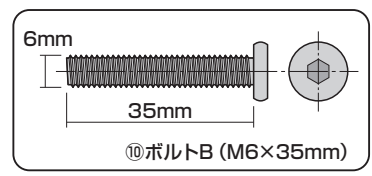
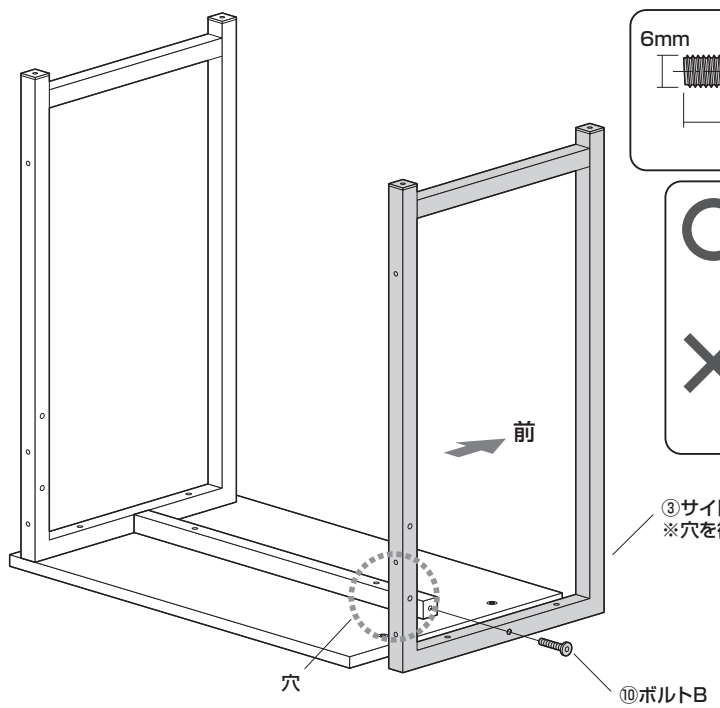

手順 5

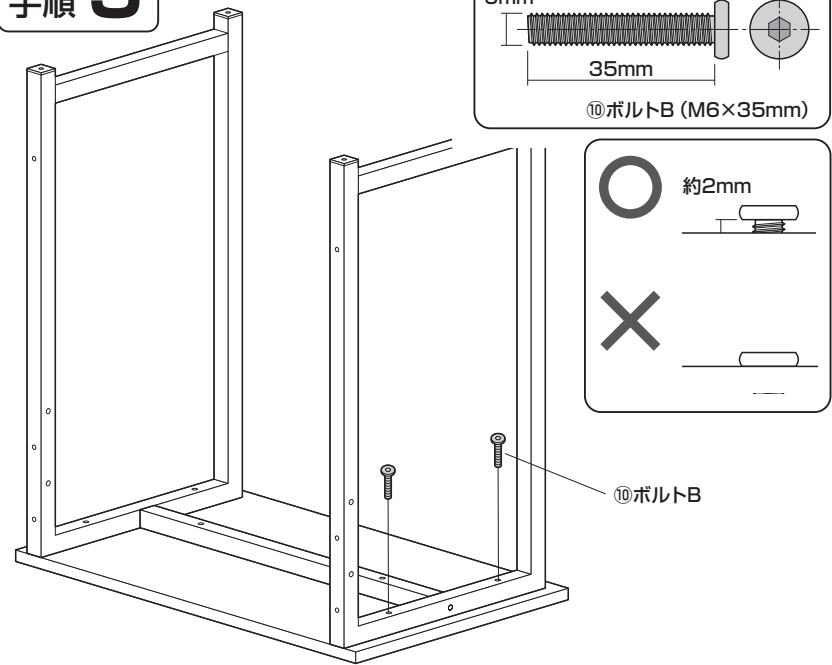

手順 6

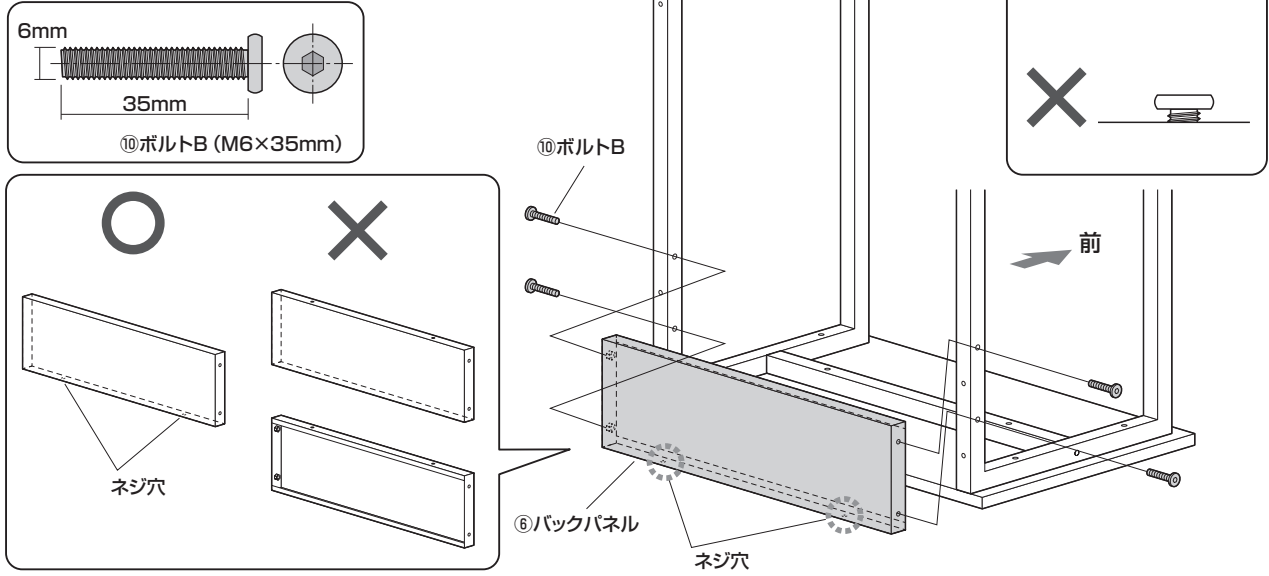

手順 7

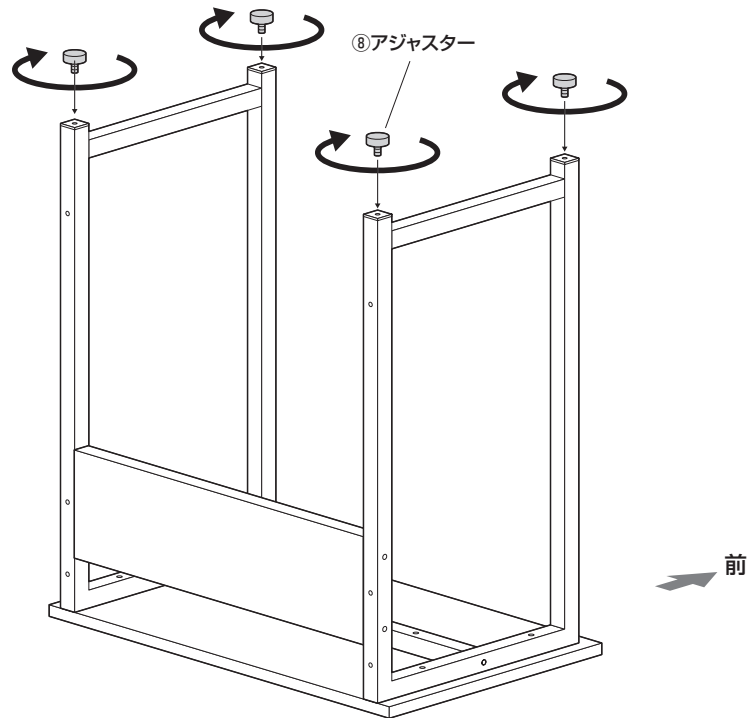

手順 8

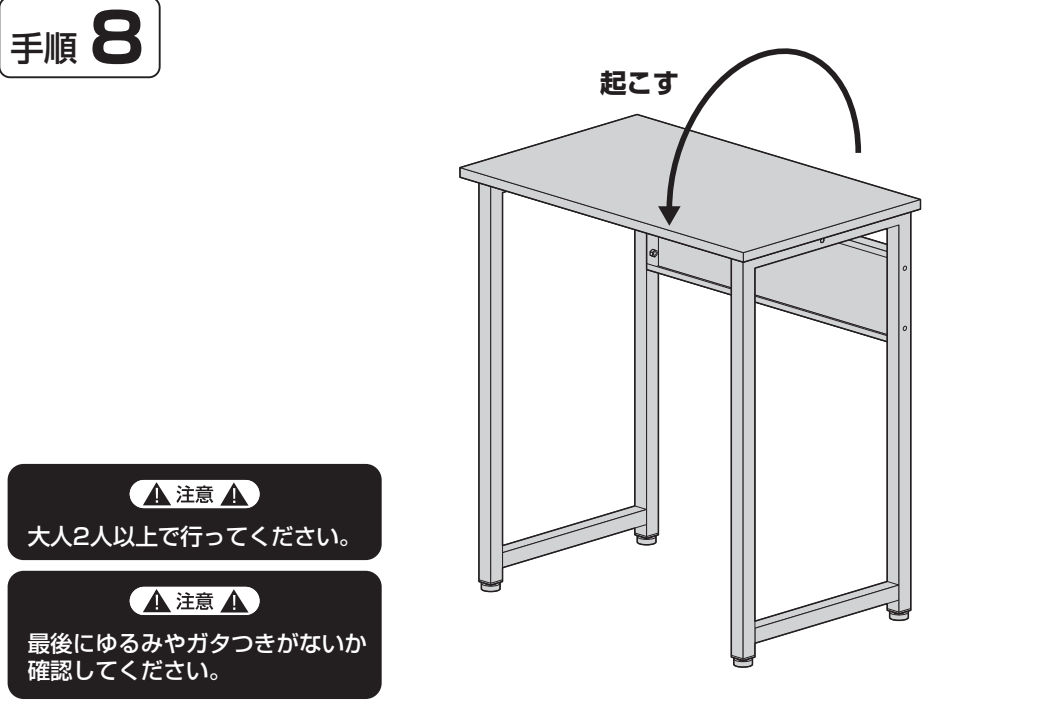

本製品は組立て方によって、手順9以降が異なります。

Aタイプ

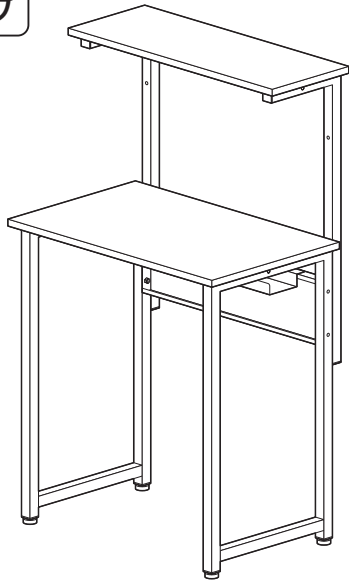

Bタイプ

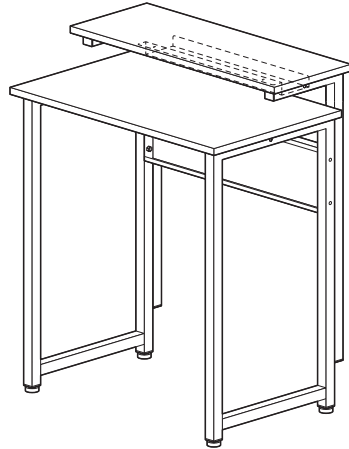

Cタイプ

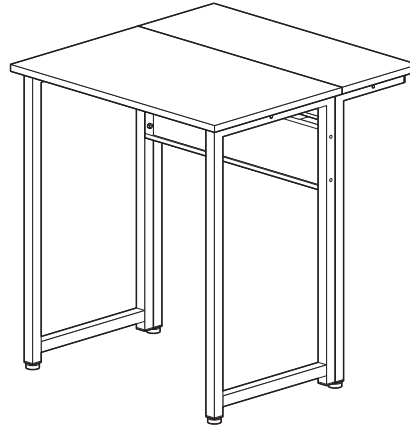

手順 A-9

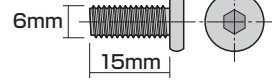
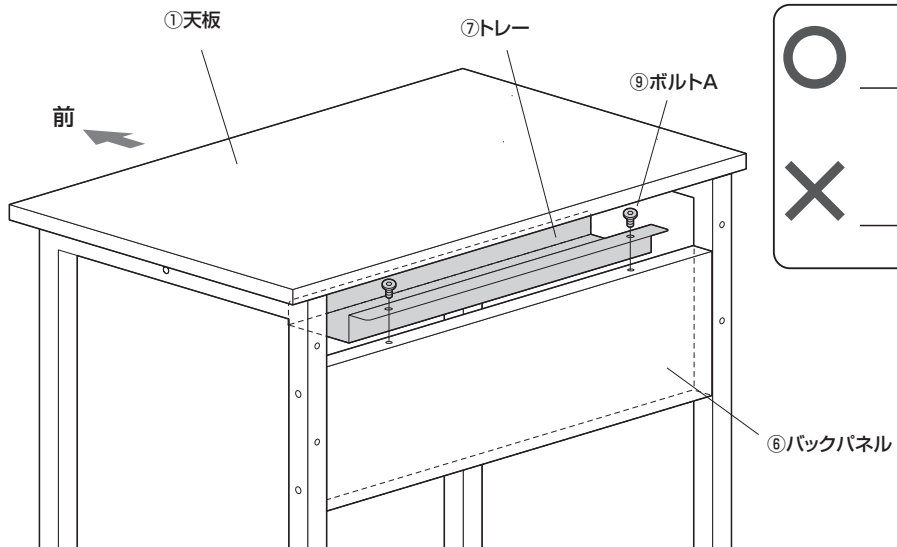

⑨ボルトA (M6×15mm)

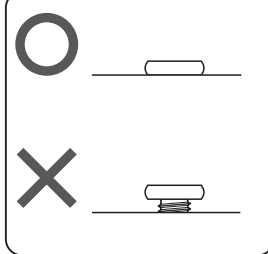

手順 A-10

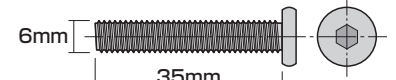
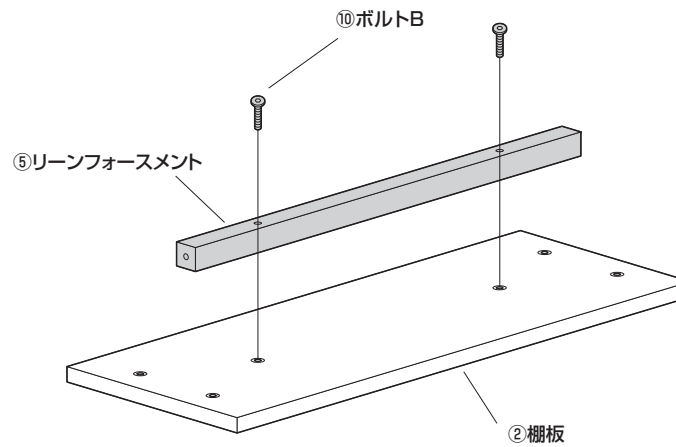

⑩ボルトB (M6×35mm)

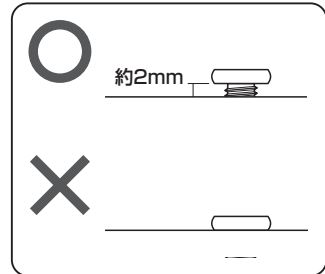

手順 A-11

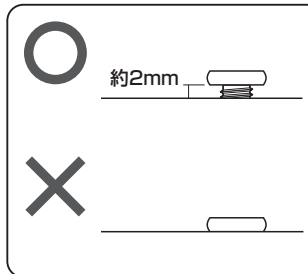
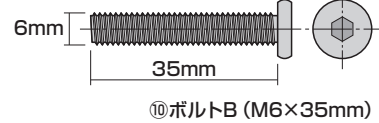
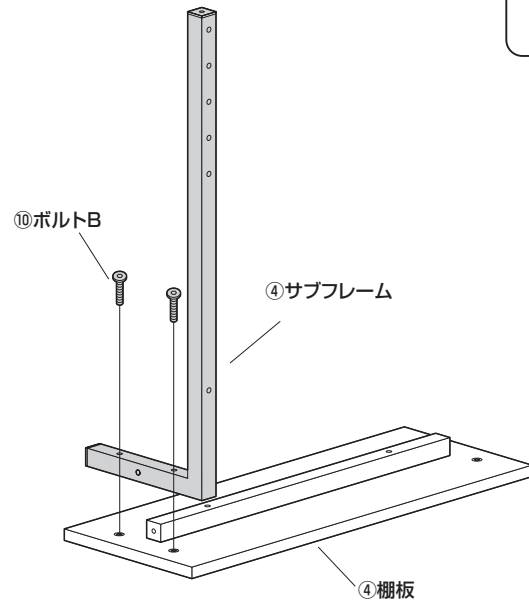

手順 A-12

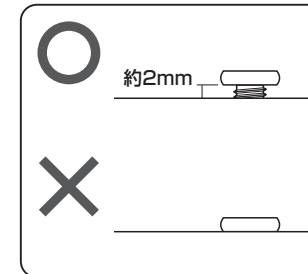
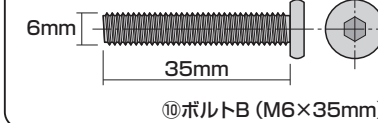
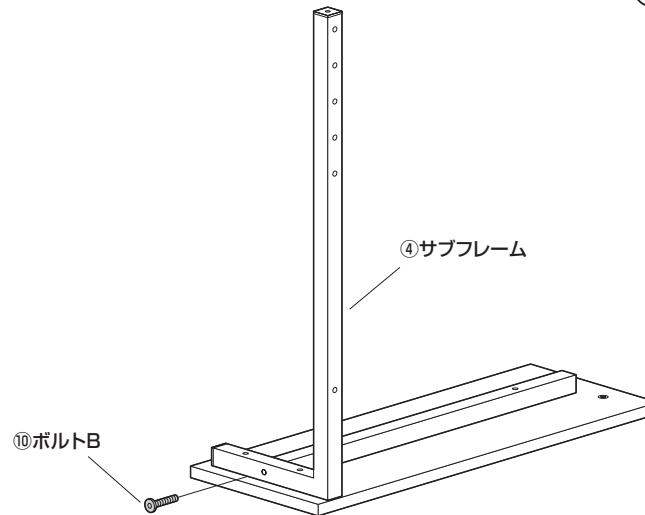

手順 A-13

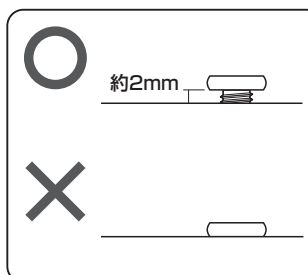
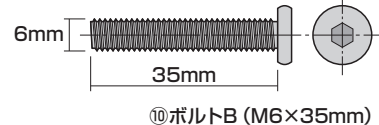
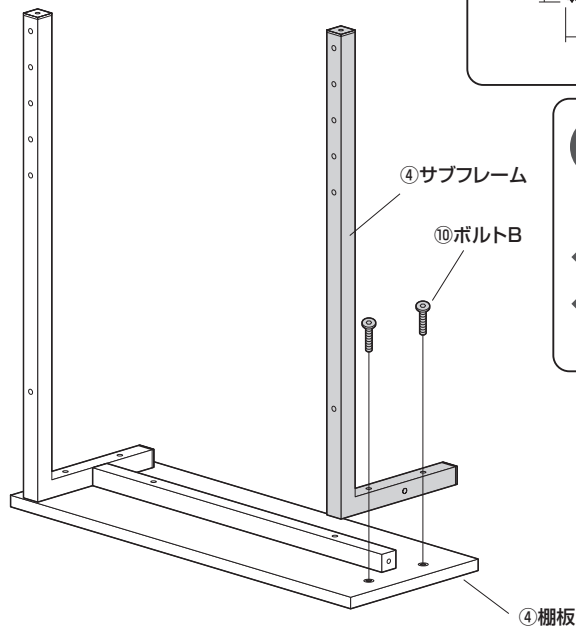

手順 A-14

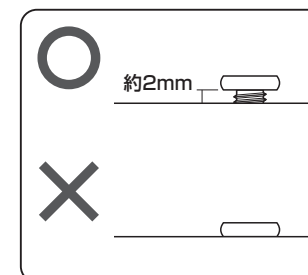
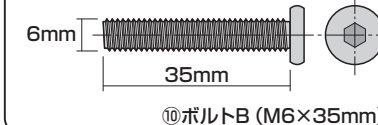
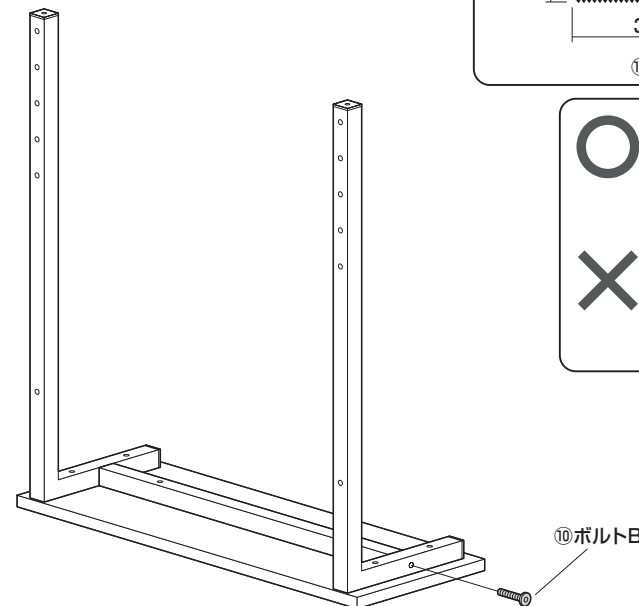

手順 A-15

※3段階の高さで取付けることができます。

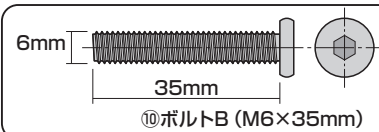
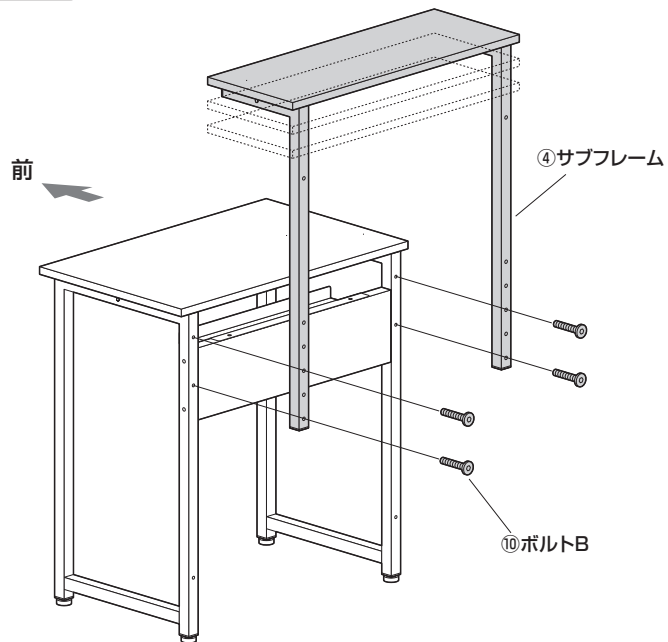

全てのボルト類を
締め付けます。

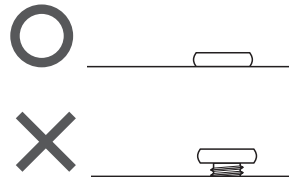

⚠ 注意 ⚠

大人2人以上で行ってください。

⚠ 注意 ⚠

最後にゆみやガタつきがないか
確認してください。

手順 B-9

※トレーはバックパネルに取付けることもできます。
(手順A-9参照)

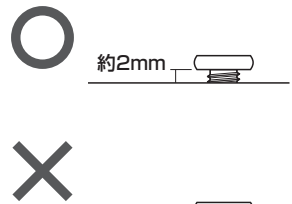
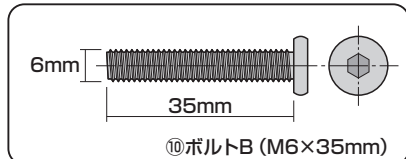
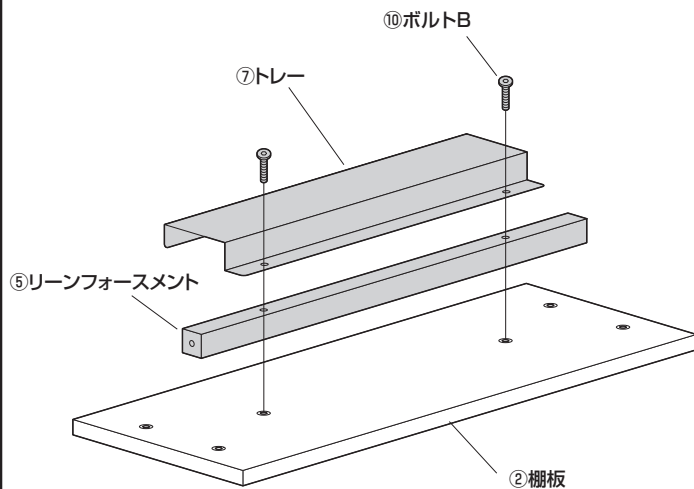

手順 B-10

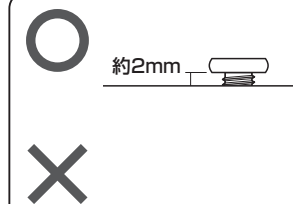
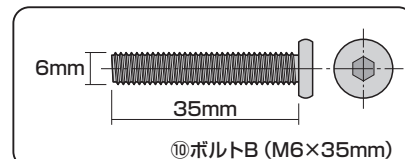
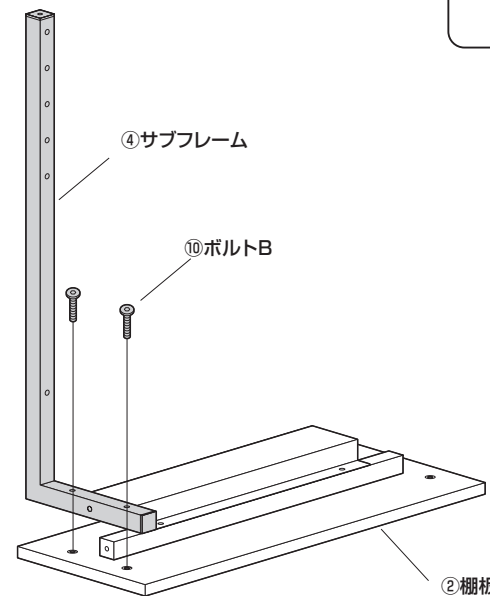

手順 B-11

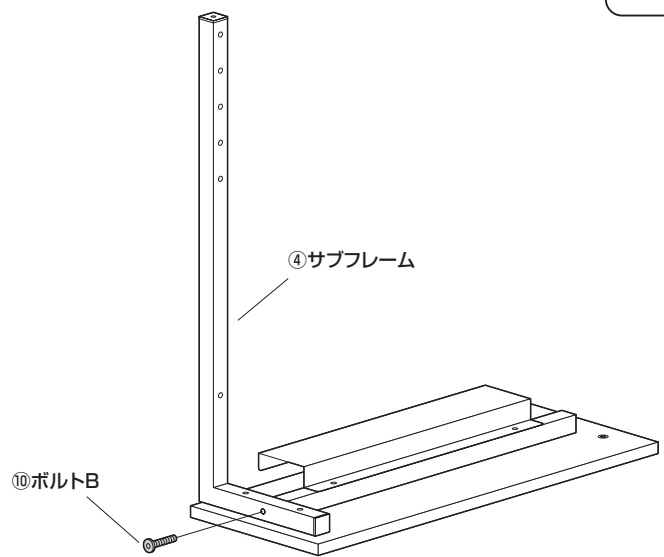
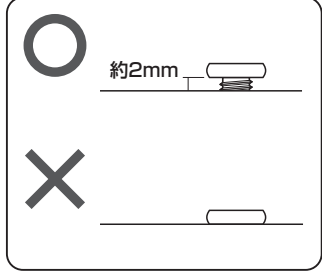
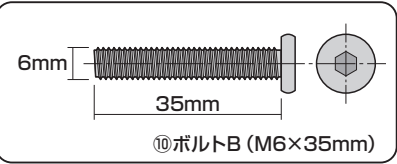

手順 B-12

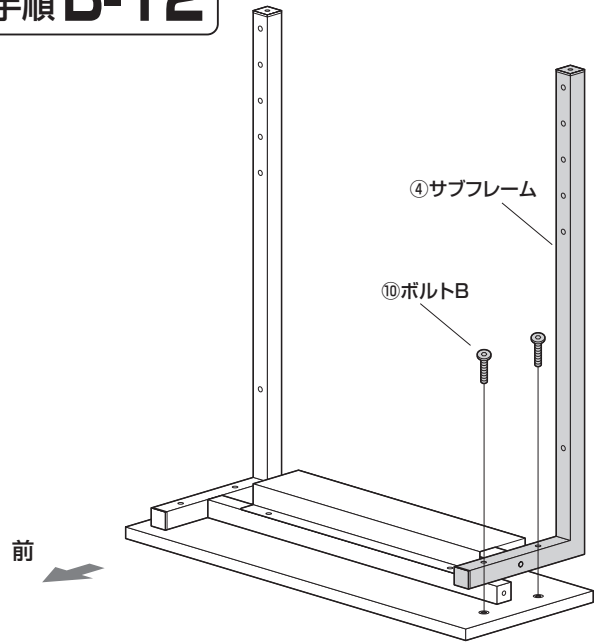
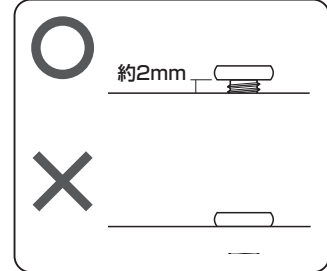
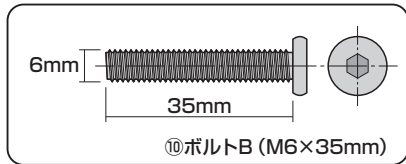

手順 B-13

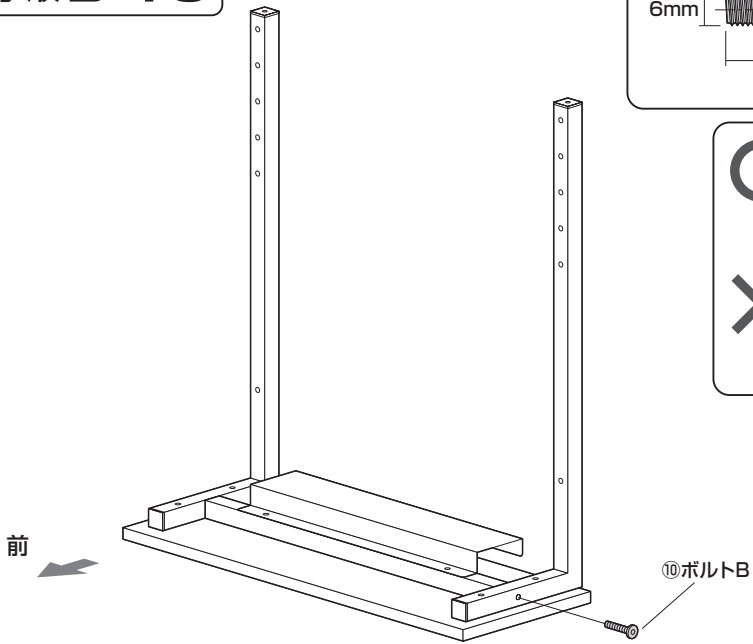
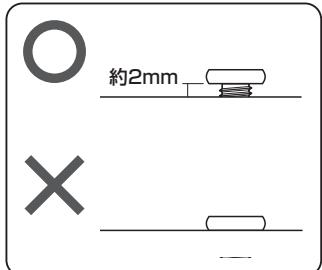
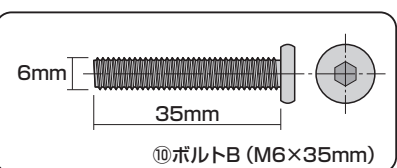

手順 B-14

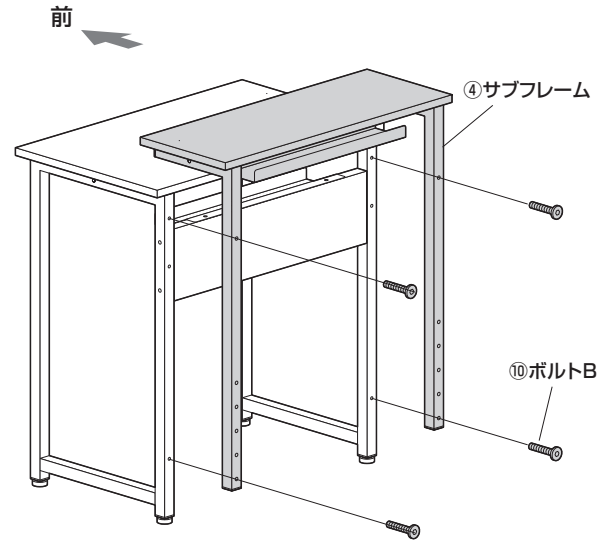
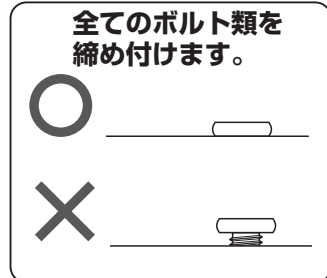
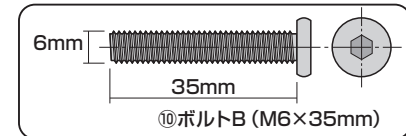

▲注意▲
大人2人以上で行ってください。

▲注意▲
最後にゆるみやガタつきがないか確認してください。

手順 C-9

<トレーを後方にする場合>

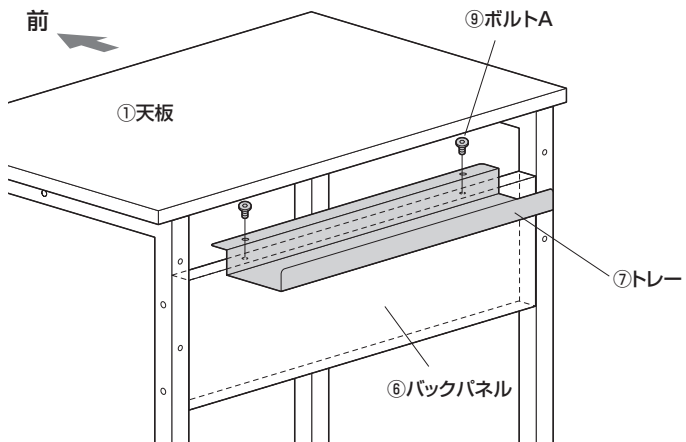

<トレーを前方にする場合>

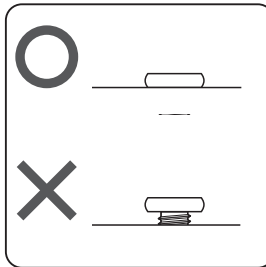
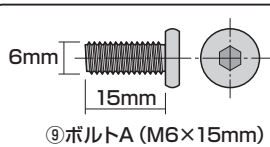
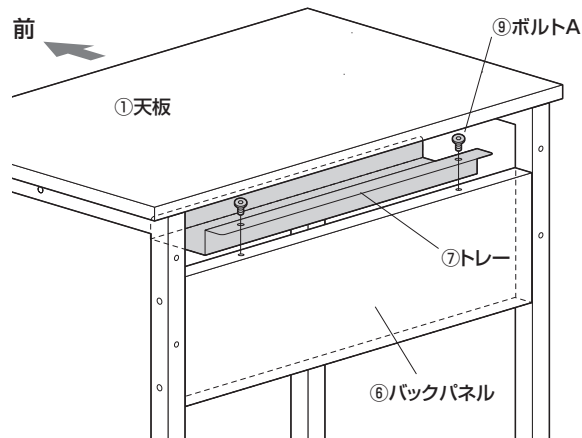

手順 C-10

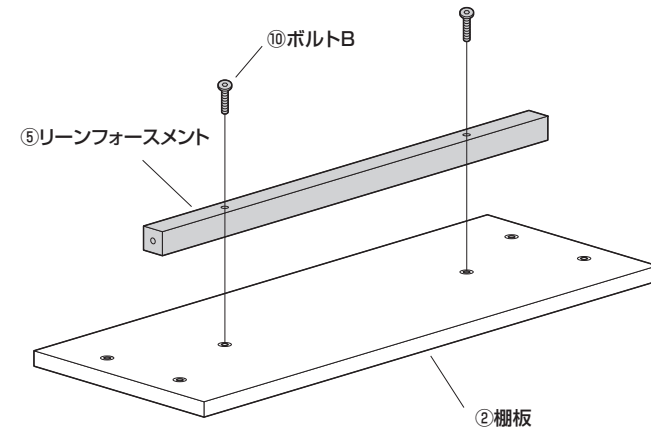
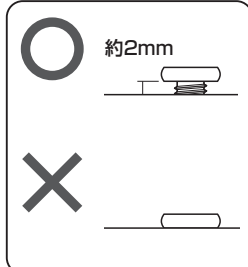
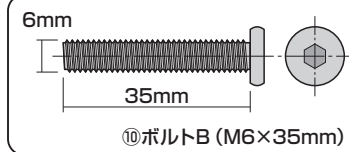

手順 C-11

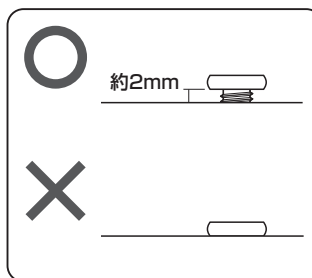
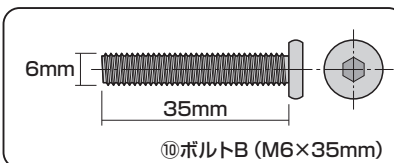
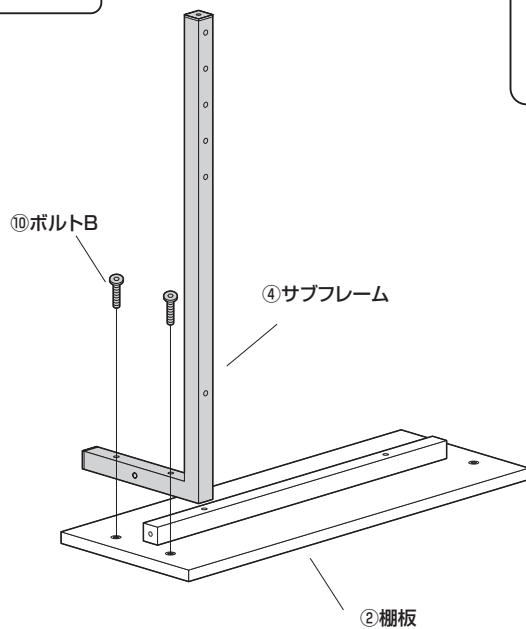

手順 C-12

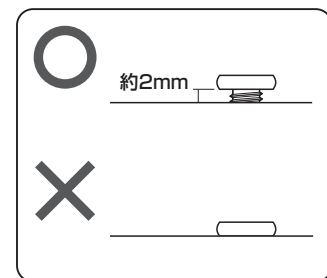
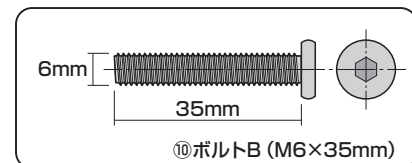
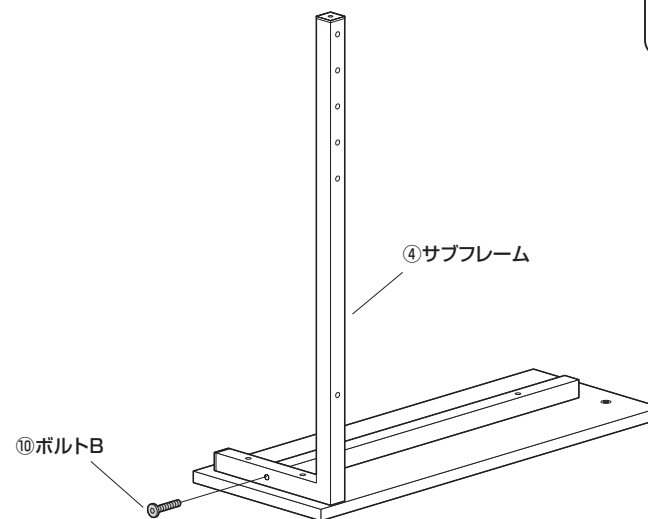

手順 C-13

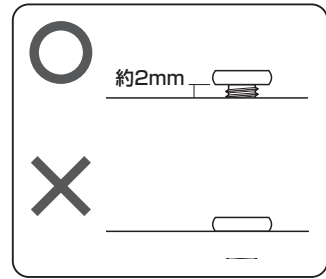
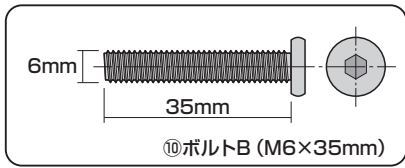
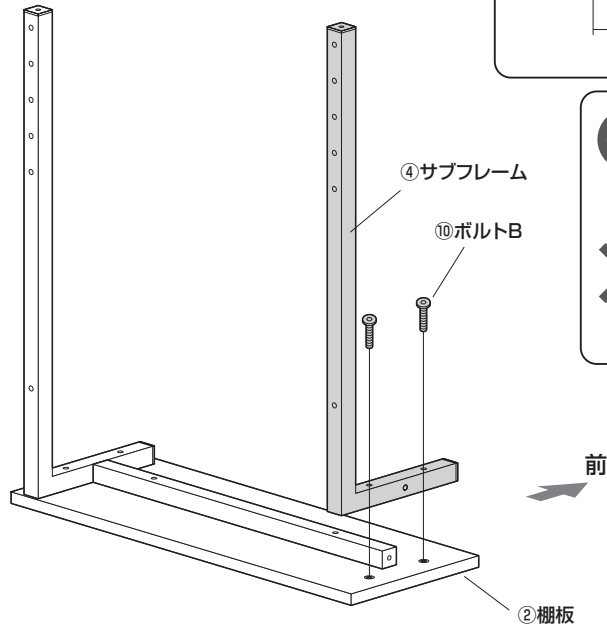

手順 C-14

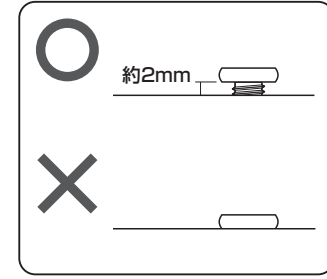
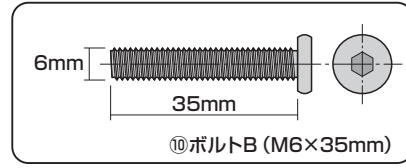
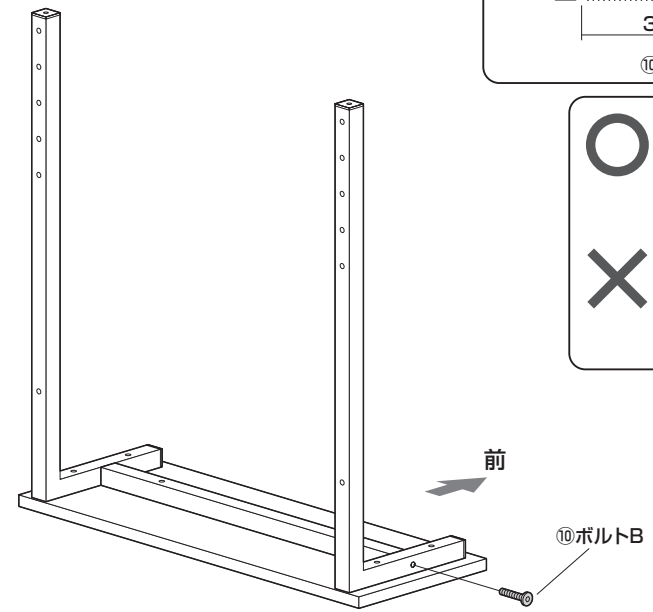

手順 C-15

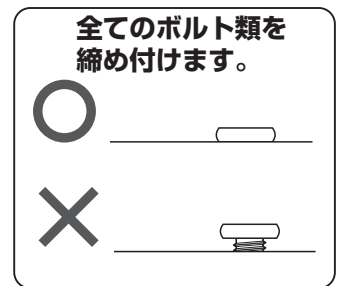
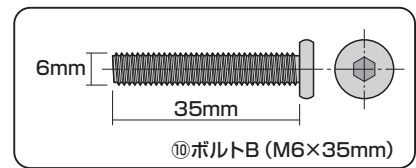
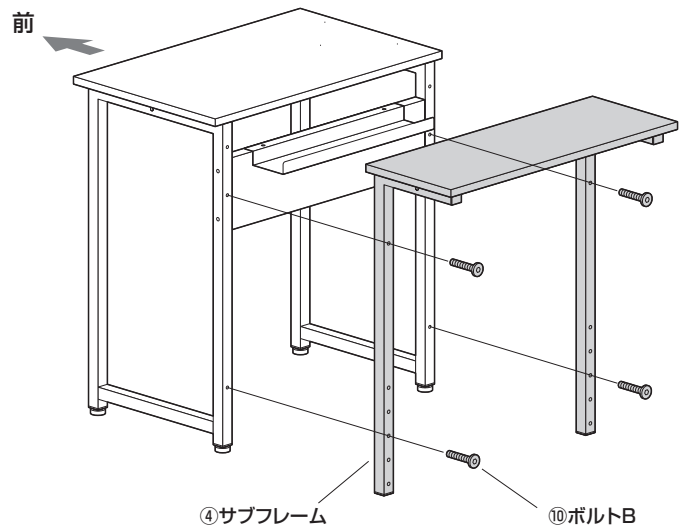

▲ 注意 ▲
大人2人以上で行ってください。

▲ 注意 ▲
最後にゆるみやガタつきがないか確認してください。

手順 C-16

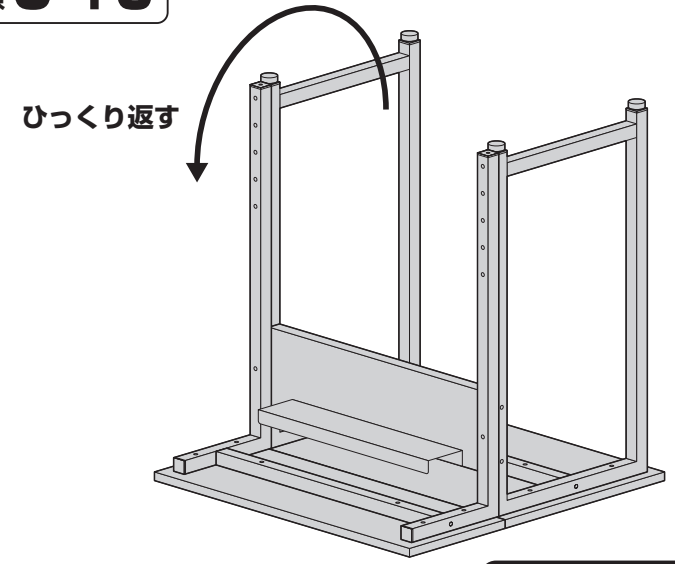

▲ 注意 ▲
大人2人以上で行ってください。

手順 C-17

※アジャスターをサイドフレームから取外します。

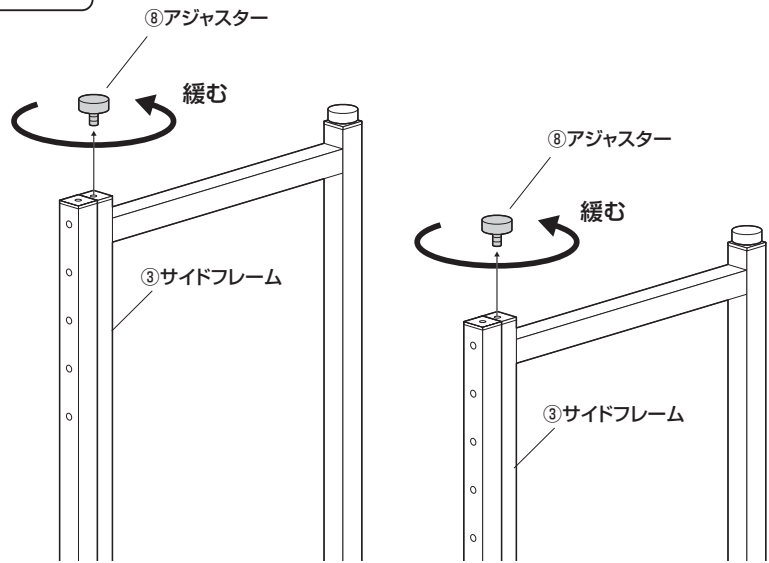

手順 C-18

※アジャスターをサブフレームに付け替えます。

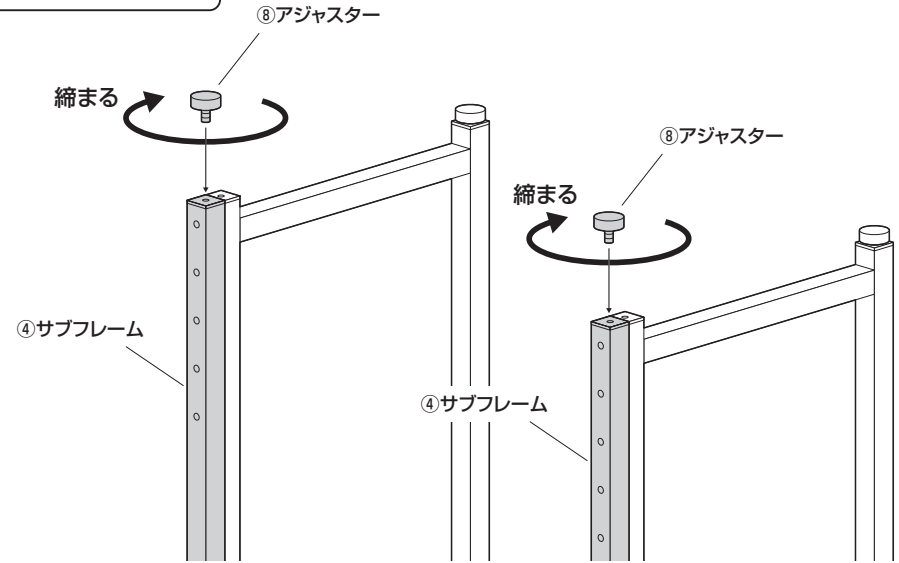

手順 C-19

起こして完成です。

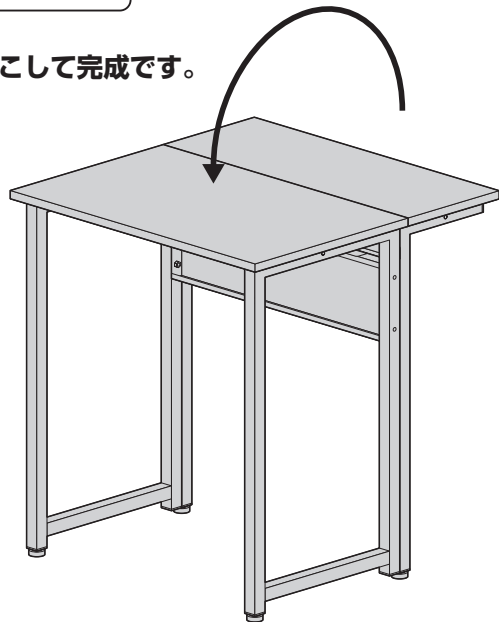

取扱いの注意

※棚板に荷重をかけすぎると転倒のおそれがあります。

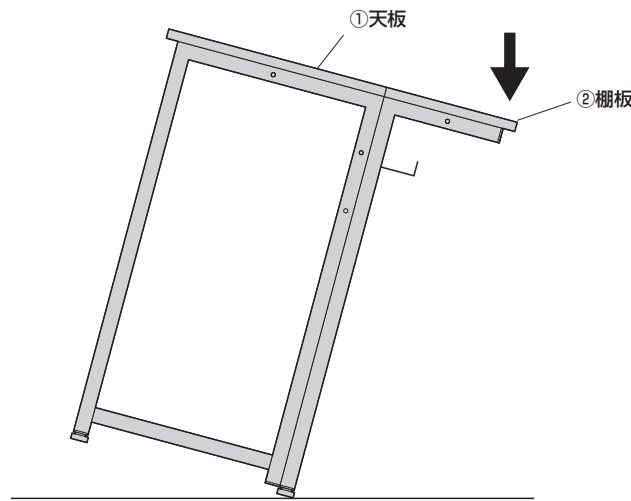

※棚板を壁に着けてお使いください。

