

この度は、弊社製品をお買求めいただきましてありがとうございました。
本製品は組立式になっておりますので、下記の要領で組立ててください。
パッキングケースの中には、下記の部品が入っています。

**組立説明書は組立て後も
大切に保管してください。**

この製品を第三者に貸し出すときは、この説明書も共に
貸し出し、よく読んでから使用するようご指導ください。

★用意していただくもの・・・
手袋（組立て時のケガ等を防ぐために着用をおすすめします）

完成図

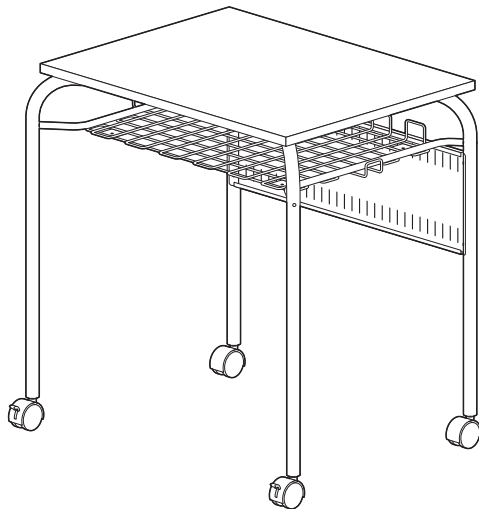

組立て部品

※部品の欠品や破損があった場合は、品番（100-DESKF056Wなど）と
下記の部品番号（①～⑫）と部品名（クッションなど）をお知らせください。

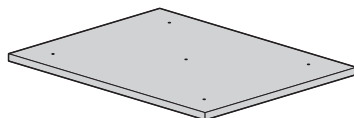

①天板×1枚

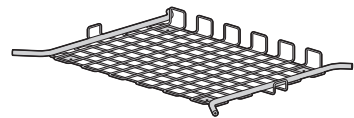

②棚×1個

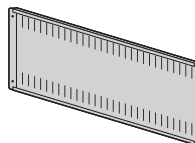

③バックパネル×1枚

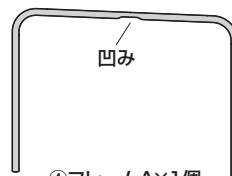

④フレームA×1個
※内側が凹んでいる方がAです。

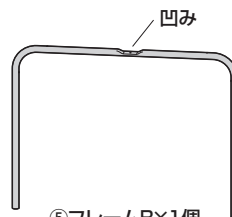

⑤フレームB×1個
※外側が凹んでいる方がBです。



⑥キャスター
(ストッパー付き)
×2個



⑦キャスター
(ストッパーなし)
×2個



⑧クッション×4個

使用ボルト

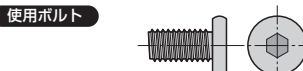

⑨ボルトA×4本 [M6×12]

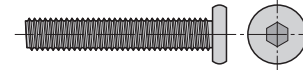

⑩ボルトB×9本 [M6×35]



⑪六角レンチ(4mm)×1本



⑫スパナ(12mm)×1本

1 天板にフレームAを取付けます。

<上から見た図>

※下図の向きで取付けます。

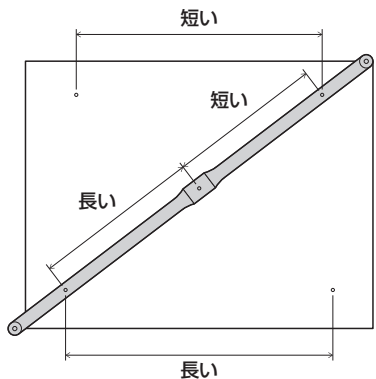

前 ↓

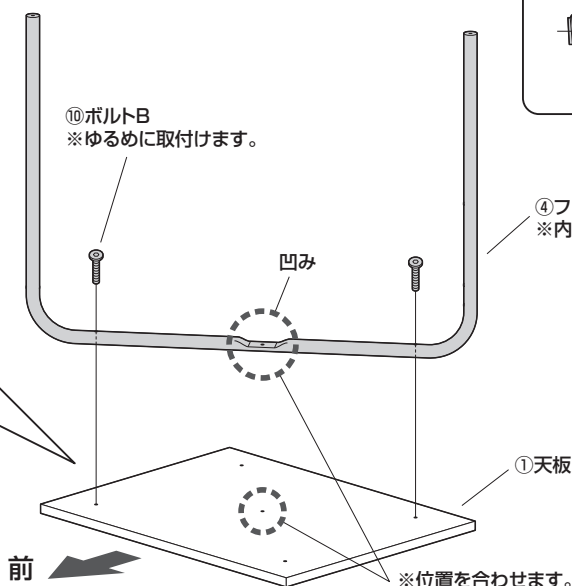

⑩ボルトB
※ゆるめに取付けます。

④フレームA
※内側が凹んでいる方がAです。

使用ボルト

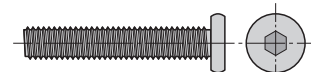

⑩ボルトB (M6×35)

前 ← ※位置を合わせます。

2 フレームBを取付けます。

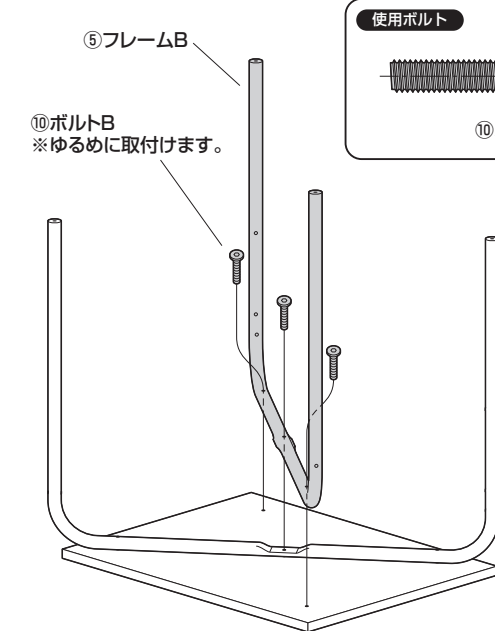

⑤フレームB
⑩ボルトB
※ゆるめに取付けます。

使用ボルト

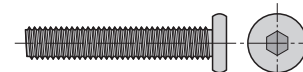

⑩ボルトB (M6×35)

3 棚を取付けます。

① フレームBに取付けます。

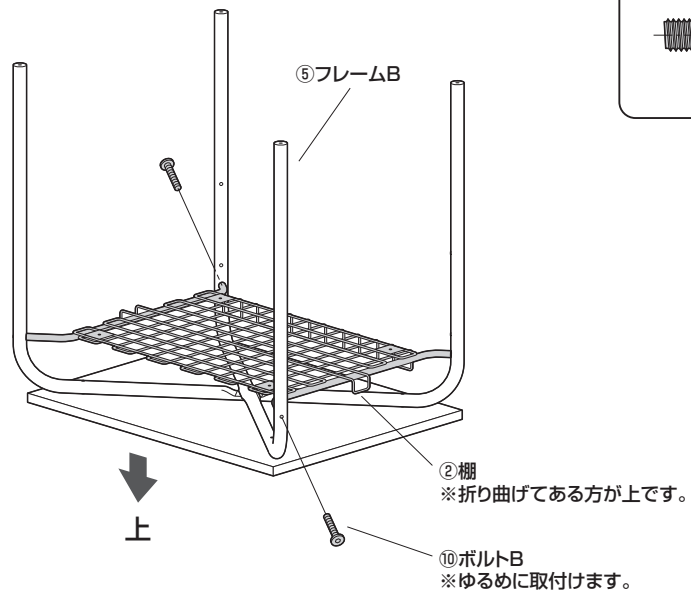

使用ボルト

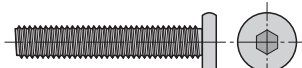

⑩ボルトB (M6×35)

② フレームAに取付けます。

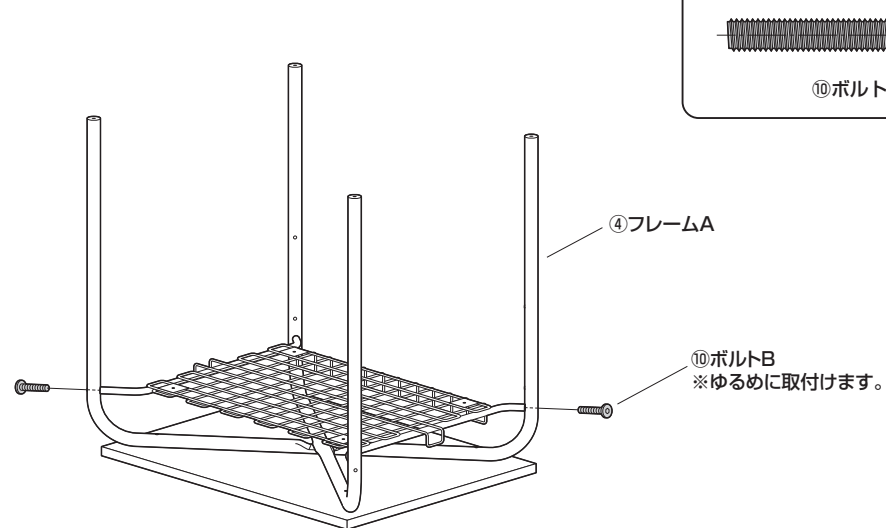

使用ボルト

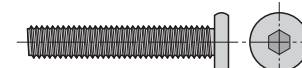

⑩ボルトB (M6×35)

4 バックパネルを取付けます。

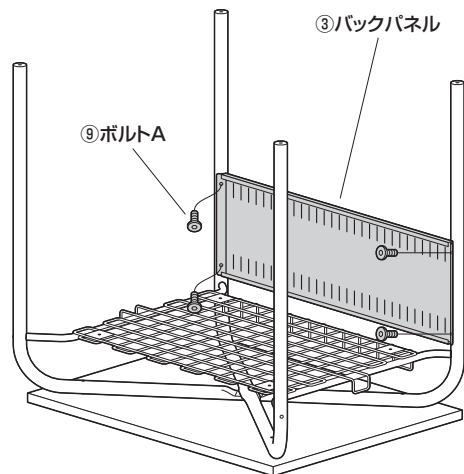

使用ボルト

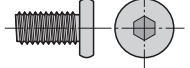

⑨ボルトA (M6×12)

※最後に全てのボルトを
締め込みます。

5 クッションを取付けます。

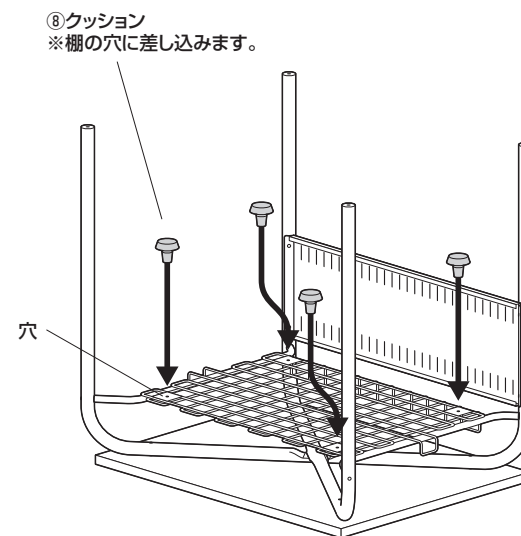

6 キャスターを取付けます。

①キャスター(ストッパー付き)を取付けます。

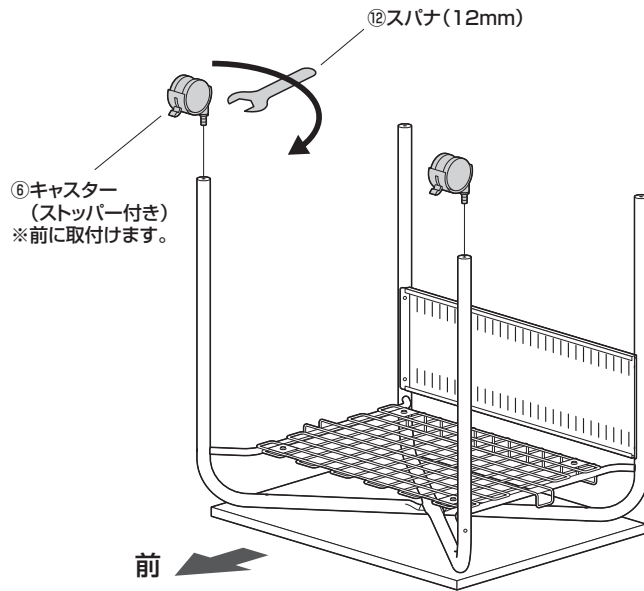

②キャスター(ストッパーなし)を取付けます。

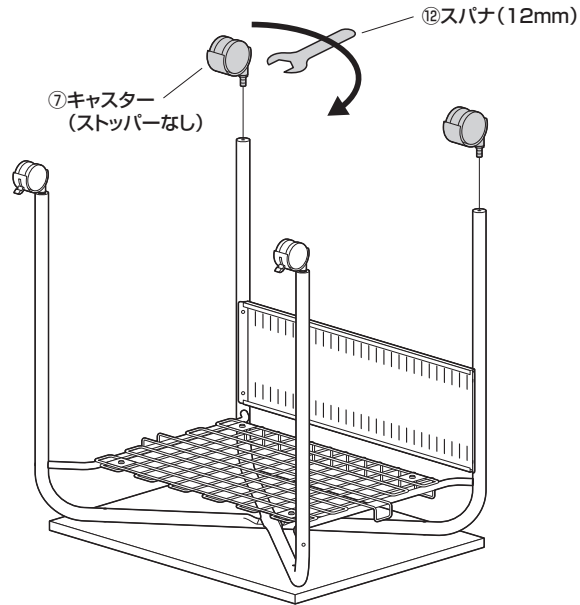

7 本体を起こして完成です。

