

この度は、弊社製品をお買求めいただきましてありがとうございました。
本製品は組立式になっておりますので、下記の要領で組立ててください。
パッキングケースの中には、下記の部品が入っています。

**組立説明書は組立て後も
大切に保管してください。**

この製品を第三者に貸し出すときは、この説明書も共に
貸し出し、よく読んでから使用するようご指導ください。

★用意していただくもの・・・
プラスドライバー、
手袋(組立て時のケガ等を防ぐために着用することをおすすめします)

完成図

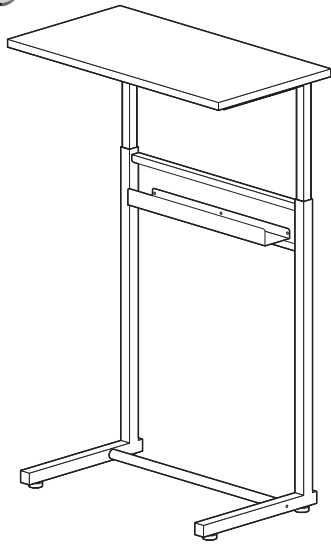

組立て部品

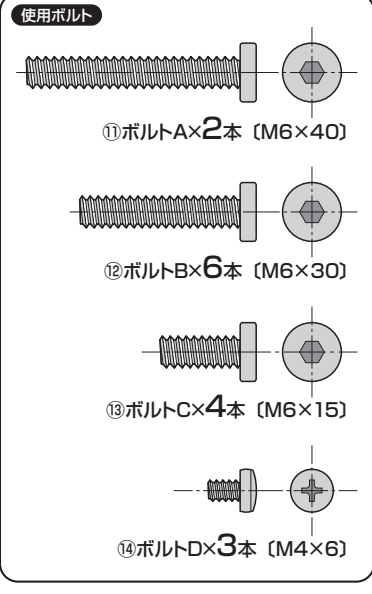
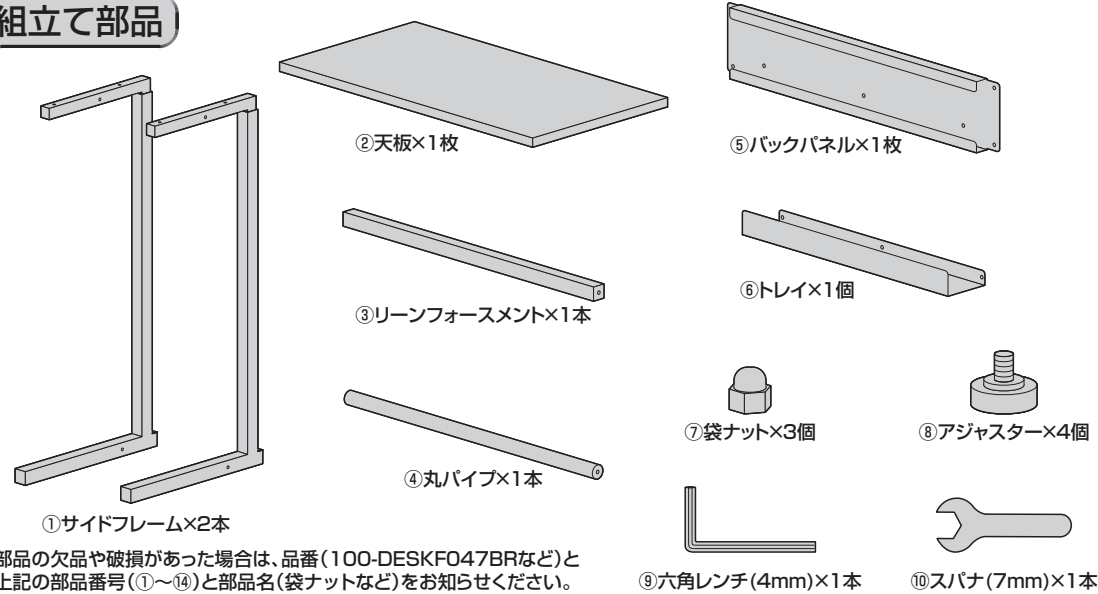

1 バックパネルにトレイを取付けます。

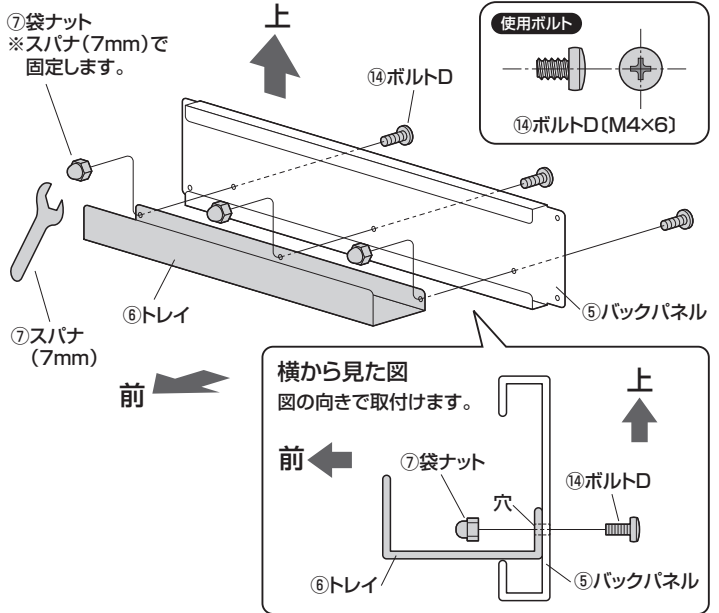

2 サイドフレームにリーンフォースメントを取付けます。

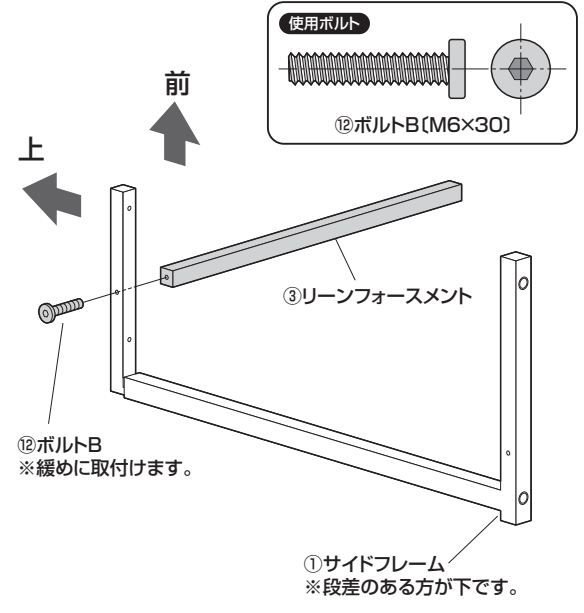

3 サイドフレームに丸パイプを取付けます。

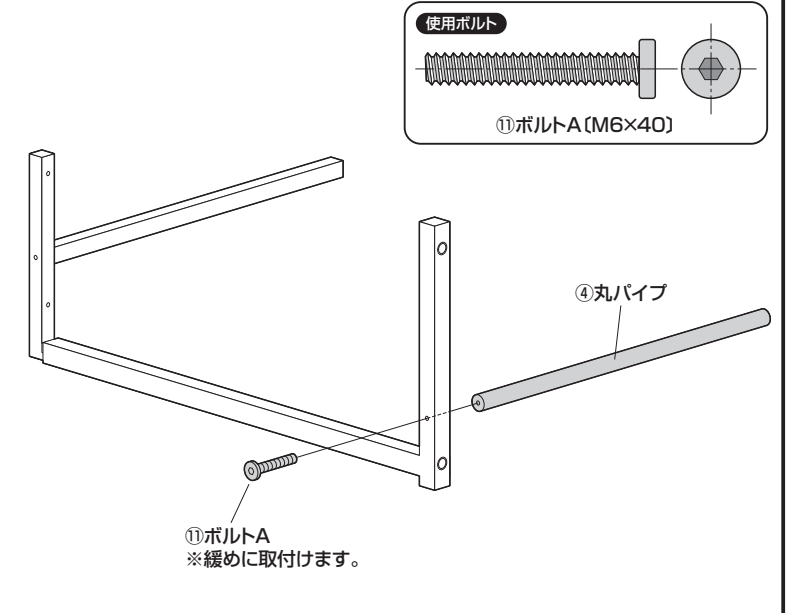

4 リーンフォースメントと丸パイプに もう1本のサイドフレームを取付けます。

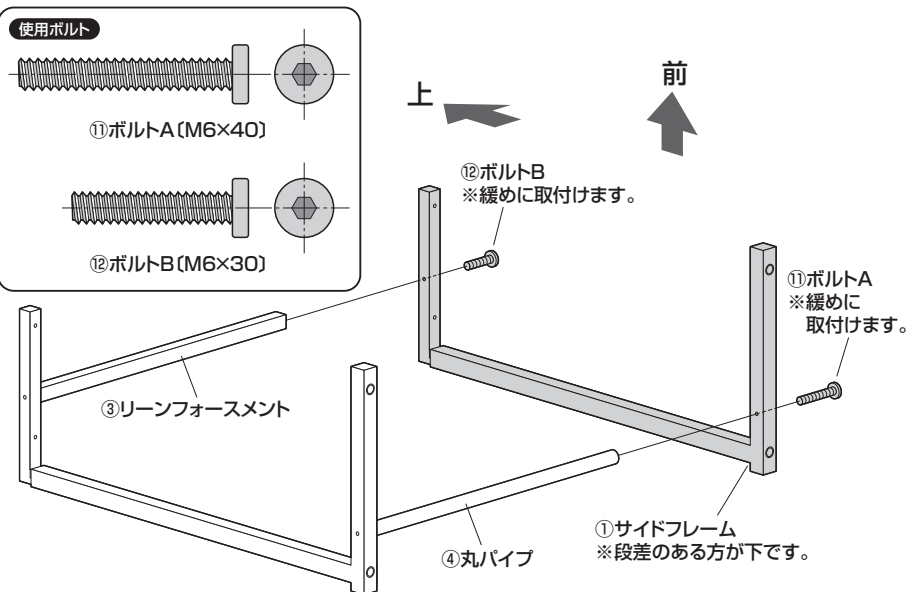

5 サイドフレームにバックパネルを取付けます。

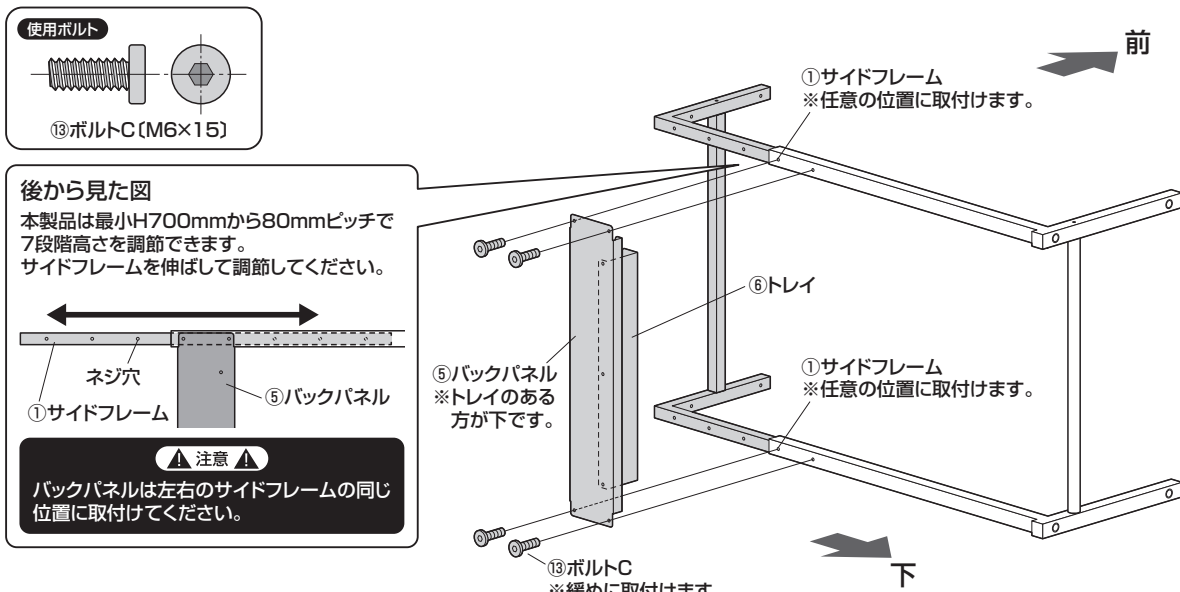

6 天板にサイドフレームを取付けます。

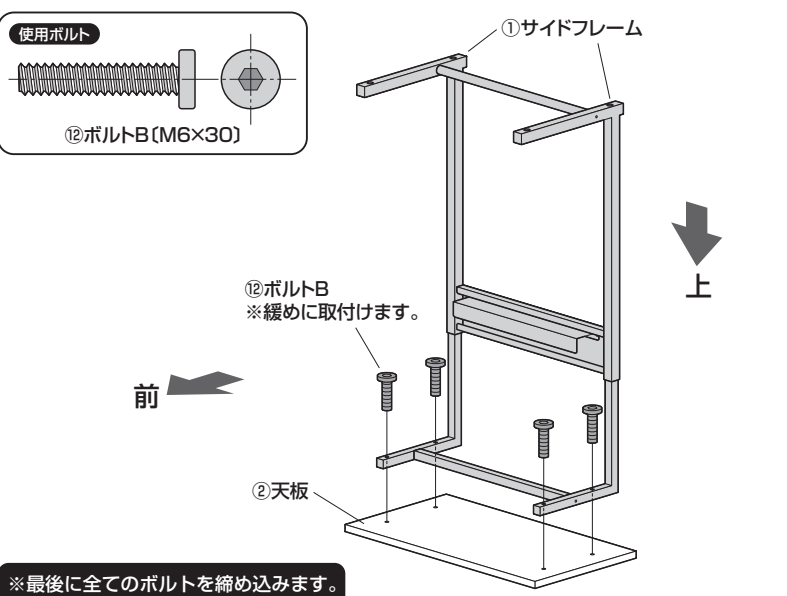

7 サイドフレームにアジャスターを取付けます。

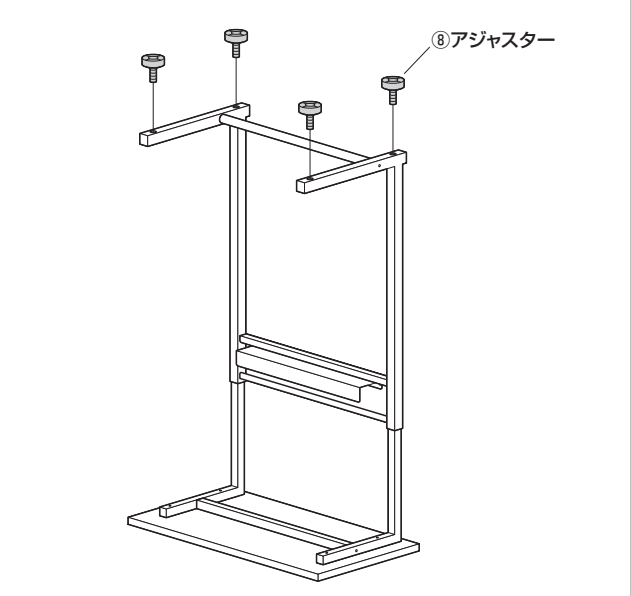

8 本体を起こして完成です。

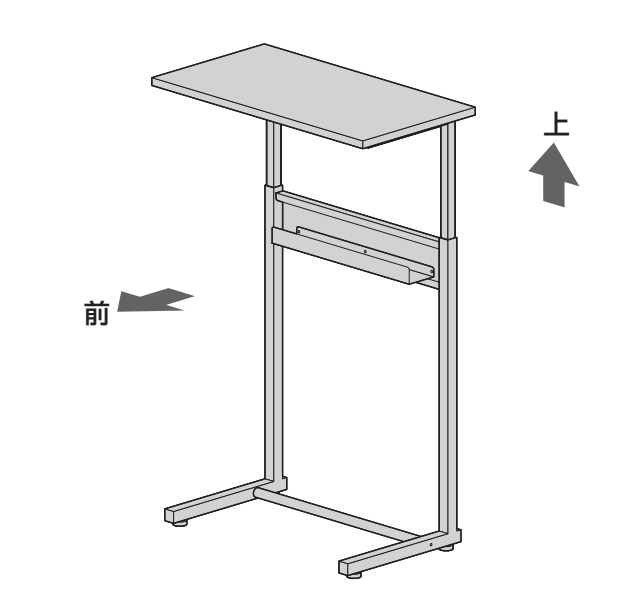

製品に関するお問い合わせ
製品の品質管理には細心の注意を払っていますが、万一、不都合な点や
製品に関するお問い合わせなどございましたら、お買求めの販売店又は
右記までお気軽にご相談下さい。