

この度は、弊社製品をお求めいただきましてありがとうございました。
本製品は組立式になっておりますので、下記の要領で組立ててください。
パッキングケースの中には、下記の部品が入っています。

**組立説明書は組立て後も
大切に保管してください。**

この製品を第三者に貸し出すときは、この説明書も共に
貸し出し、よく読んでから使用するようご指導ください。

★用意していただくもの……
手袋(組立て時のケガ等を防ぐために必ず着用してください)

完成図

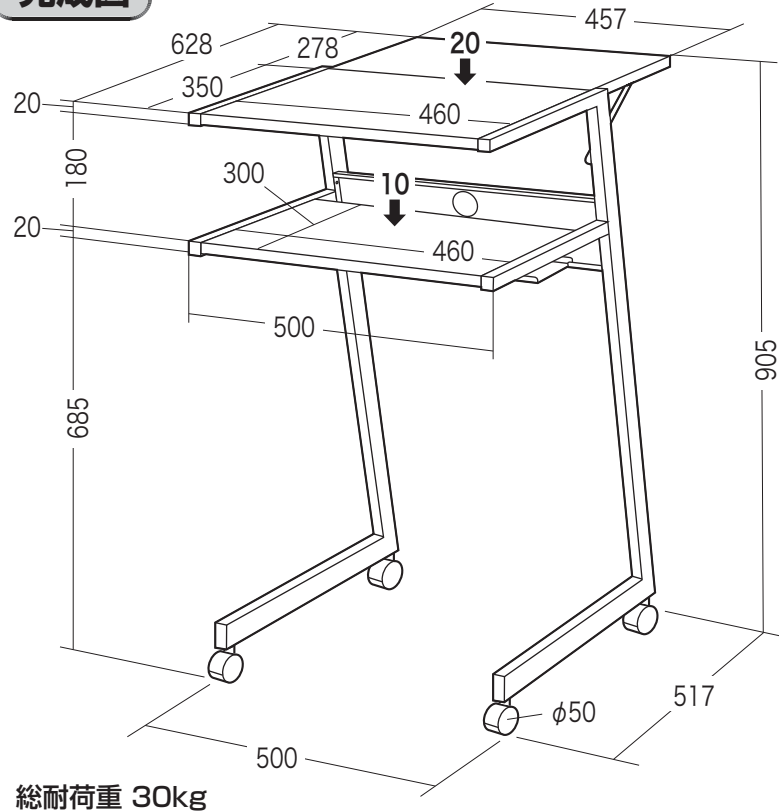

組立て部品

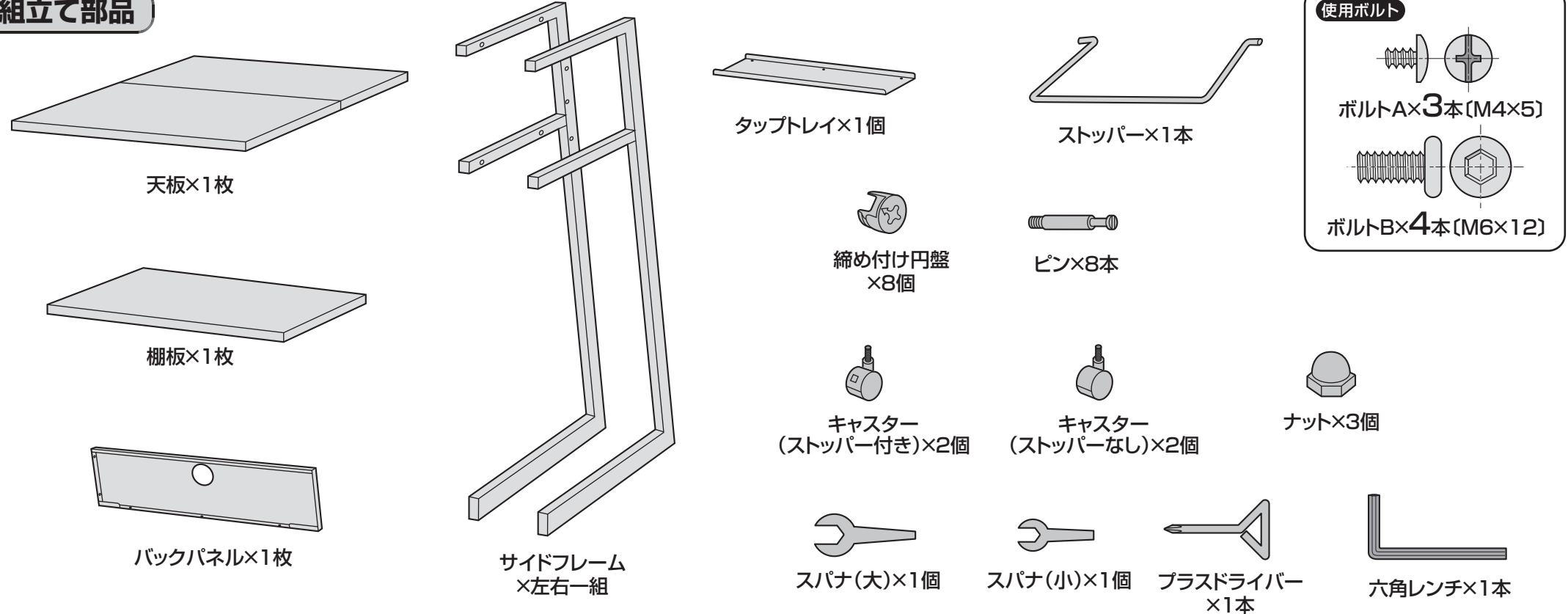

1 バックパネルにタップトレイを取付けます。

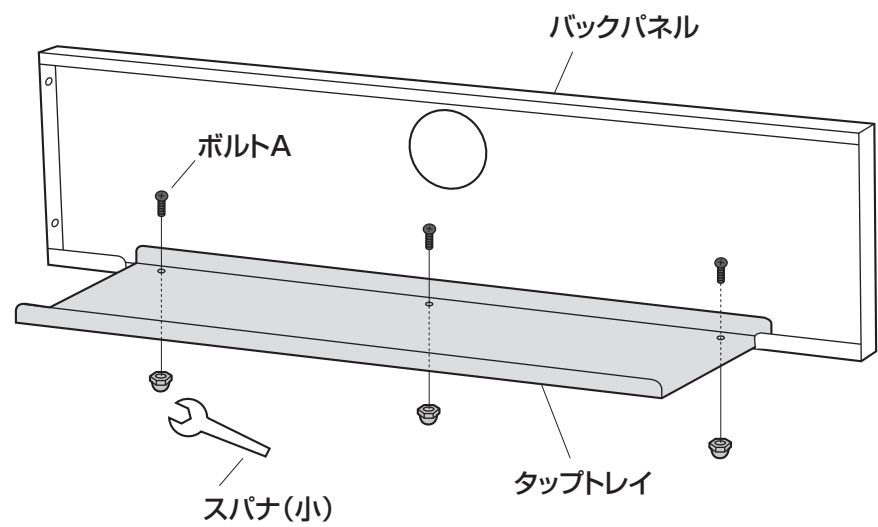

使用ボルト

ボルトA(M4×5)

2 サイドフレームにキャスターを取付けます。

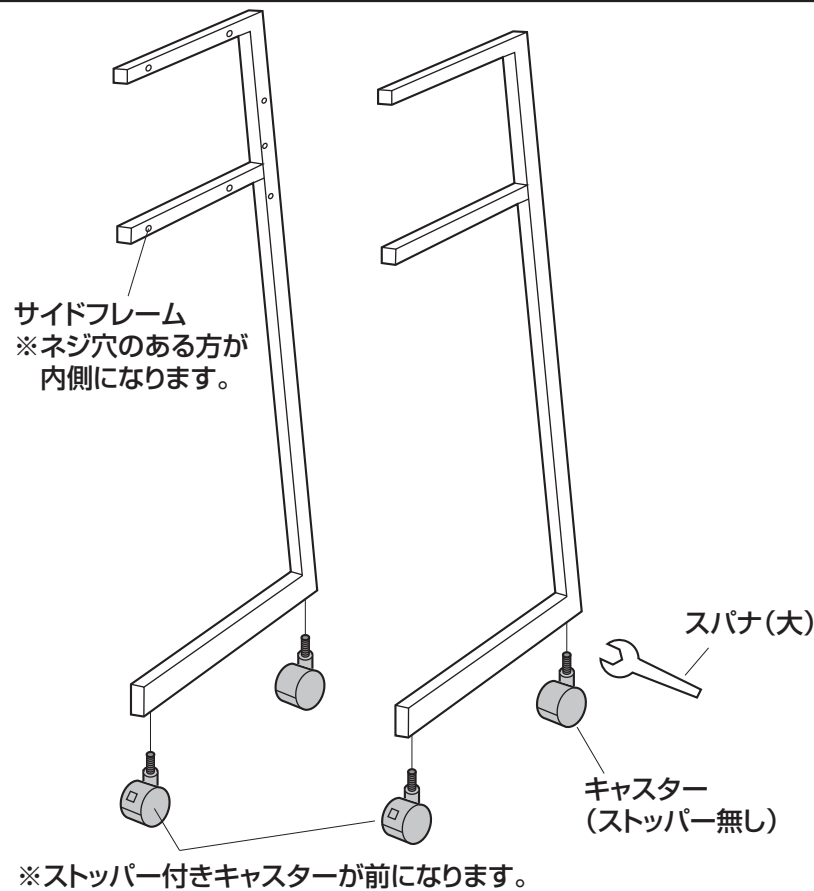

3 サイドフレームにピンを取付けます。

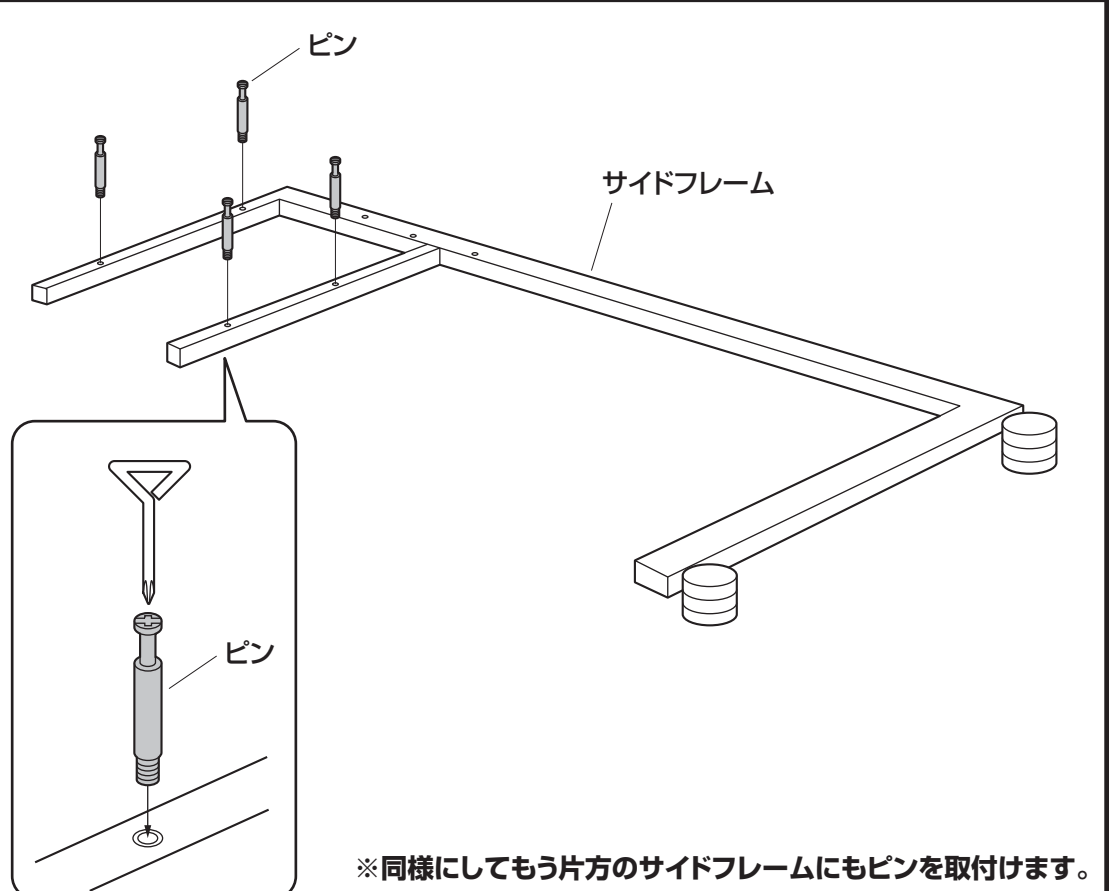

4 サイドフレームにバックパネルを取付けます。

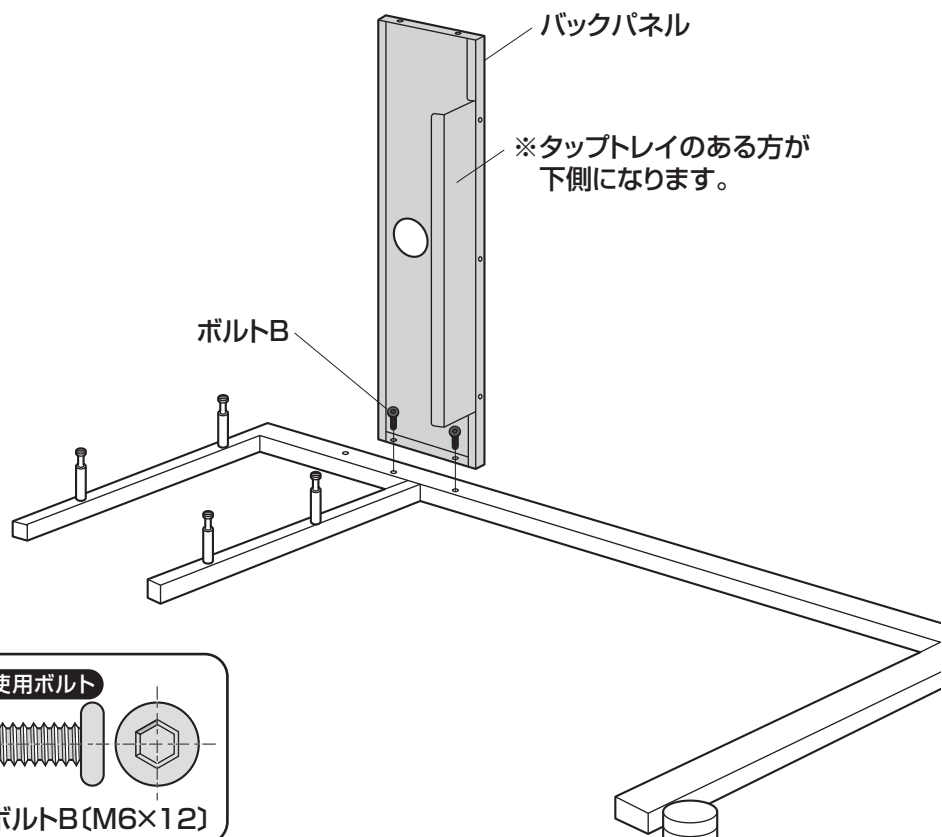

5 サイドフレームに天板を取付けます。

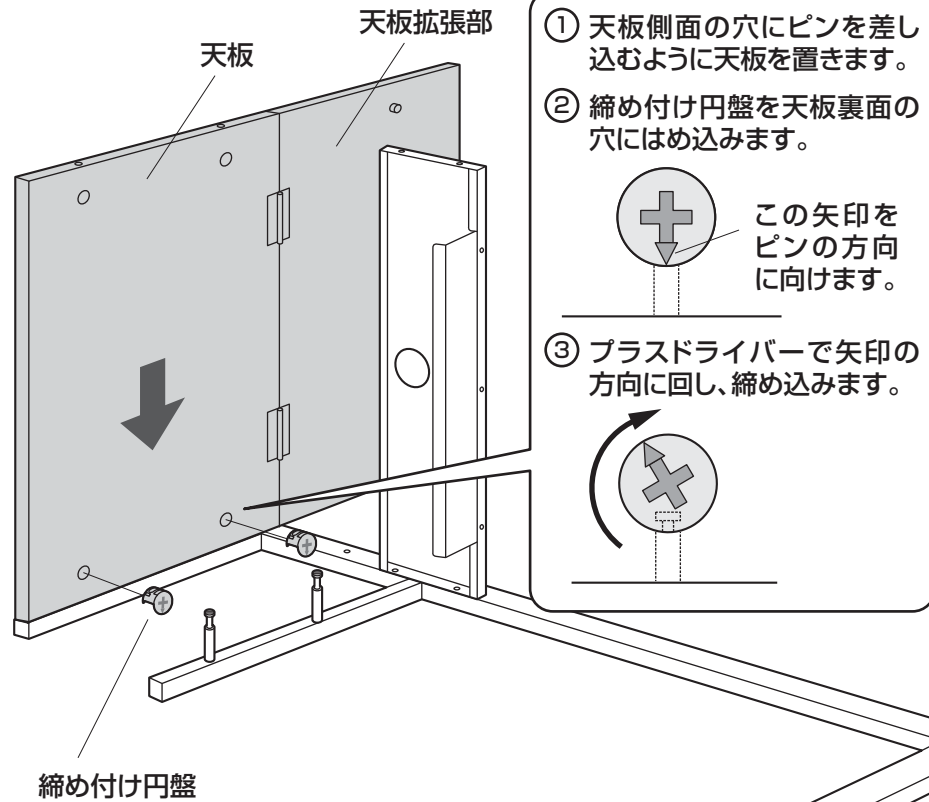

6 同様にしてサイドフレームに棚板を取付けます。

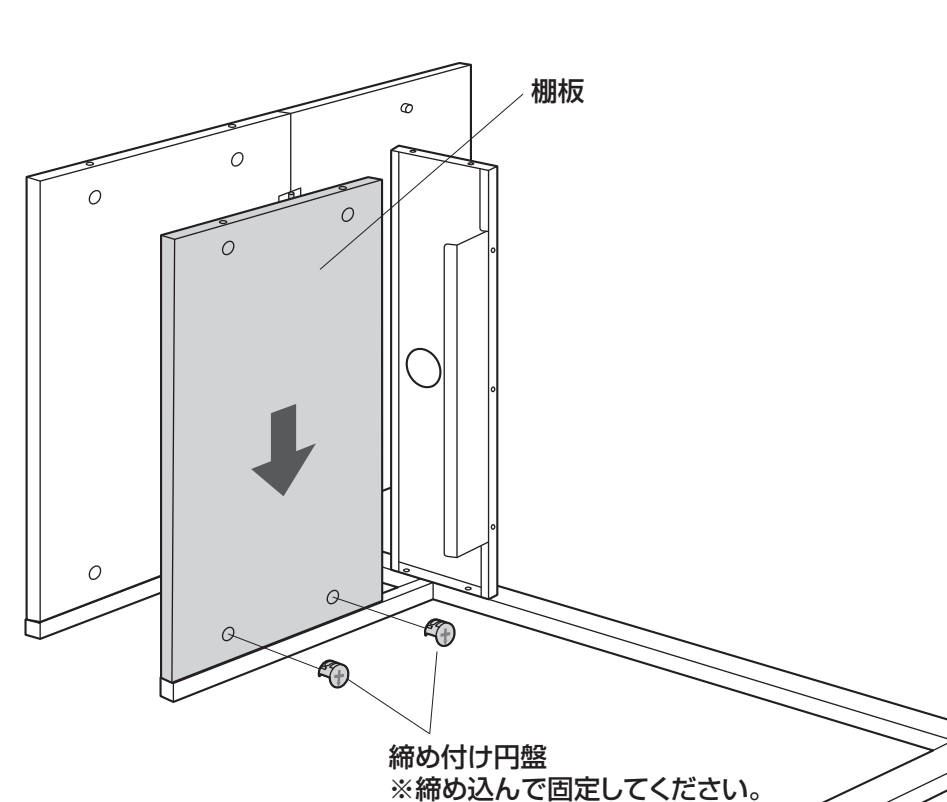

7 もう片方のサイドフレームを取付けます。

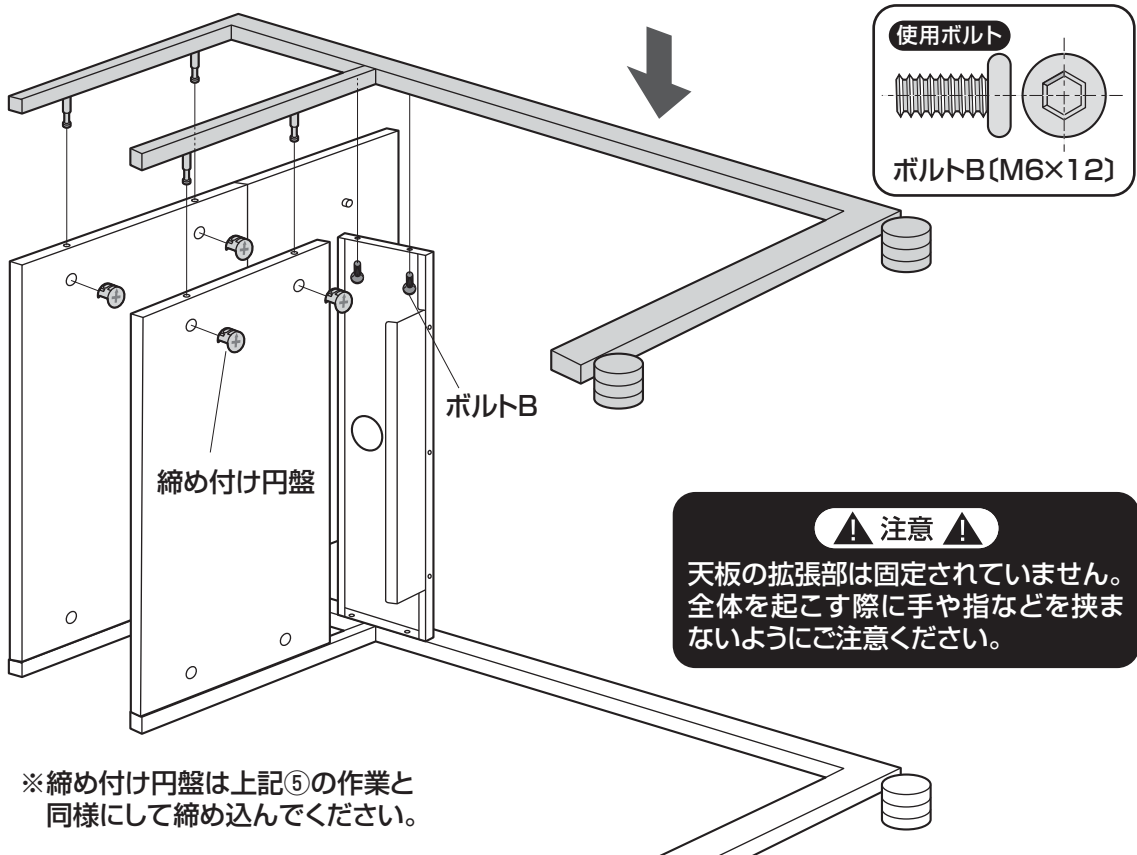

8 全体を起し、ストッパーを取付けて完成です。

