



この度は、弊社製品をお買求めいただきましてありがとうございました。
このパーソナルデスクは組立式になっておりますので、下記の要領で組立ててください。
パッキングケースの中には、下記の部品が入っています。

組立説明書は組立て後も
大切に保管してください。

この製品を第三者に貸し出すときは、この説明書も共に
貸し出し、よく読んでから使用するようにご指導ください。

★用意していただくもの・・・
手袋（組立て時のケガ等を防ぐために必ず着用してください）
プラスドライバー、マイナスドライバー

※本製品の組み立ては必ず大人2人以上で行ってください。

完成図

※このデスクは組立て方法によって下図の様に2通りの
使い方ができます。用途に合わせて組立ててください。

※上棚を右側、左側のどちらにするかによって、組立て手順 ⑱～㉔が
異なります。

上棚を右側にする場合

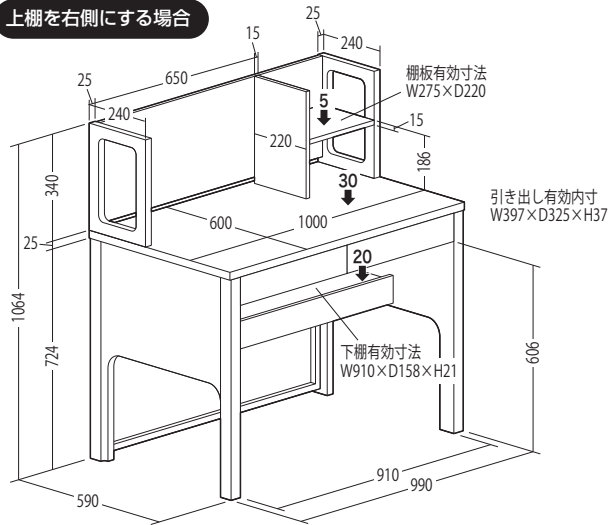

引き出し耐荷重 各5kg
総耐荷重 50kg

上棚を左側にする場合

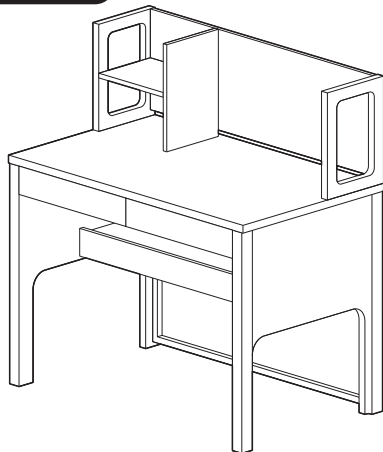

組立て部品

A梱包

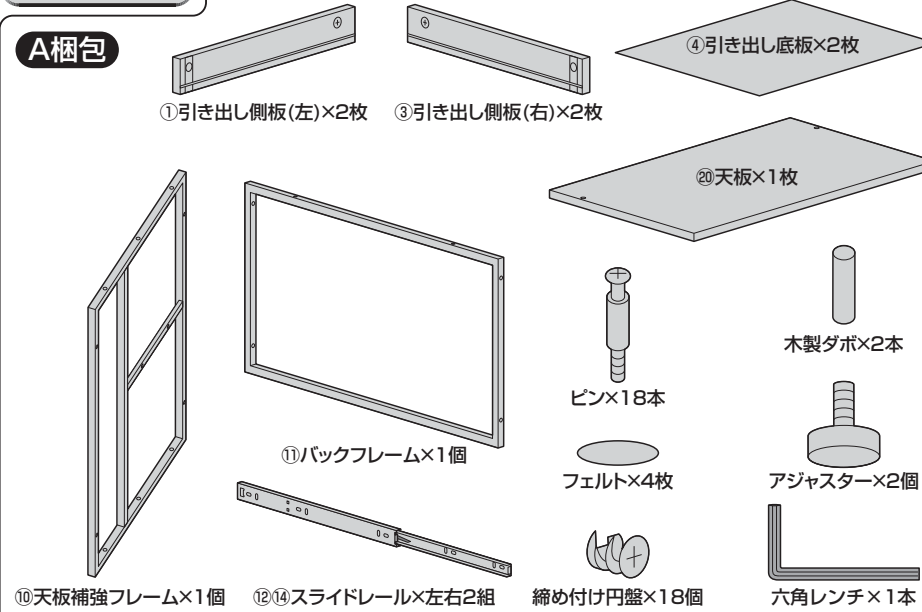

使用ボルト

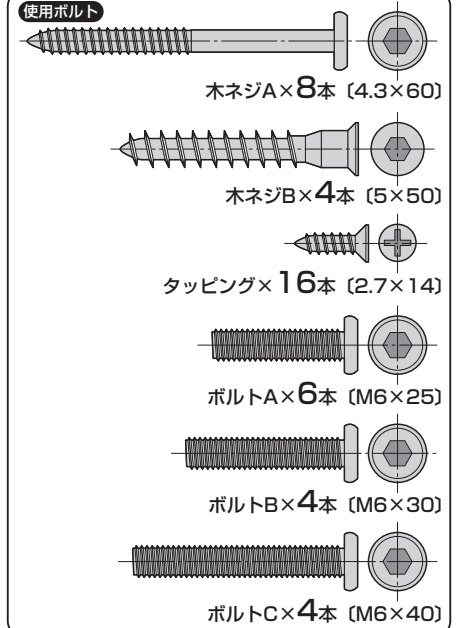

B梱包

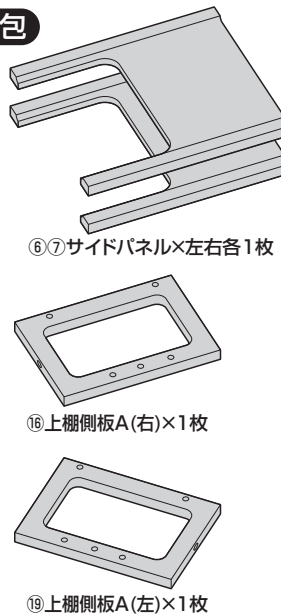

C梱包

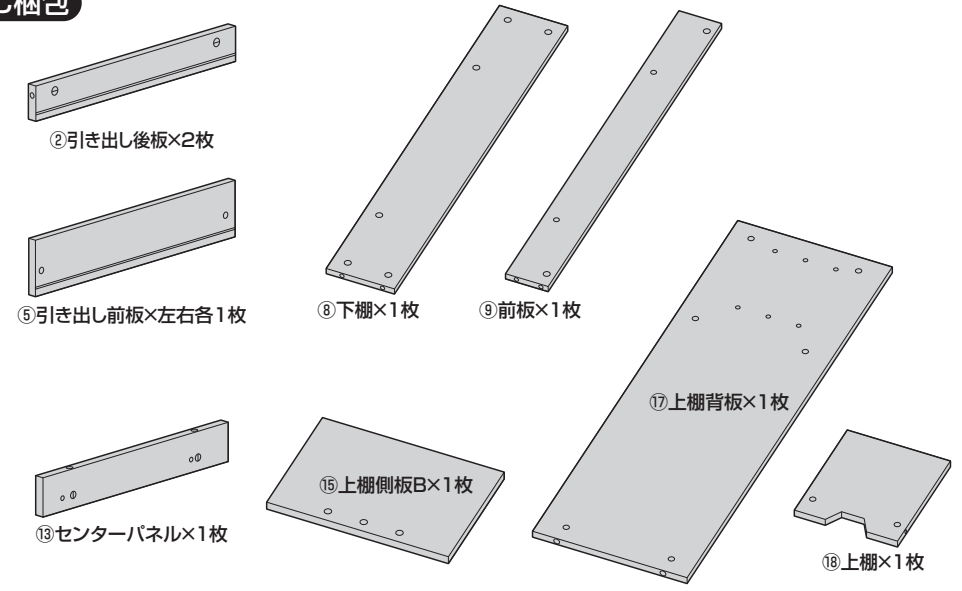

1 引き出し後板に引き出し側板を取付けます。

使用ボルト
木ネジA [4.3×60]

①引き出し側板(左)
※溝がある方が内側・下です。

②引き出し後板
※溝がある方が内側・下です。

③引き出し側板(右)
※溝がある方が内側・下です。

木ネジA

2 引き出し底板を差し込み、締め付け円盤を取付けます。

尖った溝を穴の方向に向けます。

締め付け円盤

締め付け円盤

④引き出し底板
※白の方が上です。

横から見た図
溝のフィルムに当たって引き出し底板が入れにくい場合は、カッターナイフ等でフィルムに軽く切れ込みを入れてください。

3 引き出し前板にピンを取付けます。

⑤引き出し前板

※同様にもう片方の引き出し前板にもピンを取付けます。

4 引き出し前板を取付けます。

ピンを差し込んでから、締め付け円盤をプラスドライバーで矢印の方向へ回して締め付けます。

⑤引き出し前板
※溝がある方が下です。

※同様にもう片方の引き出し前板も取付けます。

5 スライドレール外側から内側を引き抜きます。

注意 ※レールにはグリスが付いています。服などが汚れないようにご注意ください。

スライドレール内側のストッパーを解除しながら引き抜きます。

ストッパー
解除

⑫⑭スライドレール外側

⑫⑭スライドレール内側

分離させます。

※同様に全てのスライドレールを引き抜きます。

6 引き出しにスライドレール内側を取付けます。

注意 ※レールにはグリスが付いています。服などが汚れないようにご注意ください。

使用ボルト
タッピング [2.7×14]

タッピング

⑫⑭スライドレール内側

⑫⑭スライドレール内側

タッピング

横から見た図
この穴を使用します。 スライドレール内側 この穴を使用します。

前

※同様にもう片方の引き出しにもスライドレール内側を取付けます。

7 サイドパネルにスライドレール、ピン、木製ダボを取付けます。

横から見た図
この穴を使用します。 この穴を使用します。

前

※黒い樹脂のパーツが付いている方が後です。

タッピング

⑫⑭スライドレール外側
※黒い樹脂のパーツが付いている方が後です。

木製ダボ

⑥サイドパネル(左)

前

ピン

使用ボルト
タッピング [2.7×14]

※同様にサイドパネル(右)にもスライドレール・ピン・木製ダボを取付けます。

注意 ※レールにはグリスが付いています。服などが汚れないようにご注意ください。

8 前板、下棚にピン、締め付け円盤を取付けます。

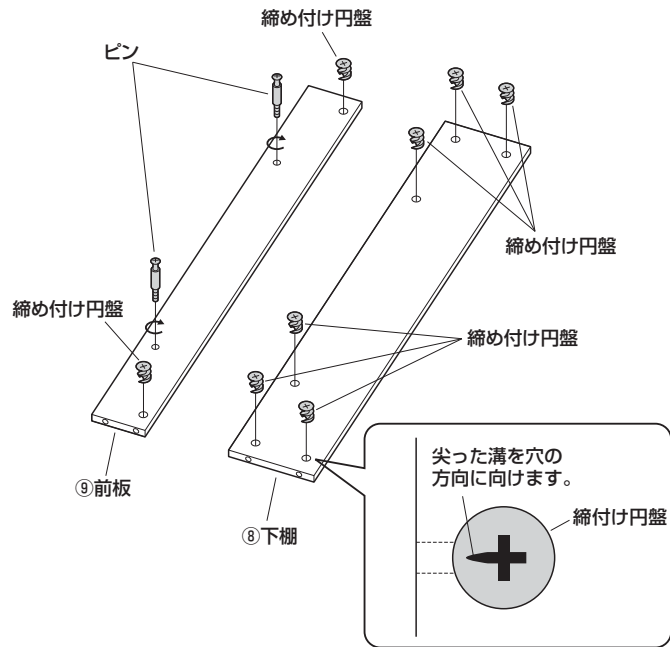

9 前板に下棚を取付けます。

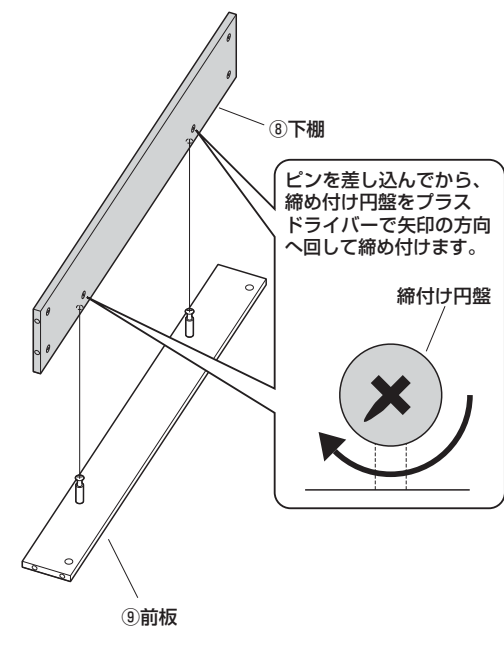

10 サイドパネル(左)に下棚、天板補強フレームを取付けます。

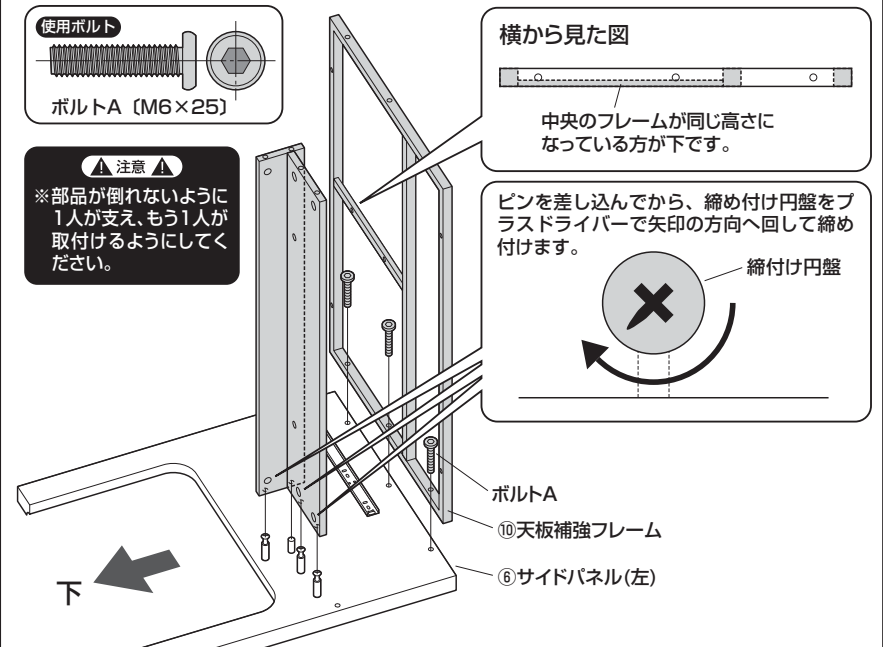

11 バックフレームを取付けます。

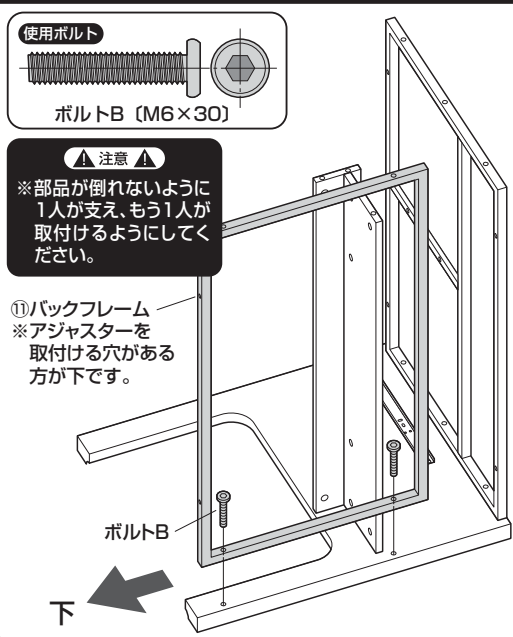

12 サイドパネル(右)を取付けます。

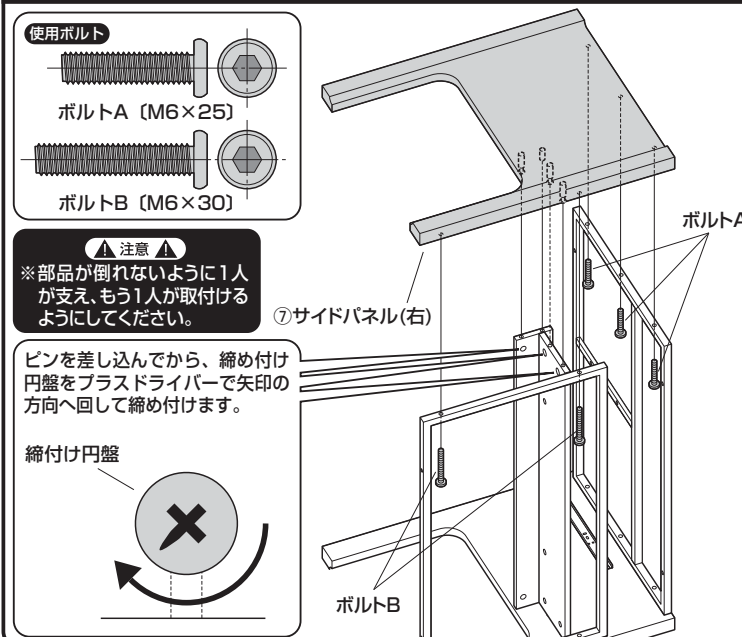

13 アジャスター、フェルトを取付けます。

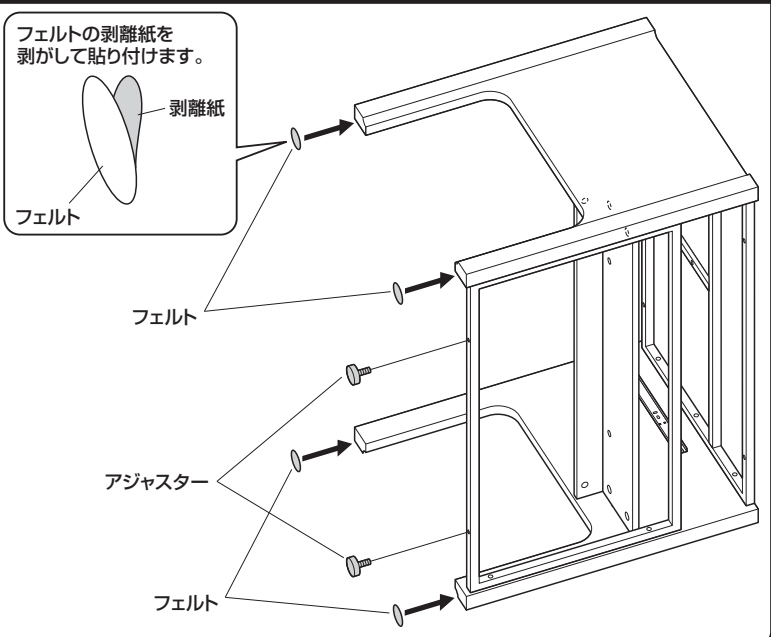

14 センターパネルの左側にスライドレールを取付けます。

▲注意▲

※レールにはグリスが付いています。服などが汚れないようにご注意ください。



横から見た図

※スライドレールは左右で違う穴を使用します。この穴を使用します。 この穴を使用します。



※黒い樹脂のパーツが付いている方が後です。

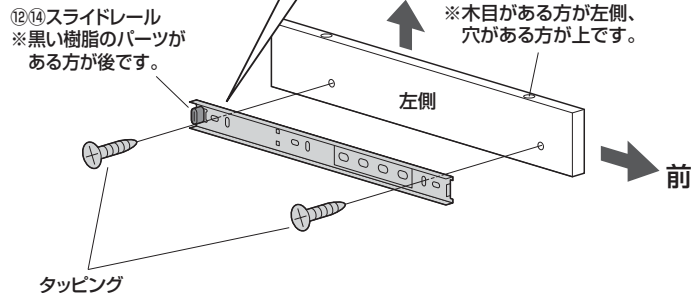

15 センターパネルの右側にスライドレールを取付けます。

▲注意▲

※レールにはグリスが付いています。服などが汚れないようにご注意ください。



横から見た図

※スライドレールは左右で違う穴を使用します。この穴を使用します。 この穴を使用します。



※黒い樹脂のパーツが付いている方が後です。

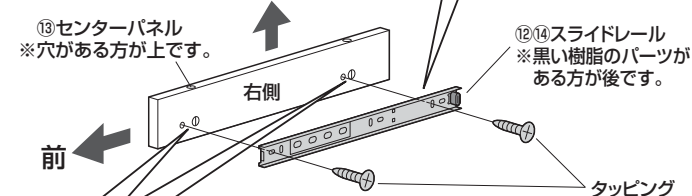

横から見た図

マイナスドライバーで丸ナットを回転させ、側面の穴に丸ナットの溝を合わせます。

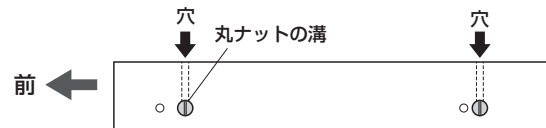

16 センターパネルを取付けます。

使用ボルト

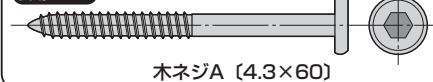

▲注意▲

※レールにはグリスが付いています。服などが汚れないようにご注意ください。

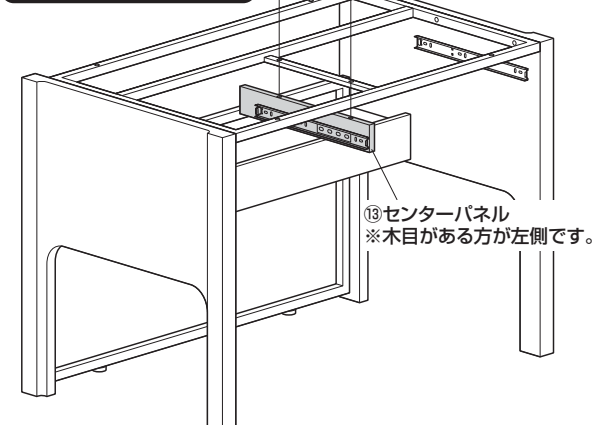

17 上棚、上棚背板に締め付け円盤を取付けます。

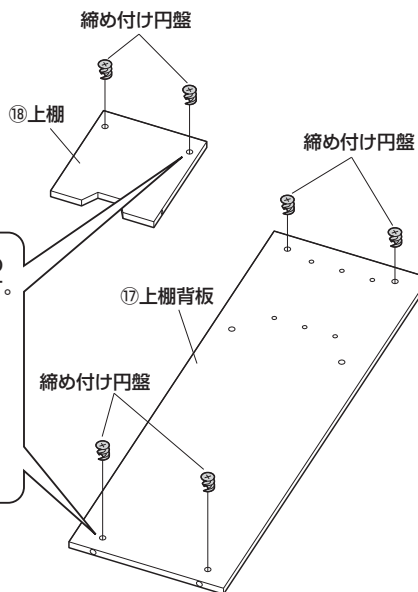

18 上棚を左右どちらに取付けるかを決めます。

上棚を左側にする場合

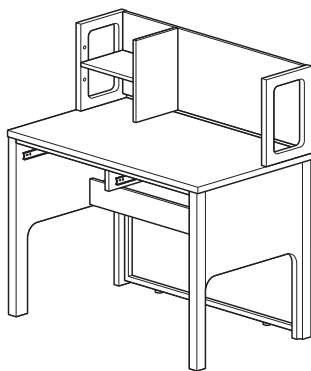

上棚を右側にする場合

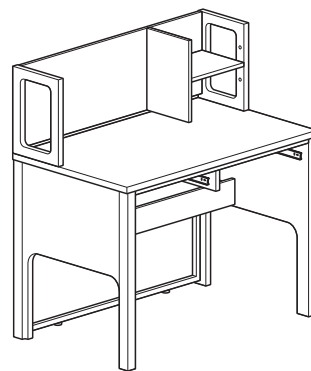

19 上棚側板A、Bにピンを取付けます。

※下記の図は上棚を右側に取付ける場合のイラストになっています。上棚を左側に取付ける場合は左右反対になります。

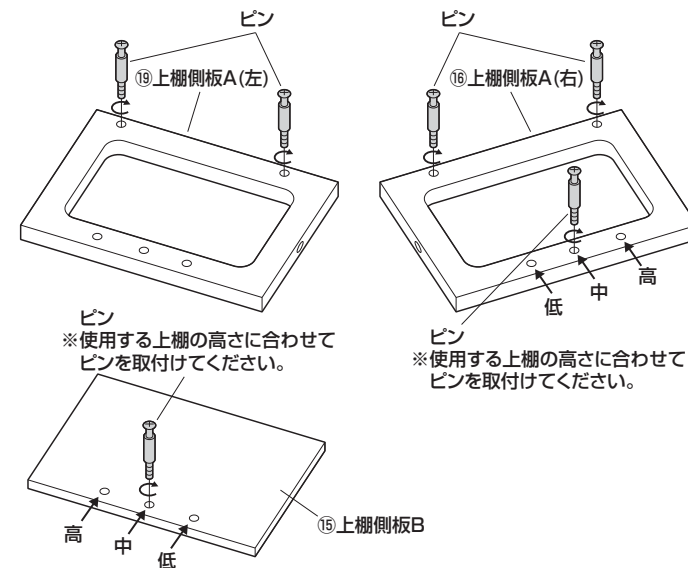

20 上棚側板、上棚、上棚背板を組み合わせます。

※下記の図は上棚を右側に取付ける場合のイラストになっています。
上棚を左側に取付ける場合は左右反対になります。

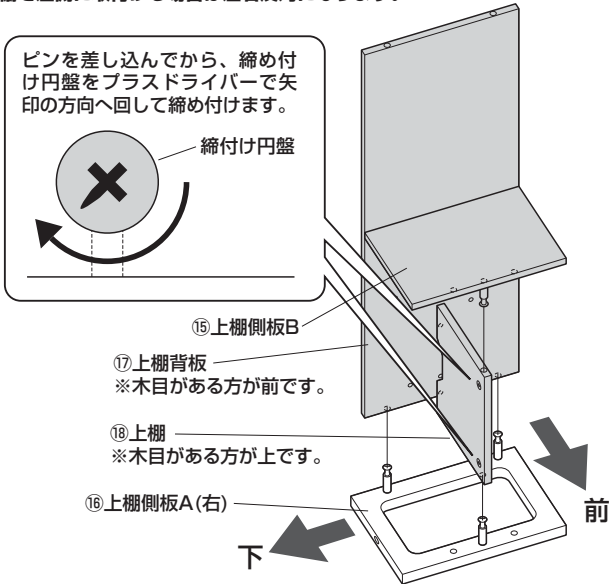

21 上棚側板、上棚、上棚背板を木ネジで固定します。

※下記の図は上棚を右側に取付ける場合のイラストになっています。
上棚を左側に取付ける場合は左右反対になります。

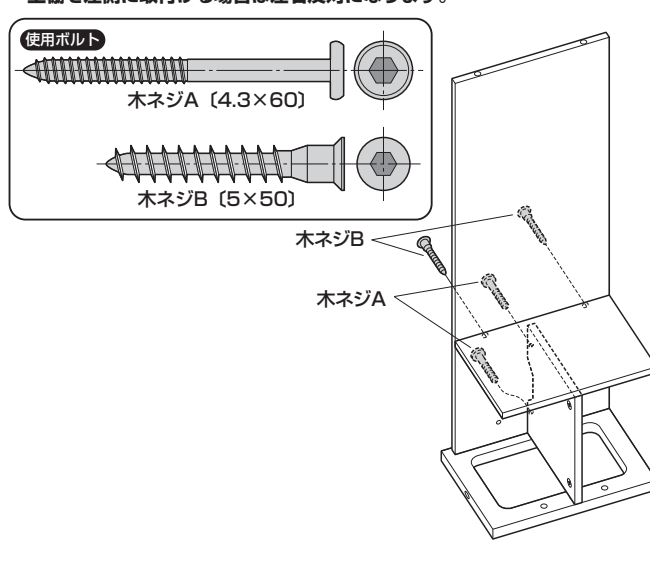

22 上棚側板(左)を取付けます。

※下記の図は上棚を右側に取付ける場合のイラストになっています。
上棚を左側に取付ける場合は左右反対になります。

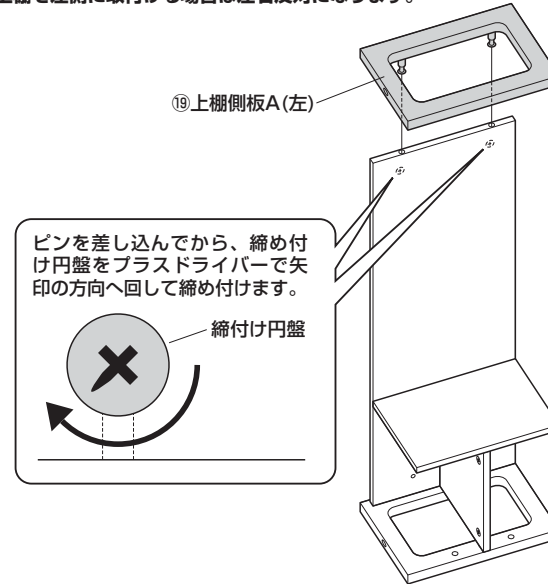

23 天板を乗せます。
※まだねじ止めはしません。

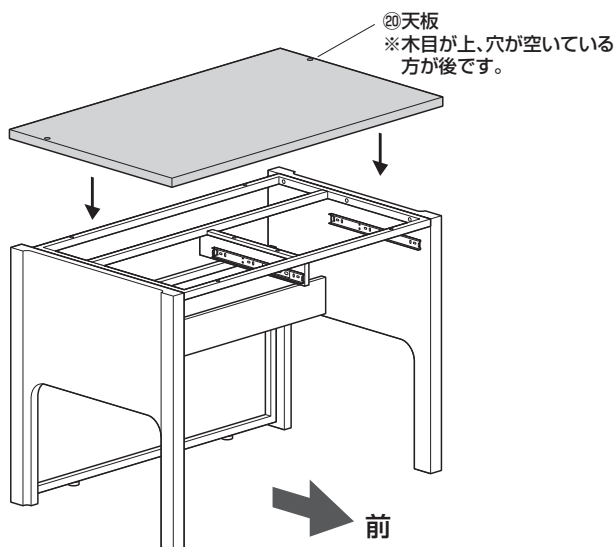

24 天板に上棚を取付けます。

※下記の図は上棚を右側に取付ける場合のイラストになっています。
上棚を左側に取付ける場合は左右反対になります。

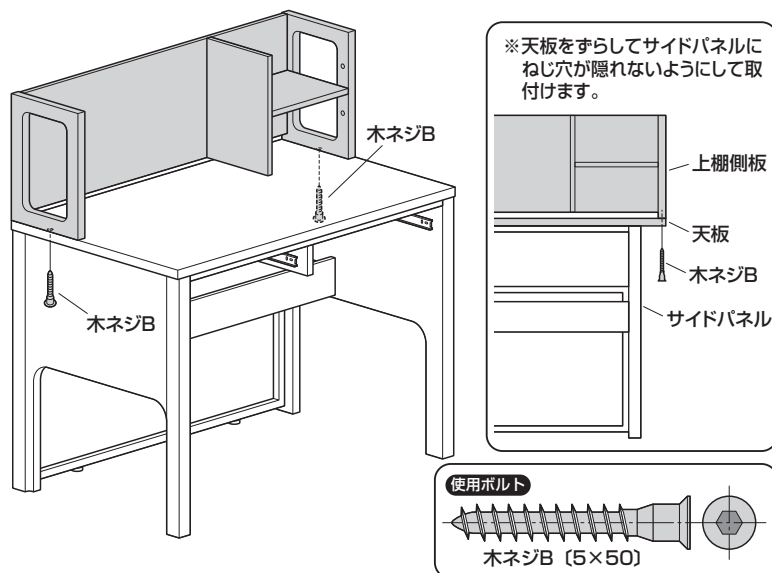

25 天板を天板補強フレームにねじ止めします。

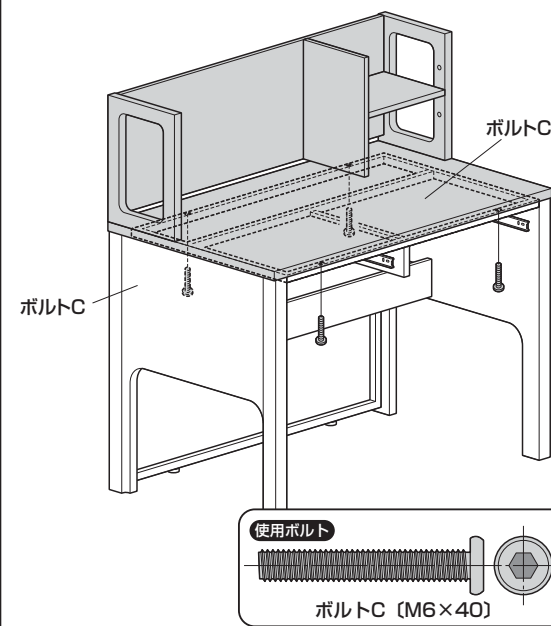

引き出しを取付けて完成です。

引き出しのレールをデスクの内側のレールに差し込み、カチッと音がするまで押し込みます。

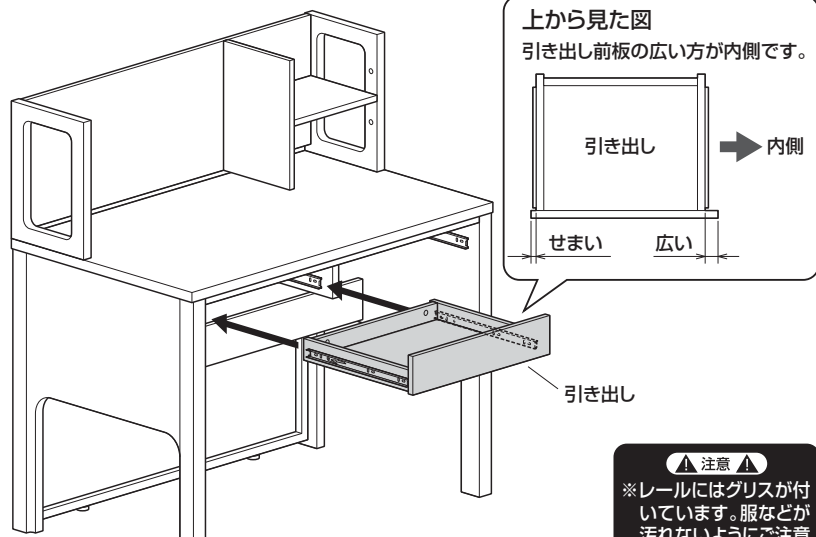

※同様にもう片方の引き出しも取付けます。

引き出しの取外し方

引き出しの左右のストッパーを解除しながら引き抜くと取外することができます。

▲注意 ▲ ※レールにはグリスが付いています。服などが汚れないようにご注意ください。

