



この度は、弊社製品をお買求めいただきましてありがとうございました。  
このシェルフ付きガラスデスクは組立式になっておりますので、下記の要領で組立ててください。  
パッキングケースの中には、下記の部品が入っています。

組立説明書は組立て後も  
大切に保管してください。

この製品を第三者に貸し出すときは、この説明書も共に  
貸し出し、よく読んでから使用するようご指導ください。

★用意していただくもの・・・  
手袋（組立て時のケガ等を防ぐために必ず着用してください）

※このシェルフ付きガラスデスクは組立て方法によって  
下図の様に2通りの使い方ができます。  
用途に合わせて組立ててください。

※棚を右側、左側のどちらにするかによって、組立て手順⑥が異なります。

### 完成図

棚を右側にする場合

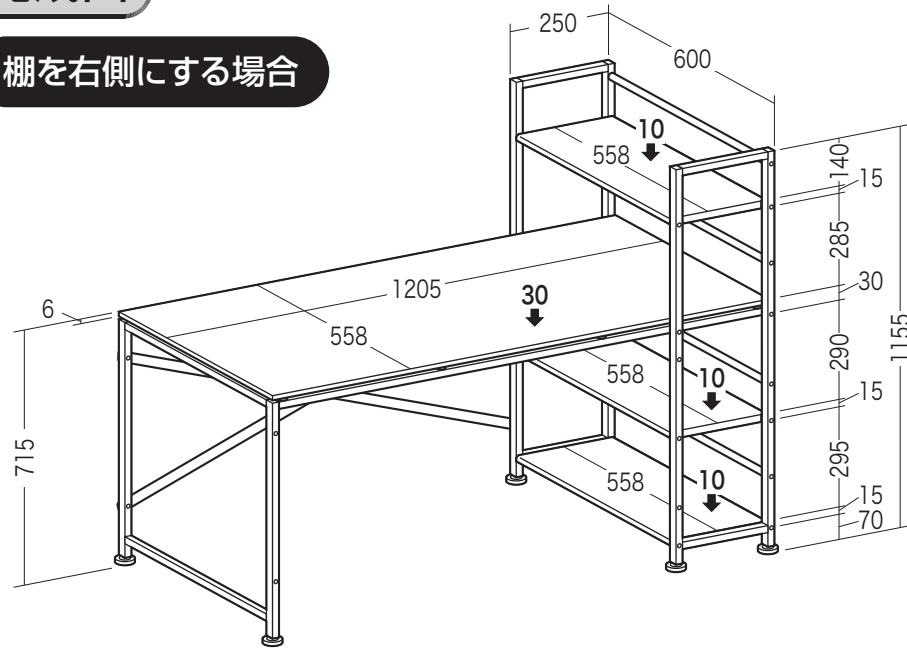

総耐荷重 50kg

棚を左側にする場合

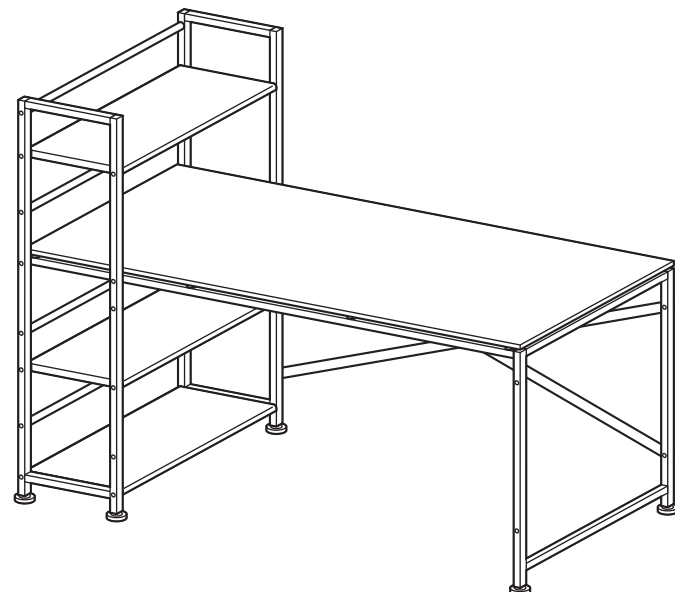

### 組立て部品

！ 本製品にはガラス部品が含まれています。  
取り扱いには充分ご注意ください。

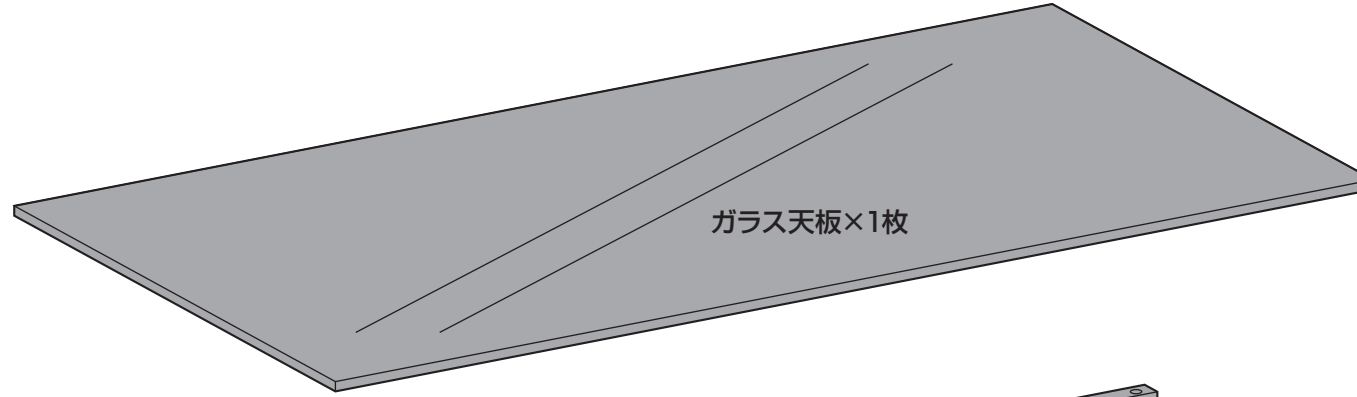

ガラス天板×1枚

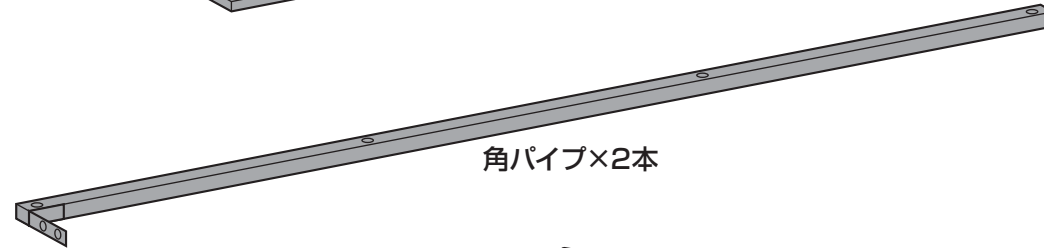

角パイプ×2本

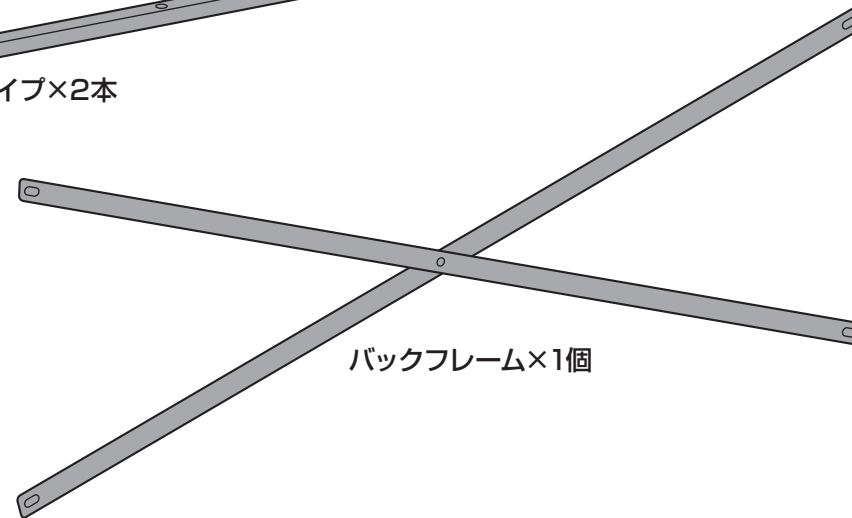

バックフレーム×1個

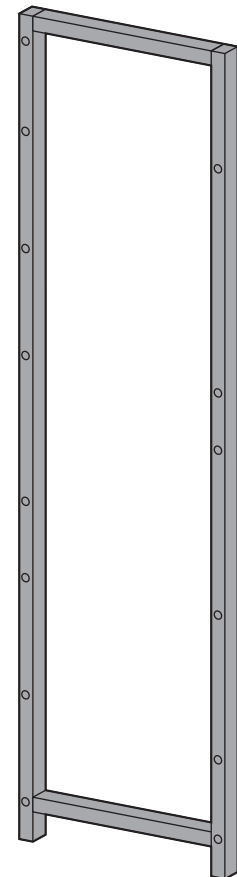

サイドフレームA

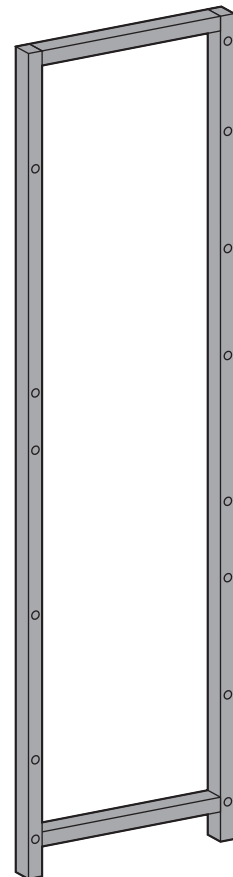

サイドフレームB

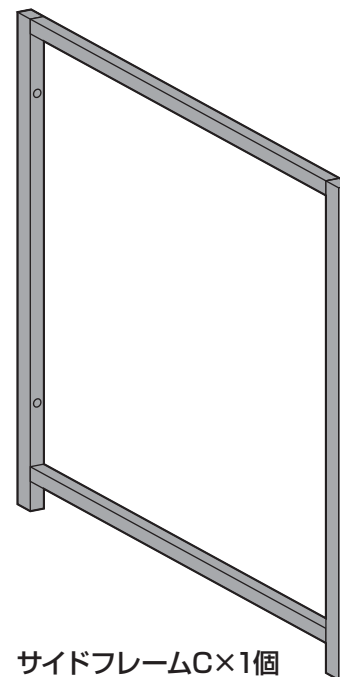

サイドフレームC×1個

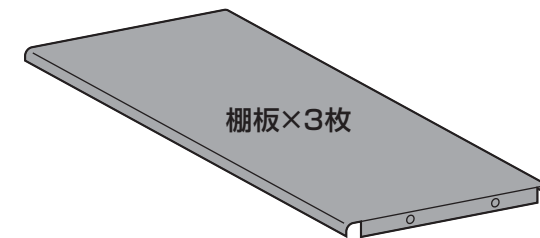

棚板×3枚

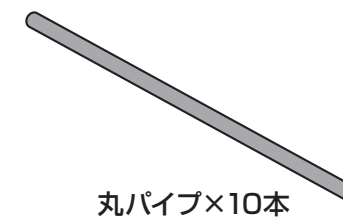

丸パイプ×10本

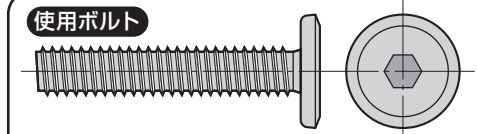

ボルトA×24本 (1/4"×35)

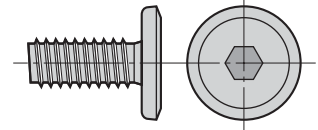

ボルトB×8本 (1/4"×15)

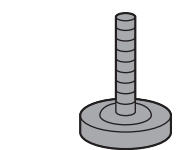

アジャスター×6本



ガラス受けキャップ×8個



六角レンチ×1本

**1** サイドフレームにアジャスターを取付けます。

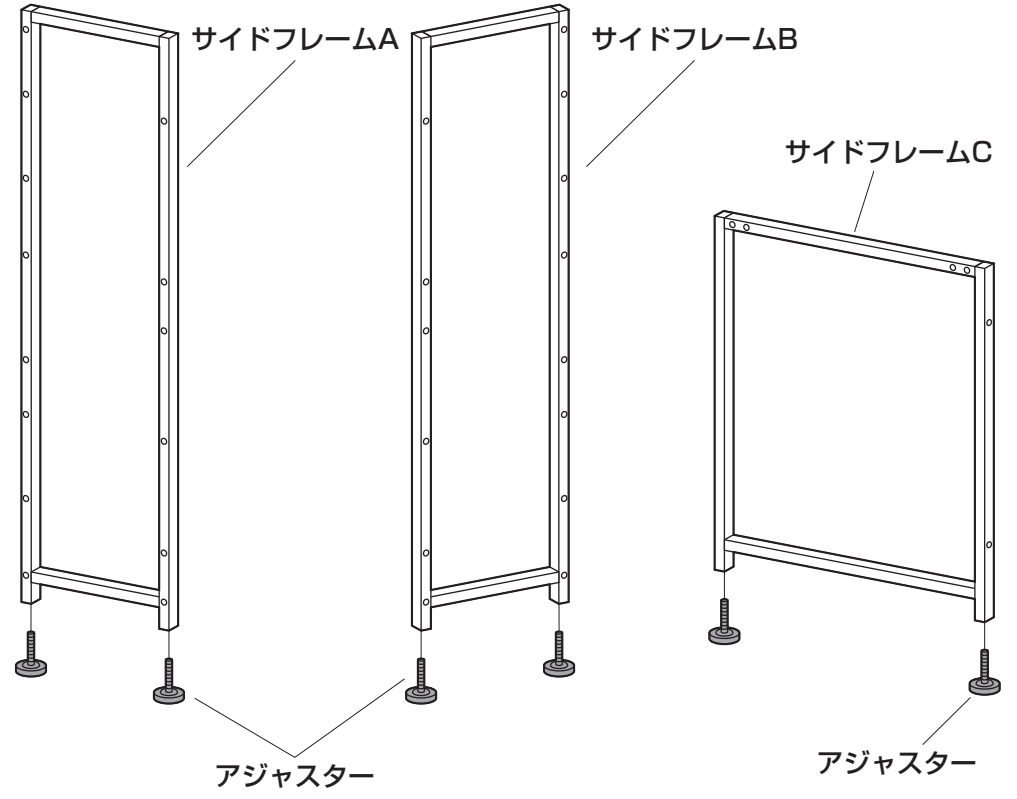

**2** サイドフレームAに丸パイプを取付けます。

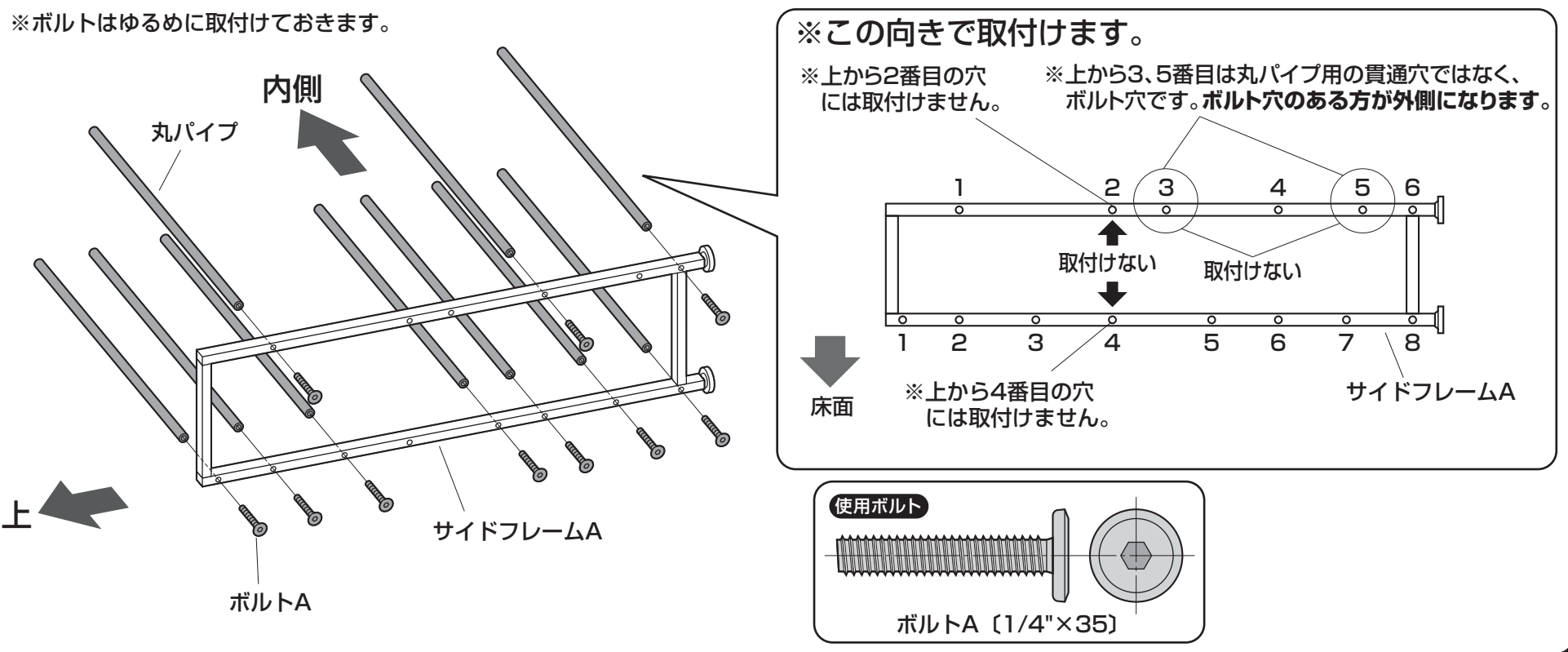

**3** サイドフレームBを取付けます。

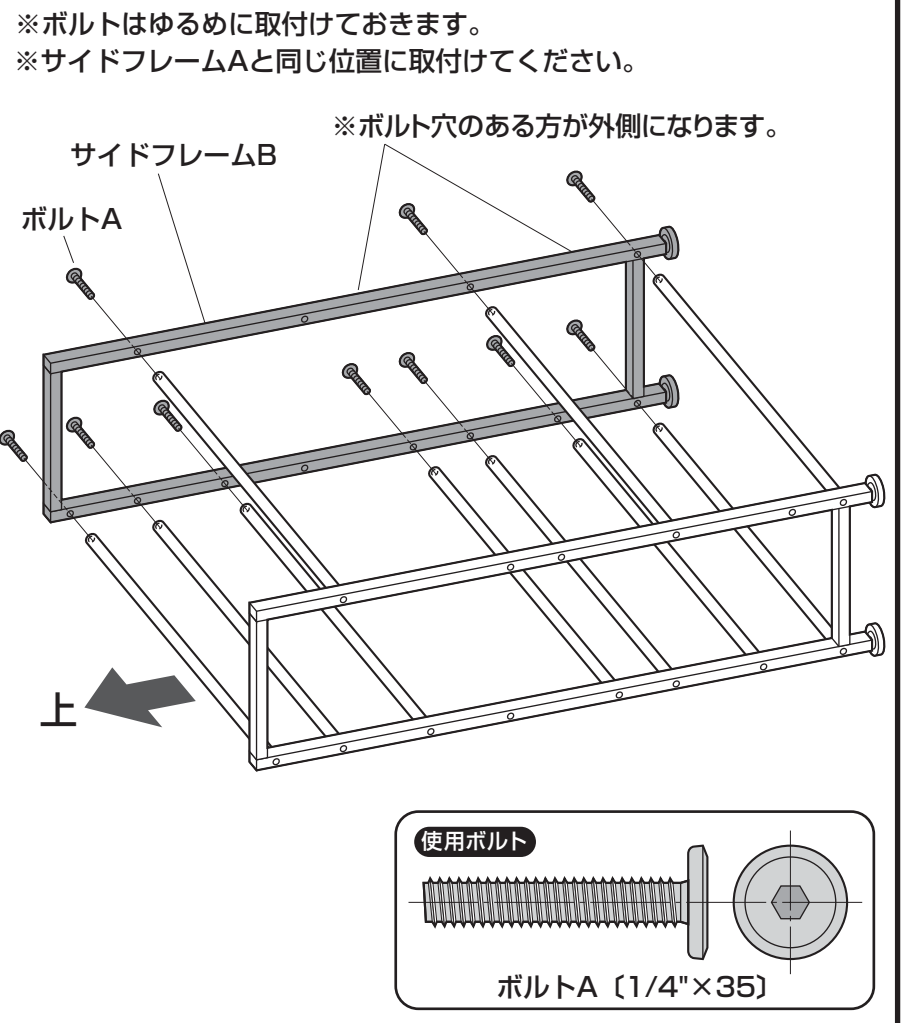

**4** 角パイプを取付けます。

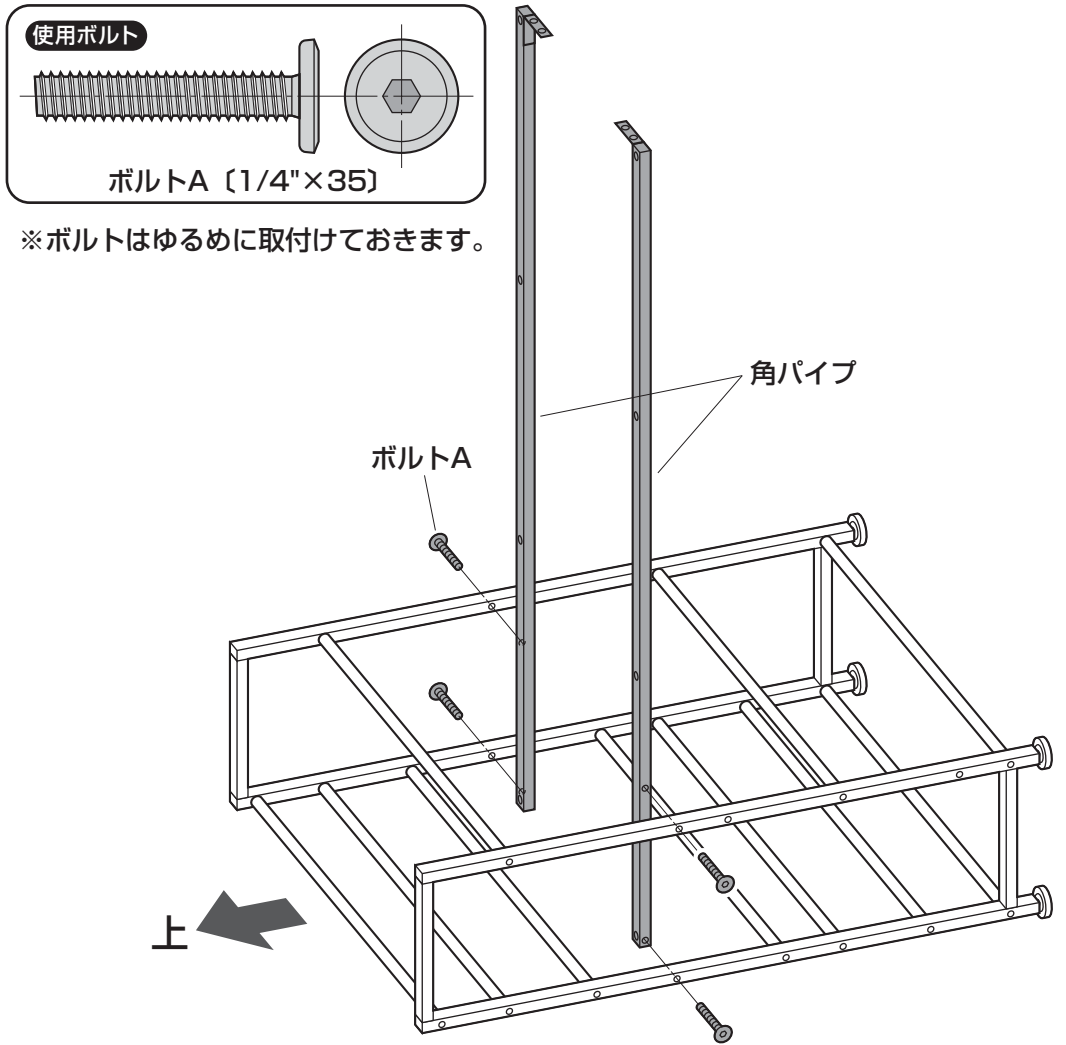

**5** 全体を倒し、サイドフレームCを取付けます。

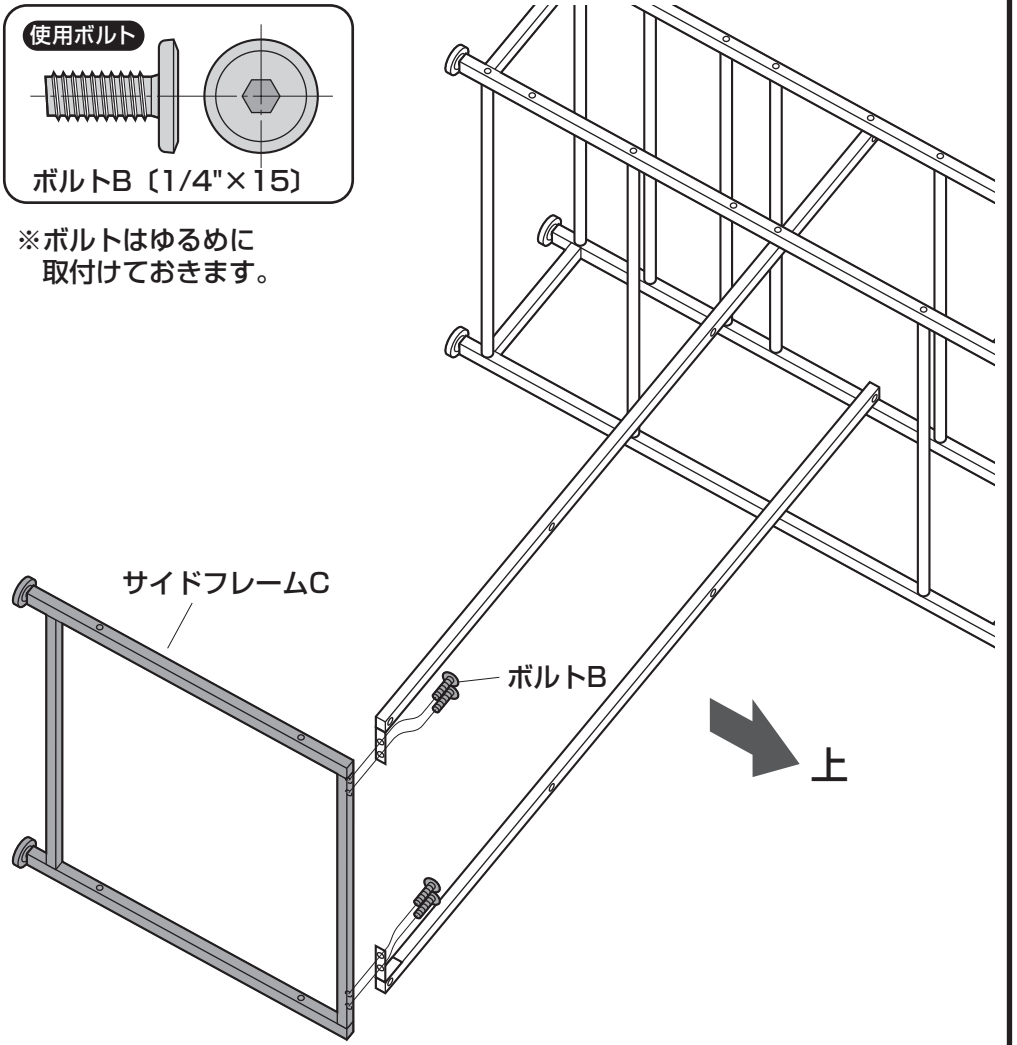

## 6 全体を起し、バックフレームを取付けます。

<棚を右側にする場合>

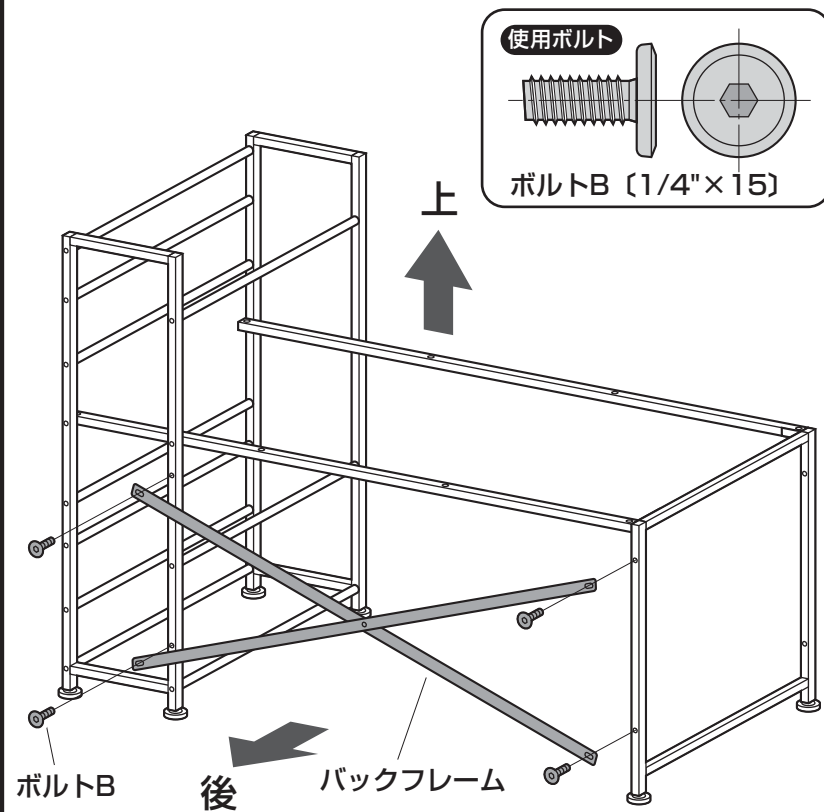

<棚を左側にする場合>

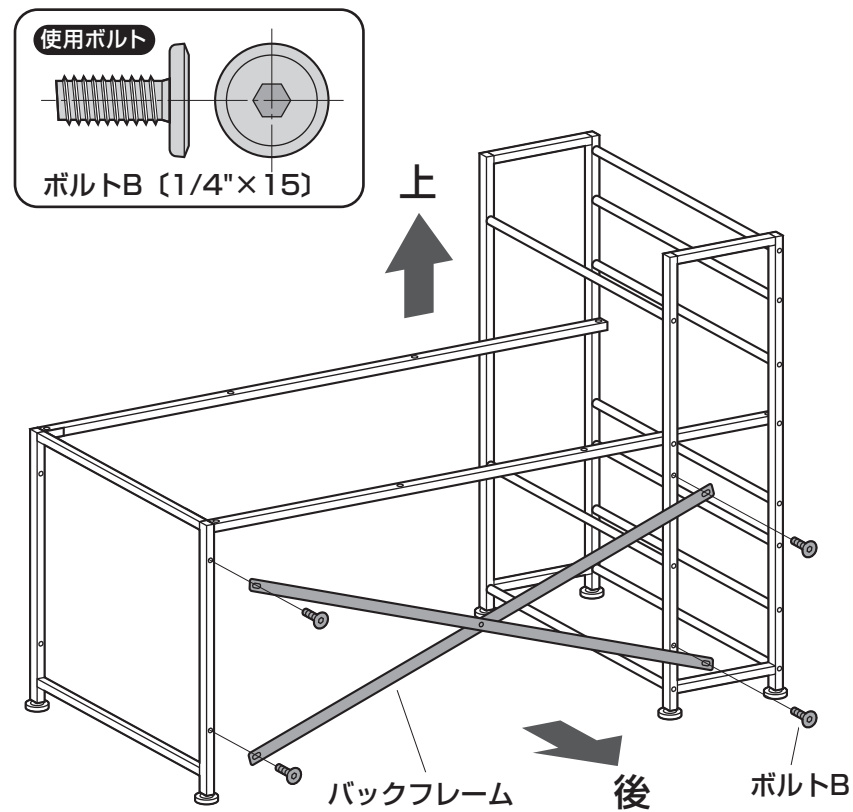

## 7 棚板を取付けます。

※下記の説明は棚を右側にした場合のイラストになっています。  
棚を左側にする場合は左右反対になります。

※棚板取付け後、全てのボルトを締め込みます。

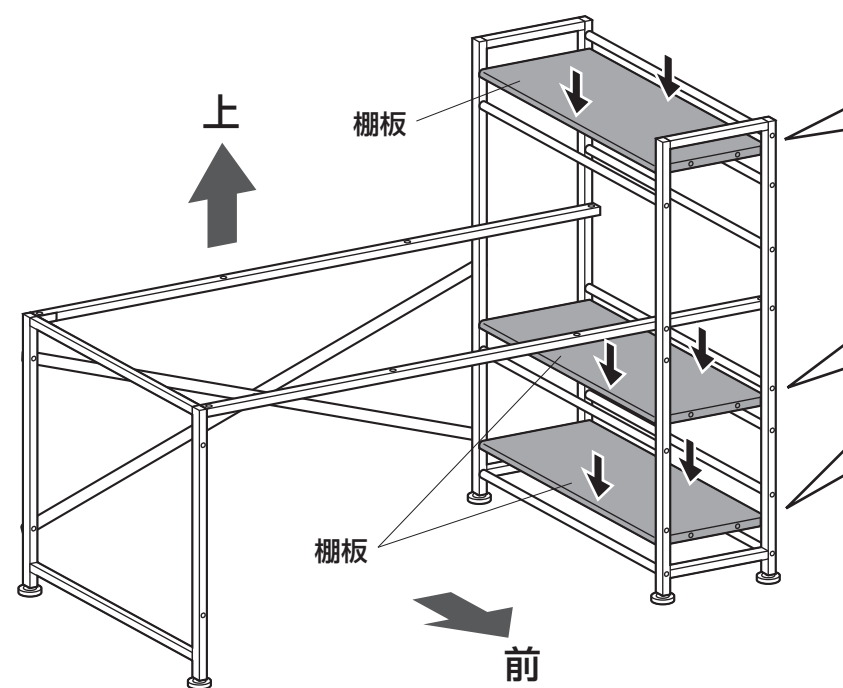

横から見た図

棚板を丸パイプにパチンと音がなるまで叩いて入れます。

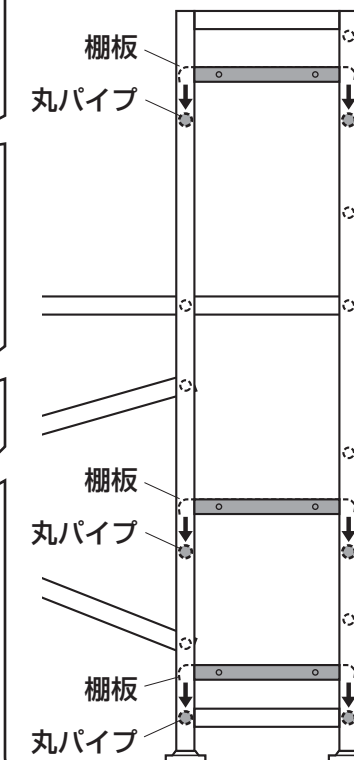

## 8 角パイプにガラス受けキャップを取付けます。

※下記の説明は棚を右側にした場合のイラストになっています。  
棚を左側にした場合は左右反対になります。

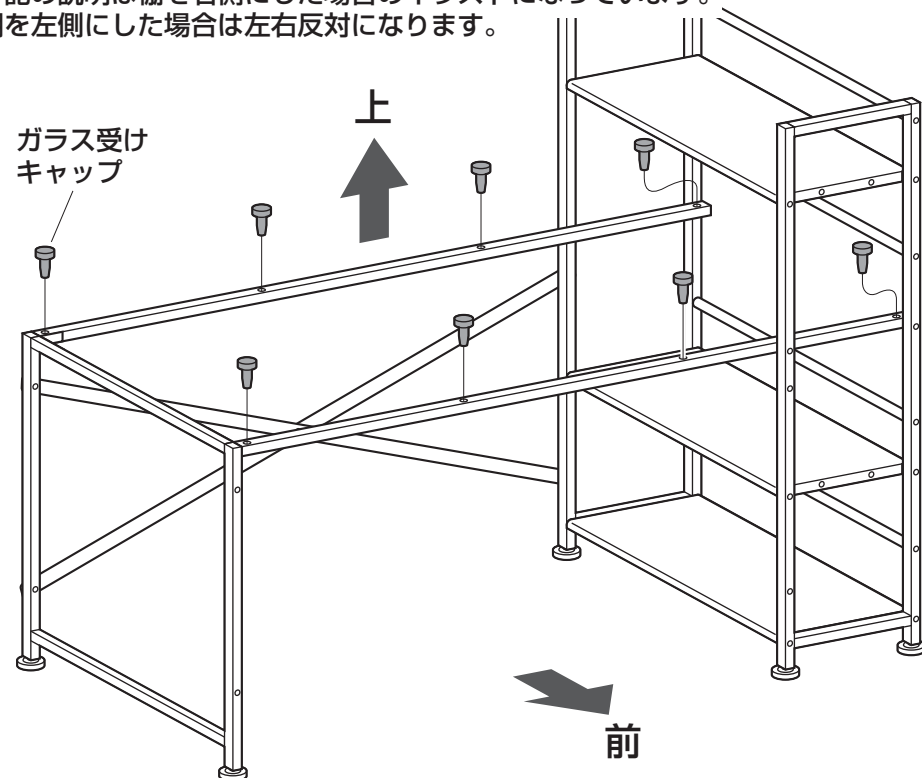

## 9 ガラス天板を乗せて完成です。

※下記の説明は棚を右側にした場合のイラストになっています。  
棚を左側にした場合は左右反対になります。

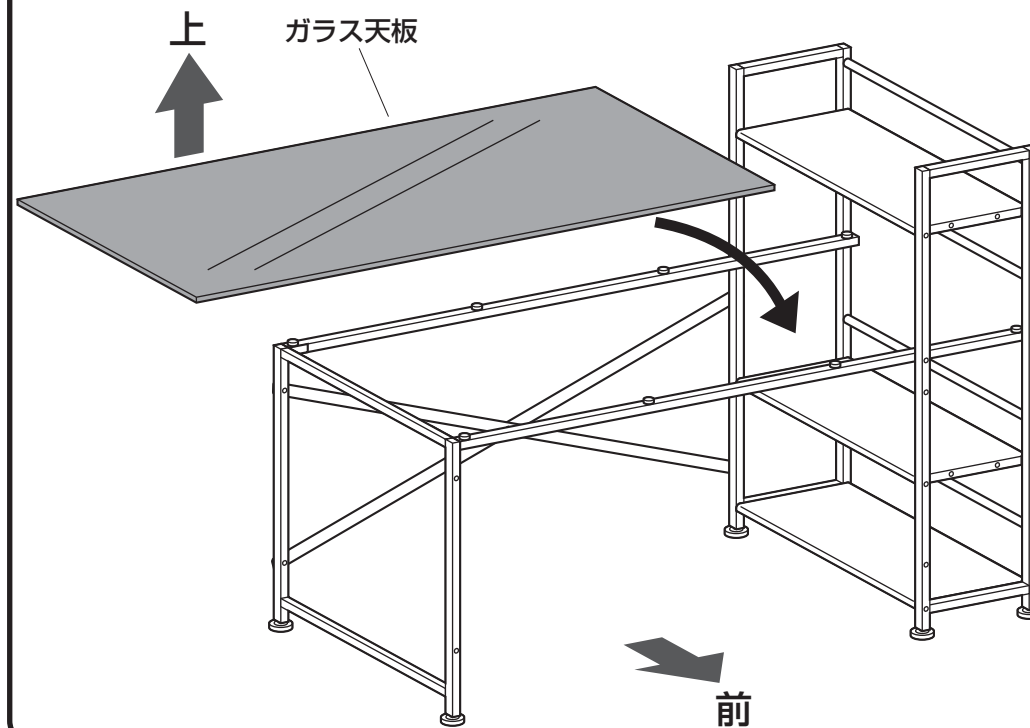

## 注意

※強化ガラスは側面からの衝撃に非常に弱いです。  
取扱いには十分ご注意ください。

