

この度は、弊社製品をお買求めいただきましてありがとうございました。  
本製品は組立式になっておりますので、下記の要領で組立てください。  
パッキングケースの中には、下記の部品が入っています。

**組立説明書は組立て後も  
大切に保管してください。**

この製品を第三者に貸し出すときは、この説明書も共に  
貸し出し、よく読んでから使用するようご指導ください。

★用意していただくもの……  
手袋(組立て時のケガ等を防ぐために着用をおすすめします)

**完成図**

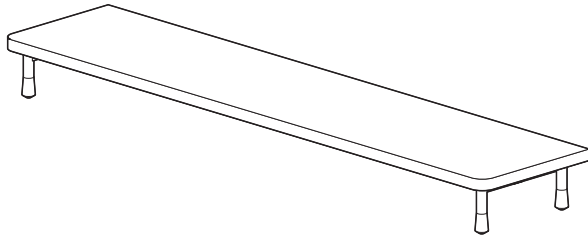

**組立て部品**

※部品の欠品や破損があった場合は、品番(100-CERMR1BRなど)と  
下記の部品番号(①~⑥)と部品名(ボルトなど)をお知らせください。

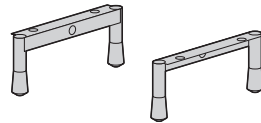
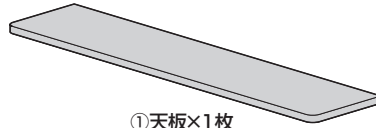

使用ボルト

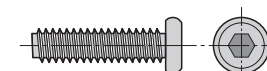
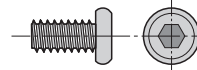

**1 天板にリーンホースメントを取付けます。**

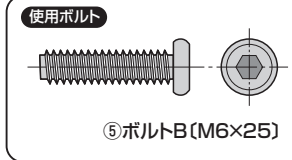
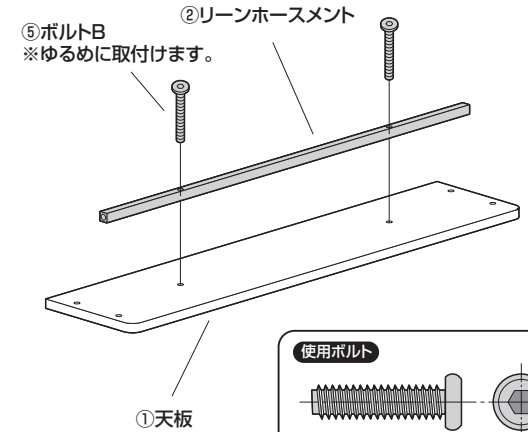

**2 フレームを取付けます。**

①リーンホースメントにフレームを取付けます。

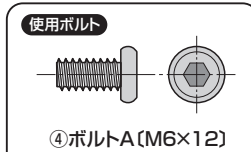
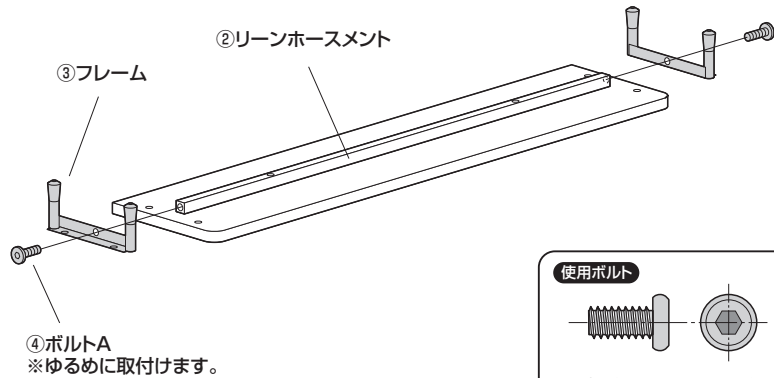

②ボルトAで天板に固定します。

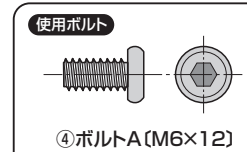
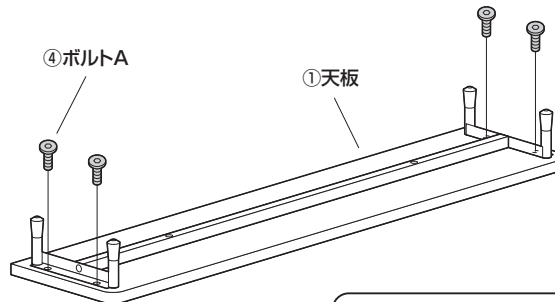

**※最後に全てのボルトを  
締め込みます。**

**3 本体を起こして、完成です。**

