

この度は、弊社製品をお買求めいただきましてありがとうございました。
本製品は組立式になっておりますので、下記の要領で組立ててください。
パッキングケースの中には、下記の部品が入っています。

**組立説明書は組立て後も
大切に保管してください。**

この製品を第三者に貸し出すときは、この説明書も共に
貸し出し、よく読んでから使用するようご指導ください。

★用意していただくもの……
手袋(組立て時のケガ等を防ぐために着用をおすすめします)

完成図

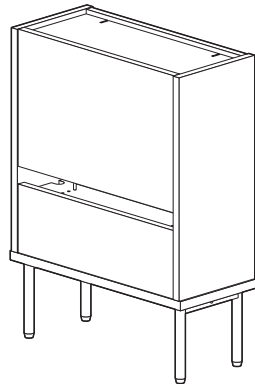

組立て部品

※部品の欠品や破損があった場合は、品番(100-CERCB1BRなど)と
下記の部品番号(①~⑩)と部品名(ピンなど)をお知らせください。

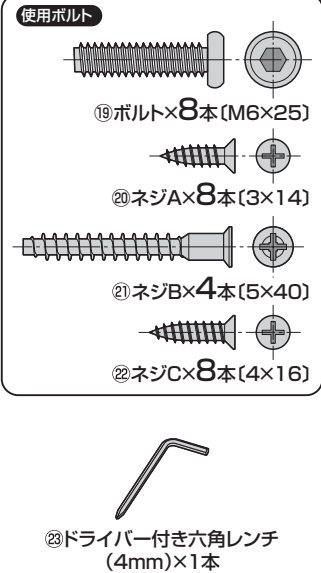
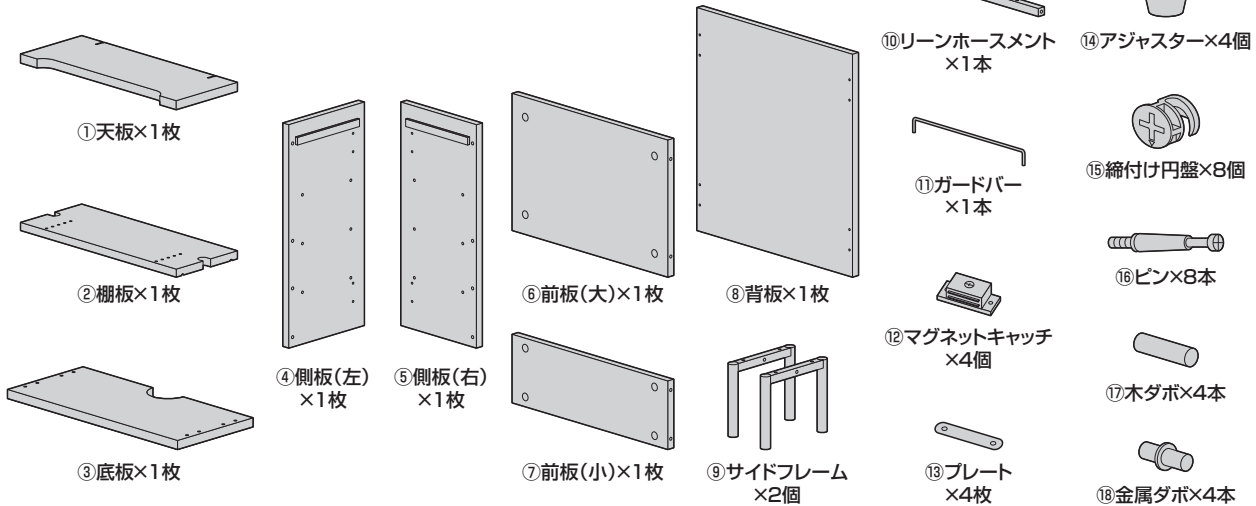

1 側板にマグネットキャッチを取付けます。

※下図の位置に取付けます。

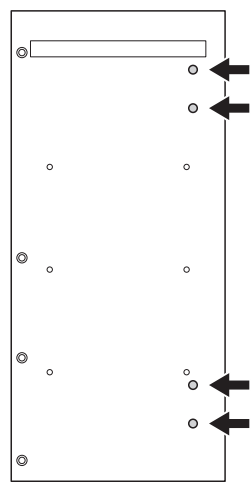

④側板(左)

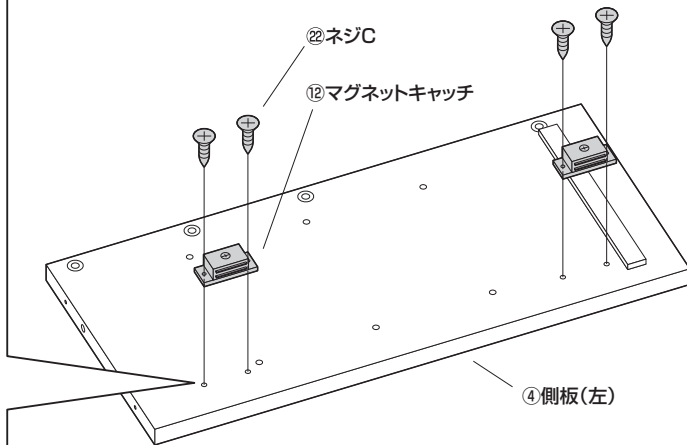
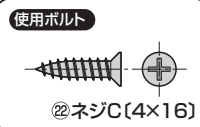

※側板(右)にも同様に取付けます。

2 ピンを取付けます。

※樹脂ナットに取付けます。

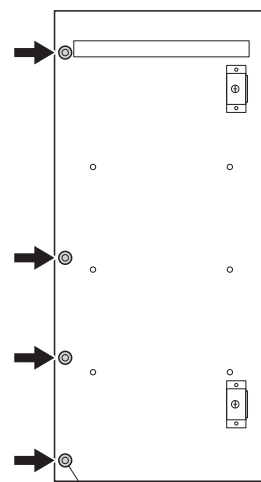

樹脂ナット

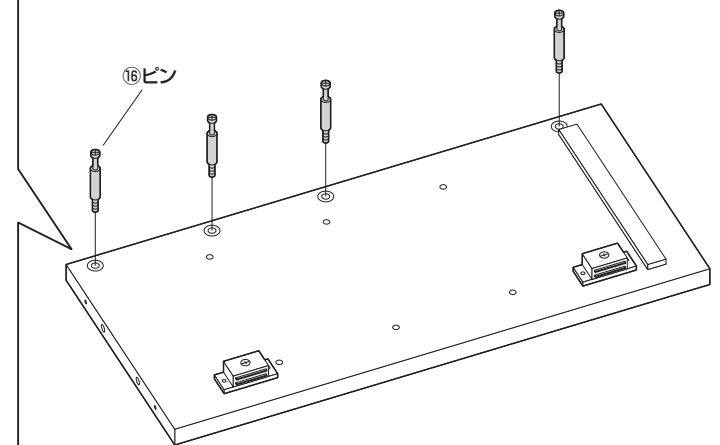

※側板(右)にも同様に取付けます。

3 側板(左)に前板(大)を取付けます。

①前板(大)にピンを差し込みます。

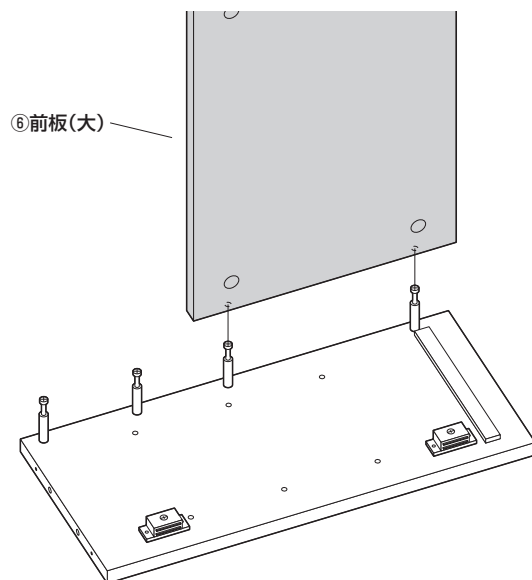

②締付け円盤を差し込みます。

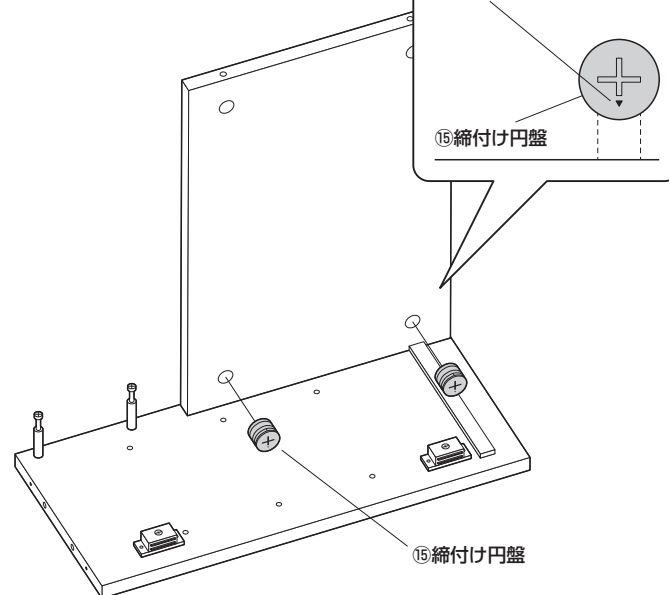

③締付け円盤を回して固定します。

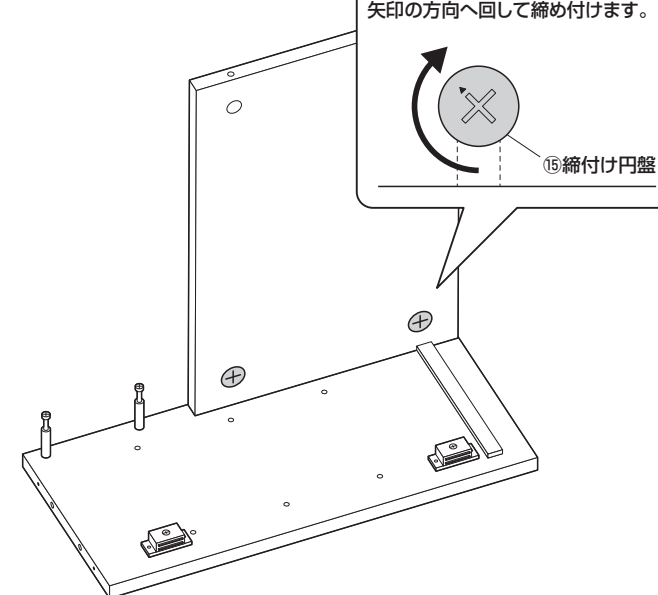

4 前板(小)を取付けます。

①前板(小)にピンを差し込みます。

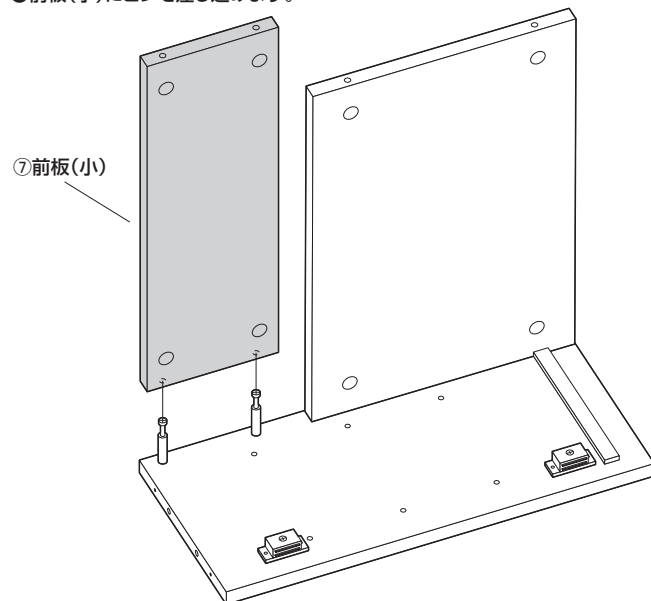

②締付け円盤を差し込みます。

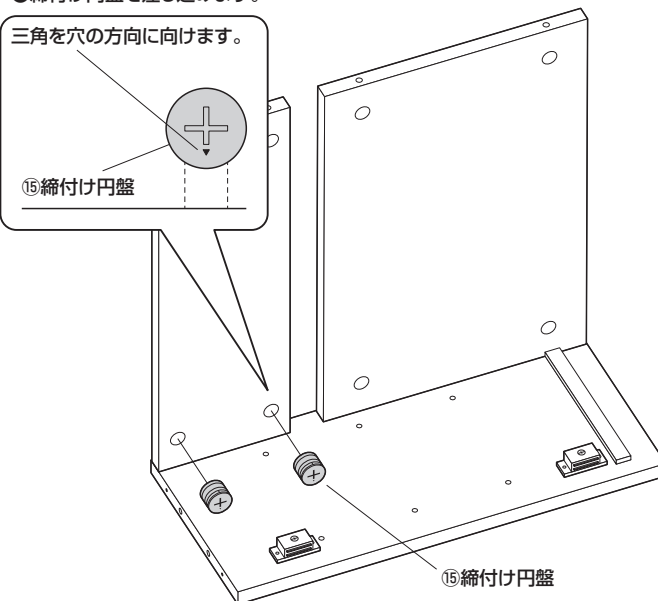

③締付け円盤を回して固定します。

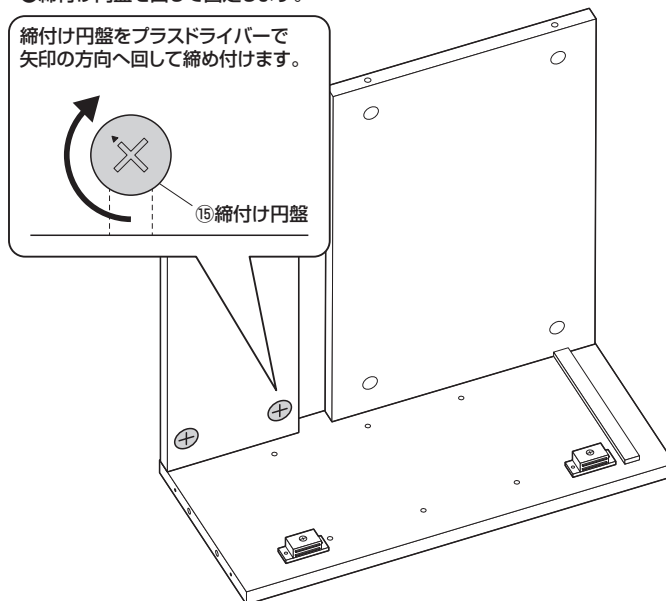

5 側板(右)を取付けます。

① 本体を横にして、側板(右)のピンを前板に差し込みます。

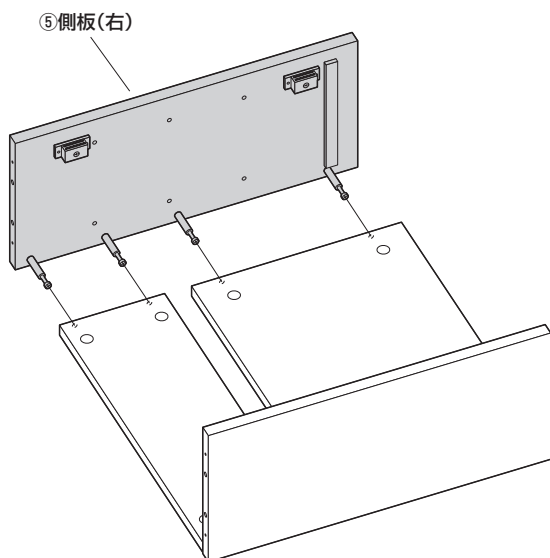

② 締付け円盤を差し込みます。

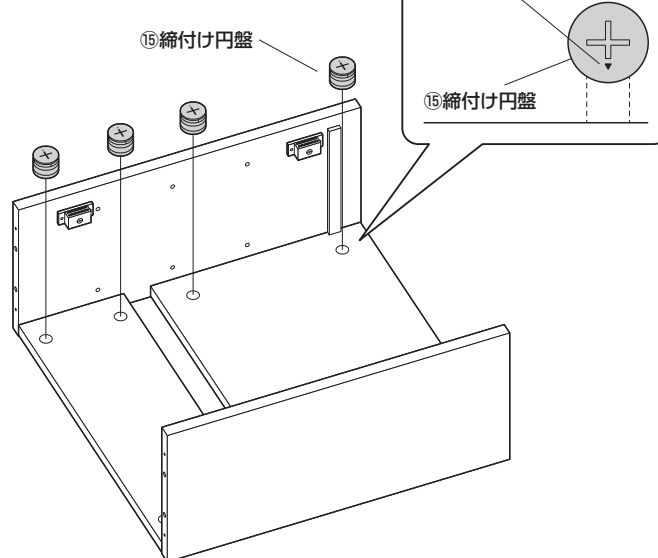

③ 締付け円盤を回して固定します。

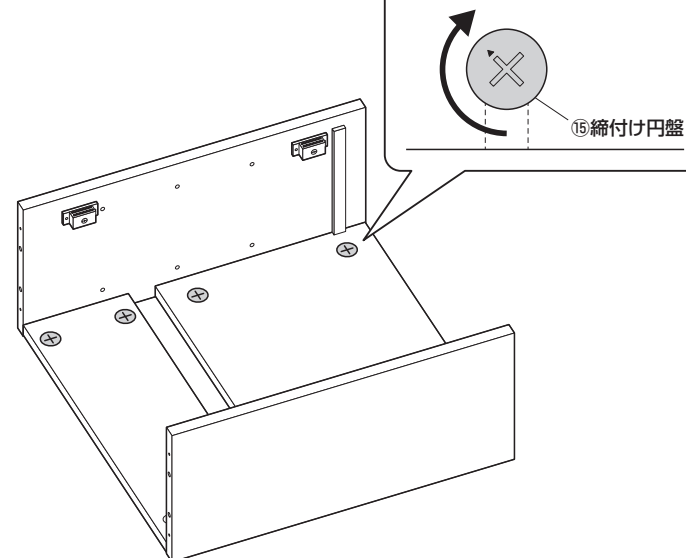

6 底板を取付けます。

① 本体を立てて、木ダボを差し込みます。

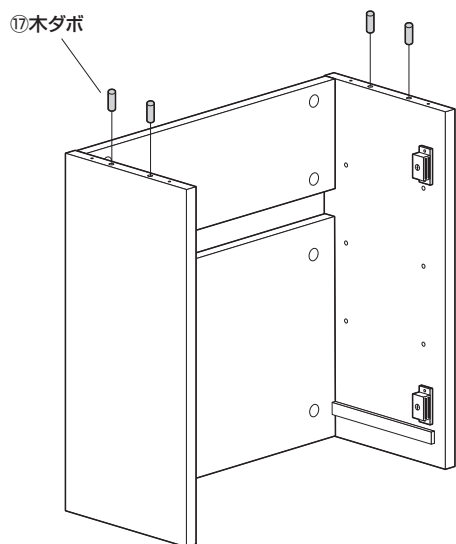

② 底板をネジBで固定します。

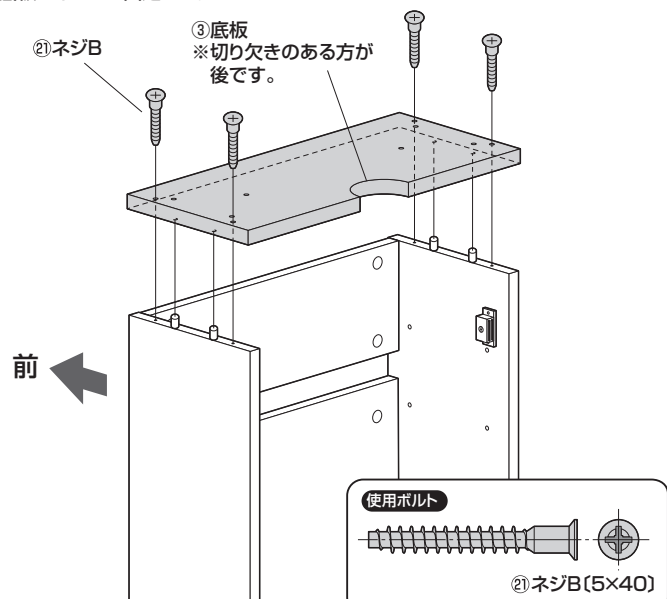

7 リーンホースメントを取付けます。

⑩ ボルト
※ゆるめに取付けます。

⑩ リーンホースメント

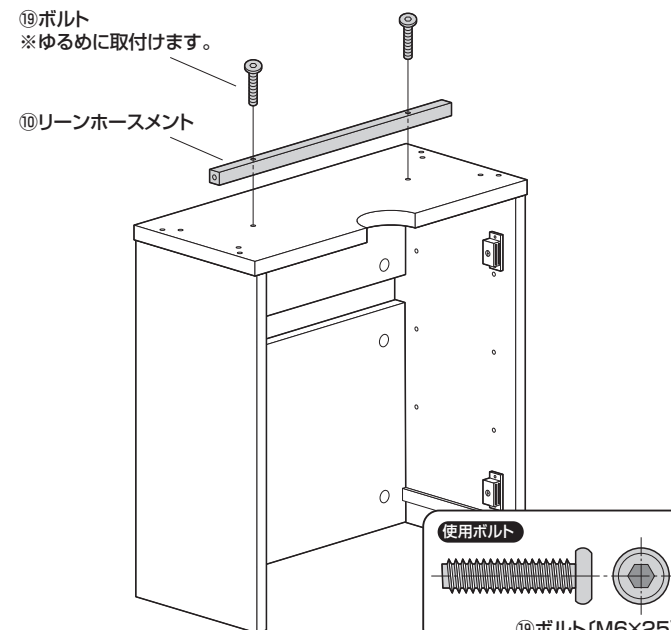

8 サイドフレームを取付けます。

①底板にサイドフレームを取付けます。

⑱ボルト
※ゆるめに取付けます。

⑨サイドフレーム

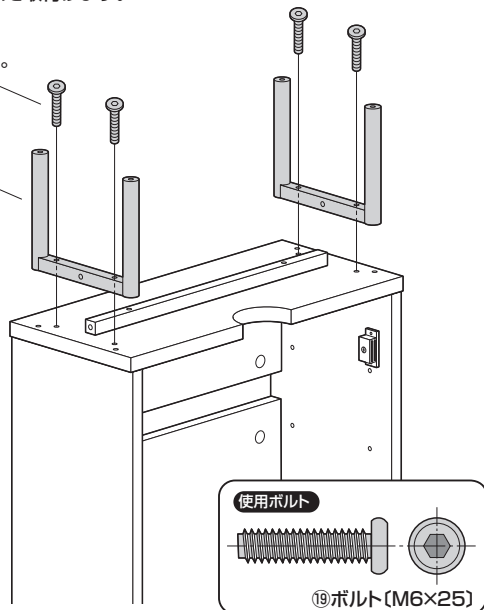

②リールホースメントにボルトで固定します。

⑱ボルト

※最後に全てのボルトを締め込みます。

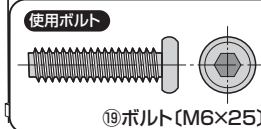

9 アジャスターを取付けます。

⑭アジャスター

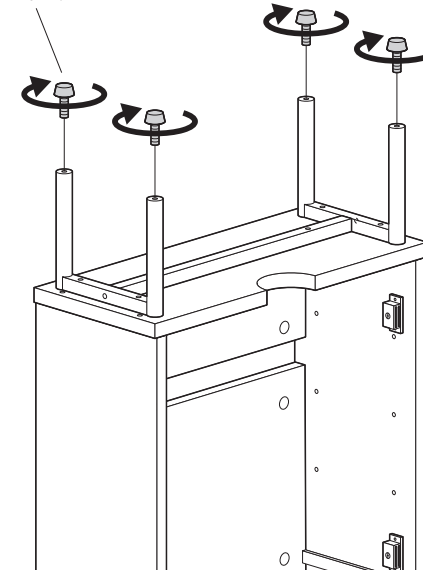

10 棚板にガードバーを差し込みます。

①ガードバー
※任意の位置に差し込みます。

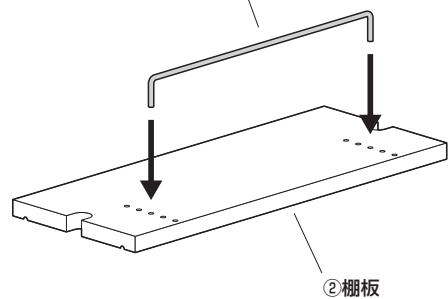

11 本体を起こして、棚板を取付けます。

①金属ダボを差し込みます。

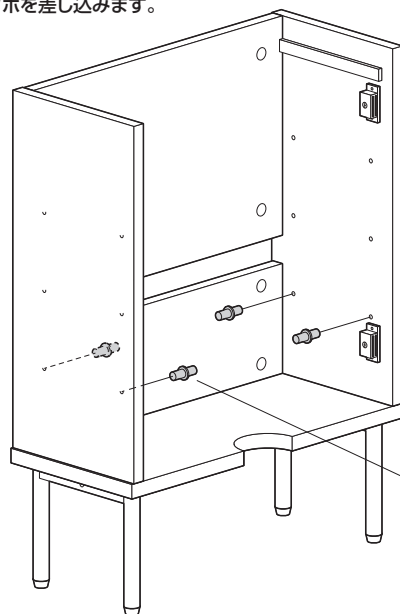

②棚板を取付けます。

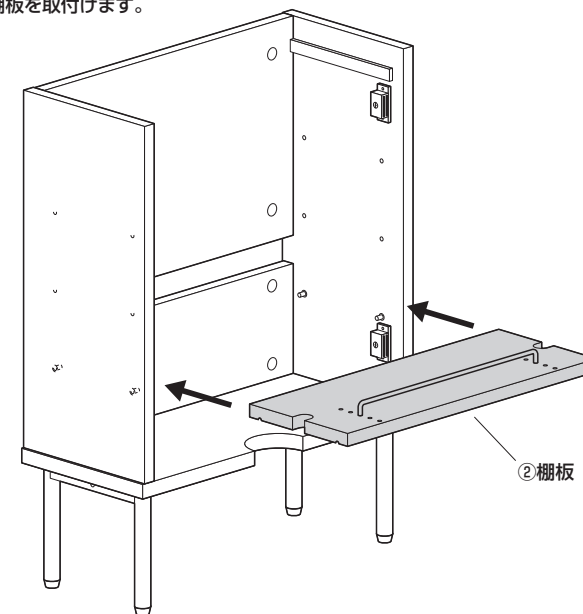

12 天板を取付けます。

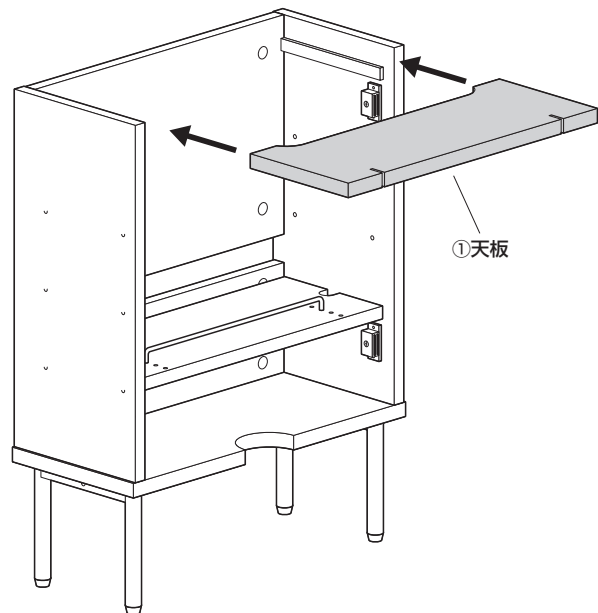

13 背板にプレートを取付けます。

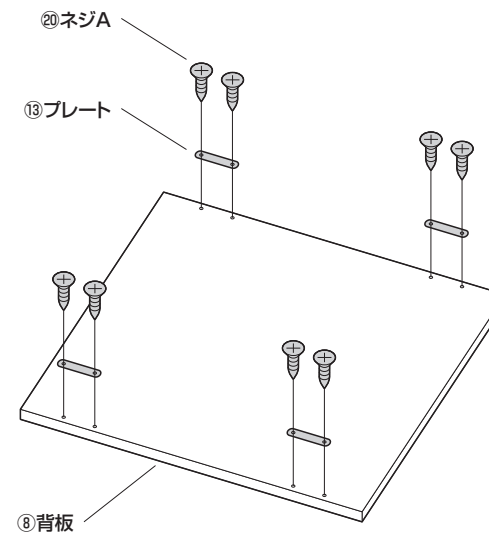

14 本体に背板を取付けて完成です。

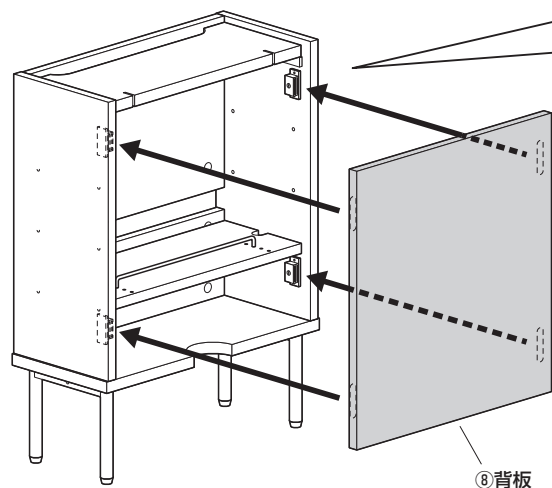

<背板が天板にあたる場合>

①中央のボルトをゆるめます。

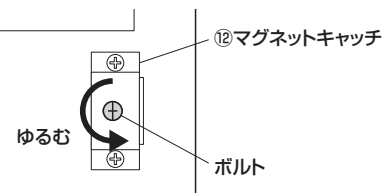

②マグネットの位置を少しずつ前に出して調節します。

