

この度は、弊社製品をお買求めいただきましてありがとうございました。  
本製品は組立式になっておりますので、下記の手順で組立ててください。  
パッキングケースの中には、下記の部品が入っています。

**組立説明書は組立て後も  
大切に保管してください。**

この製品を第三者に貸し出すときは、この説明書も共に貸し出し、よく読んでから使用するようご指導ください。

完成図

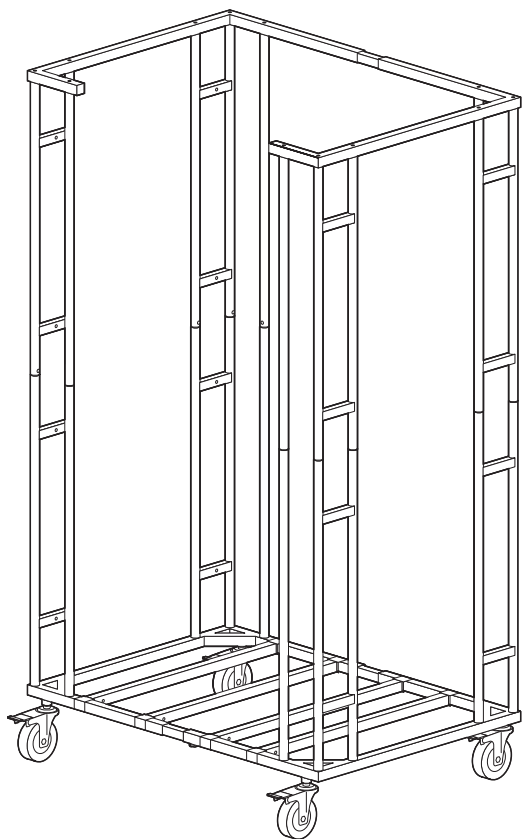

<組立てに必要な人数>  
**大人2人以上**

<用意していただくもの>  
・手袋 (ケガ等を防ぐために着用をおすすめします)

組立部品

※部品の欠品や破損があった場合は、品番(100-CARTST1など)と下記の部品番号(①~⑰)と部品名(ワッシャーなど)をお知らせください。

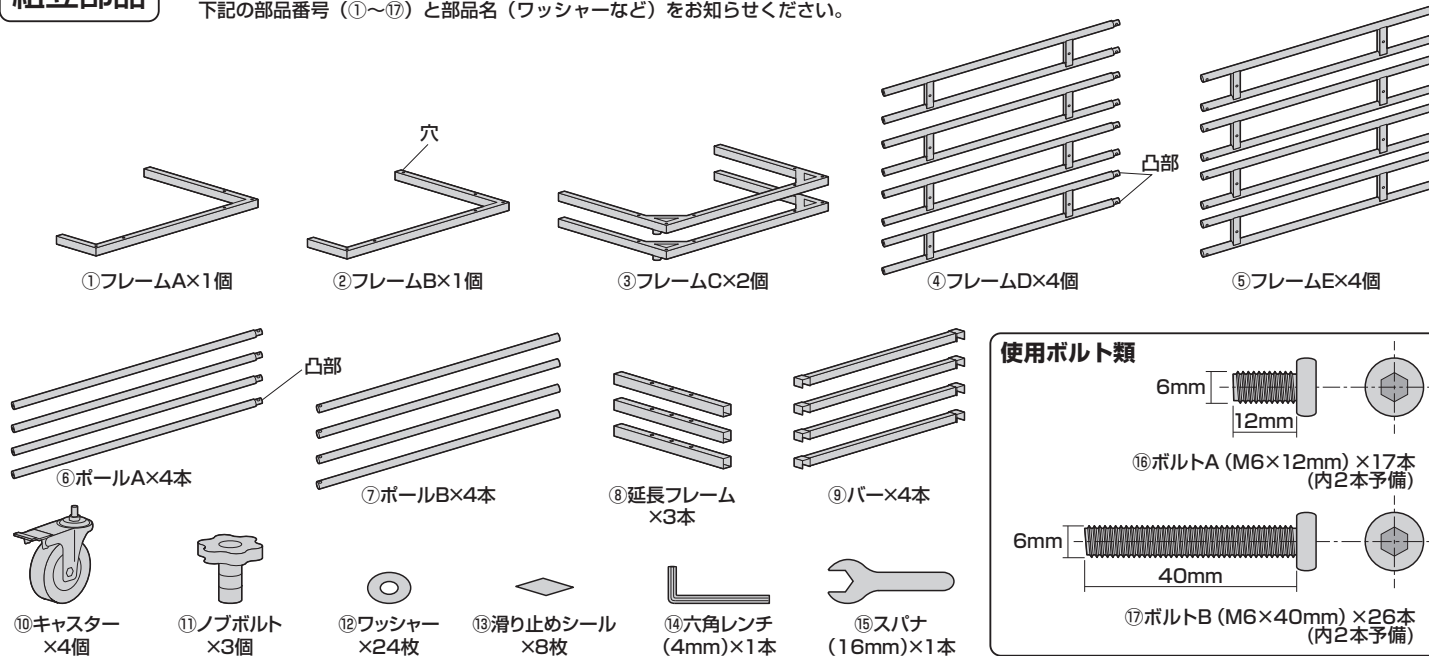

**使用ボルト類**

⑩ボルトA (M6×12mm) ×17本 (内2本予備)

⑪ボルトB (M6×40mm) ×26本 (内2本予備)

手順 1

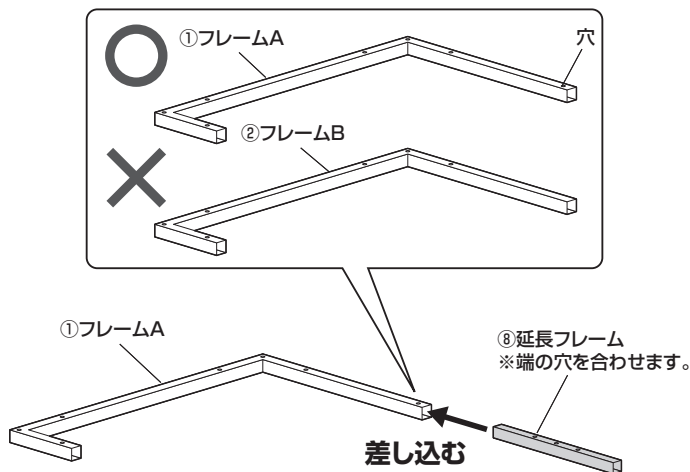

手順 2

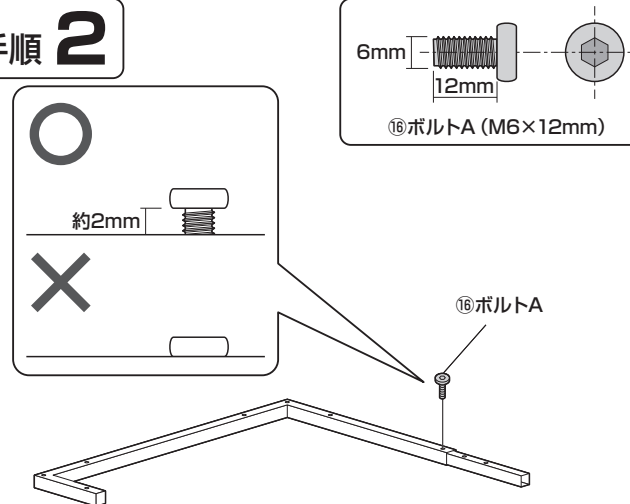

### 手順 3

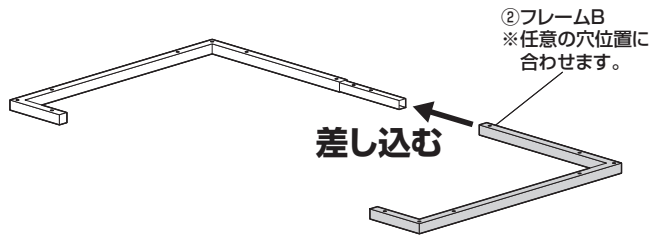

### 手順 4

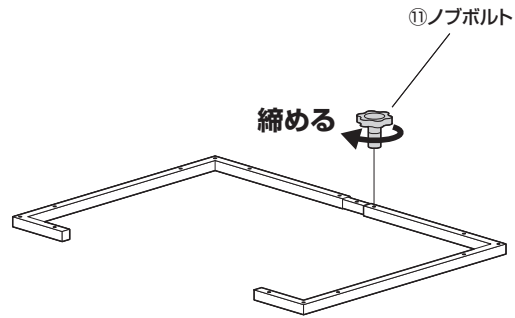

### 手順 5

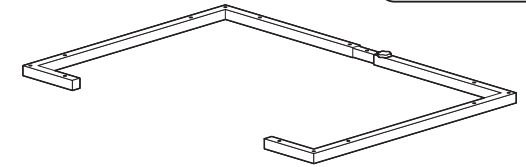

全てのボルト類を締め付けます。

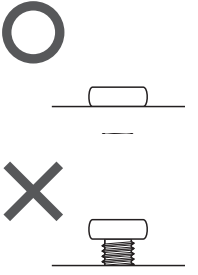

### 手順 6

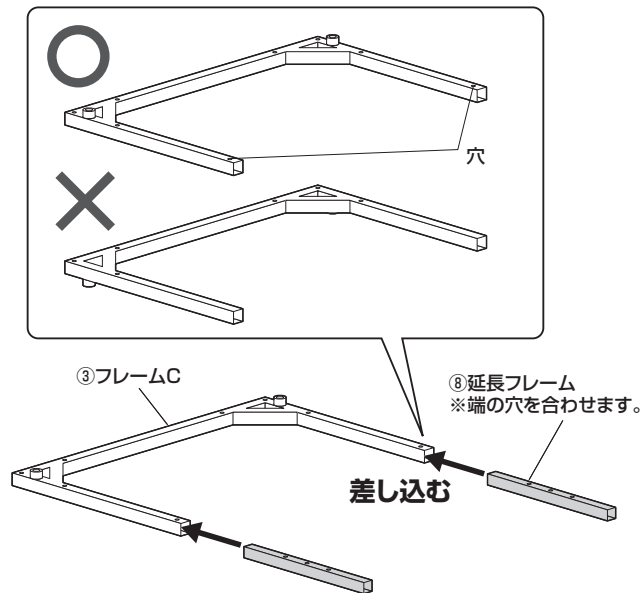

### 手順 7

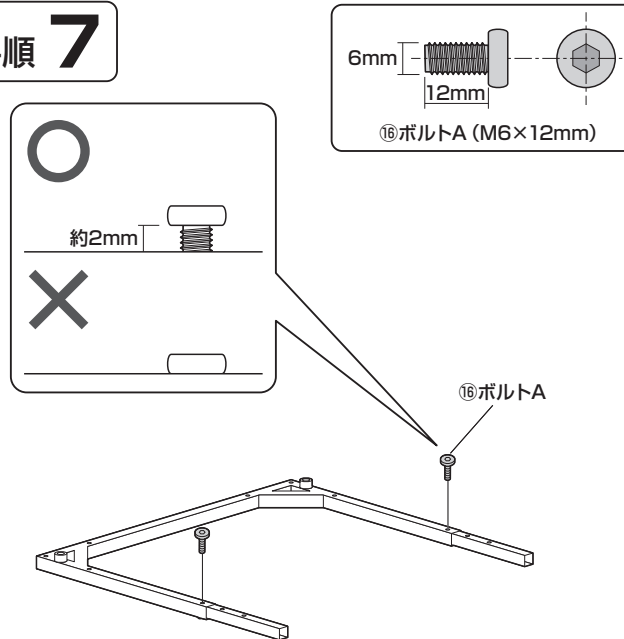

### 手順 8

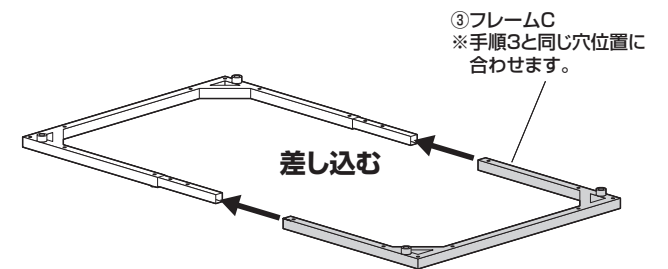

# 手順 9

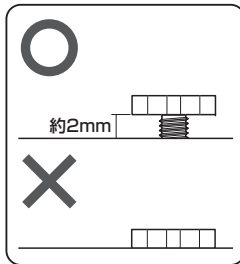

⑪ノブボルト  
締める

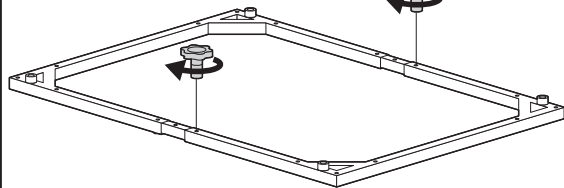

# 手順 10

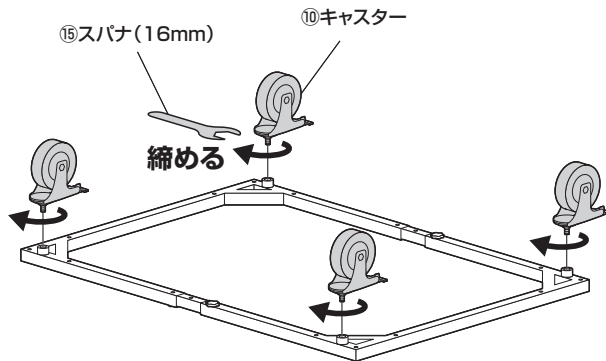

# 手順 11

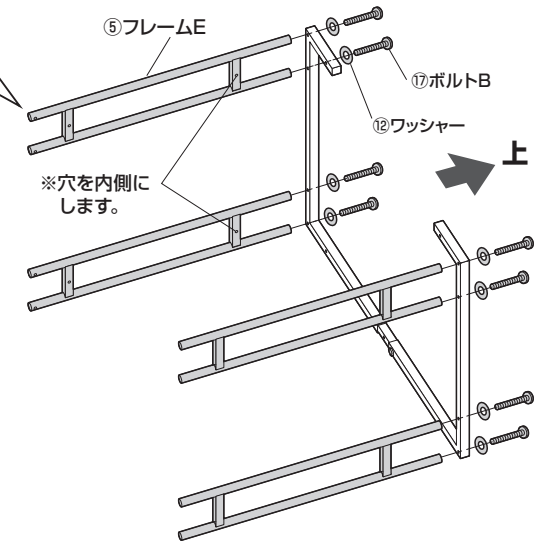
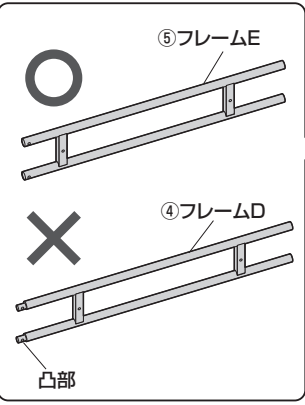
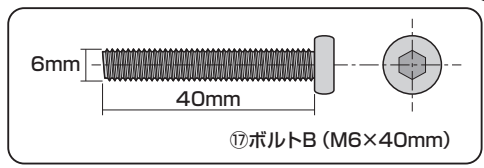

# 手順 12

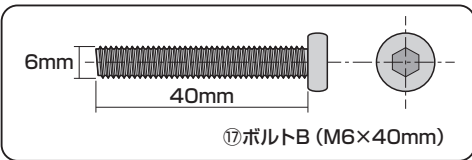
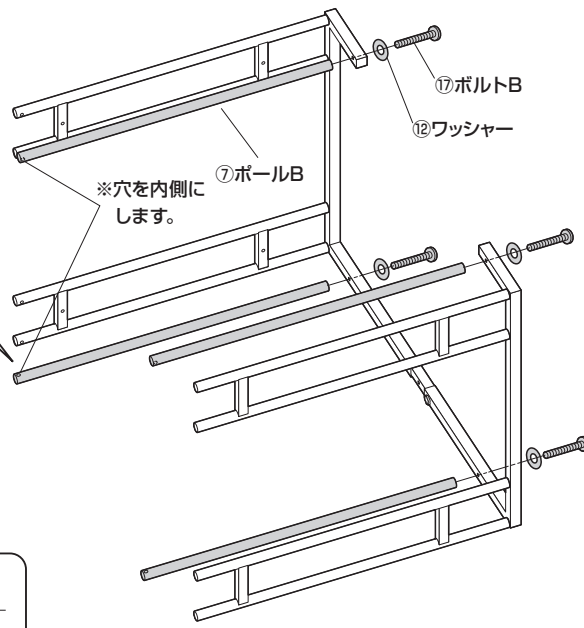
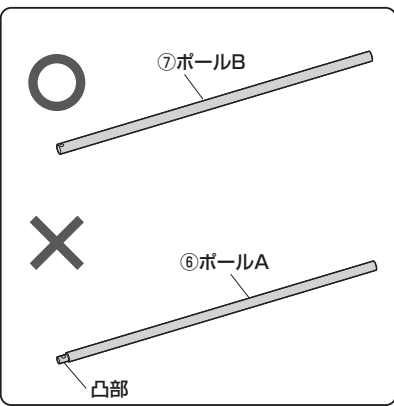

# 手順 13

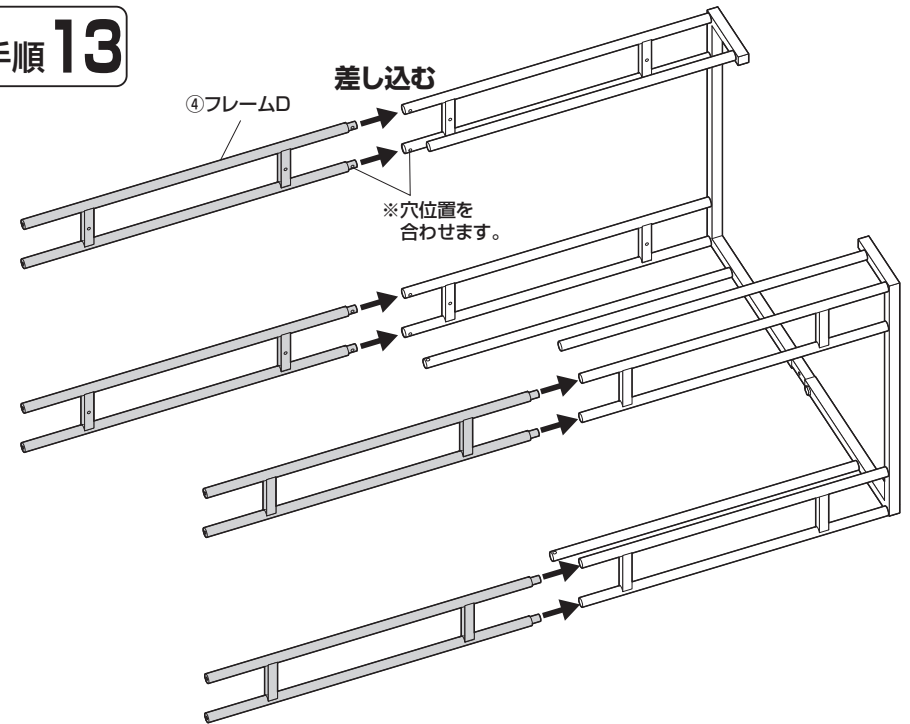

# 手順 14

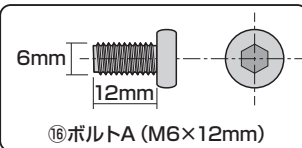
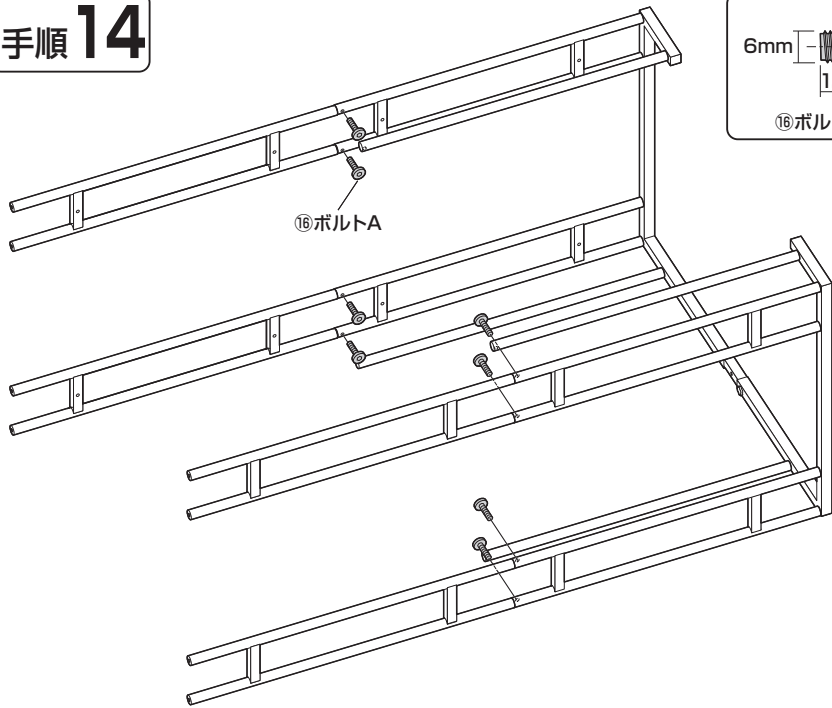

# 手順 15

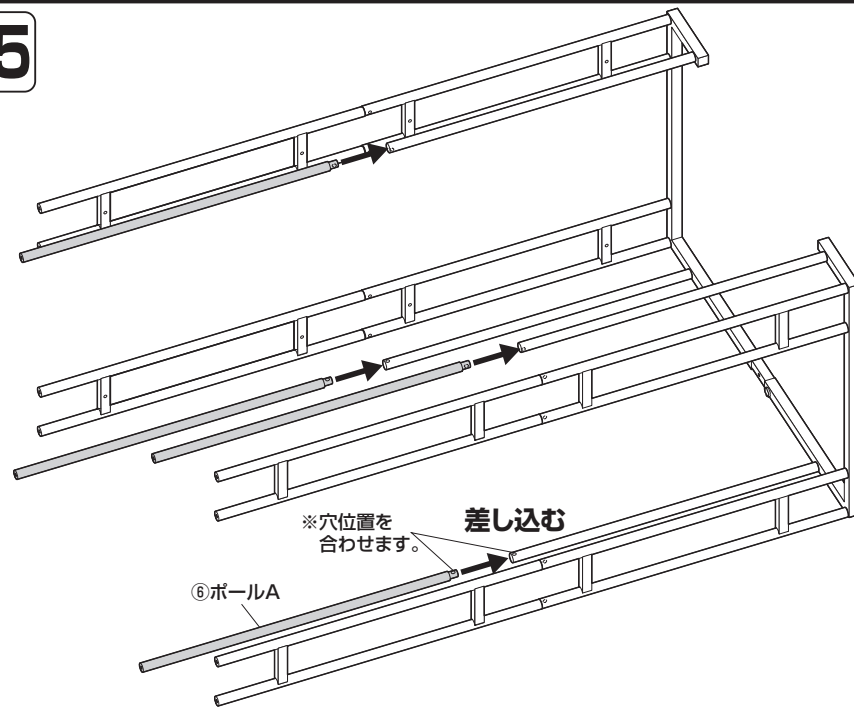

# 手順 16

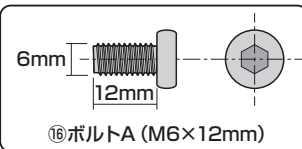
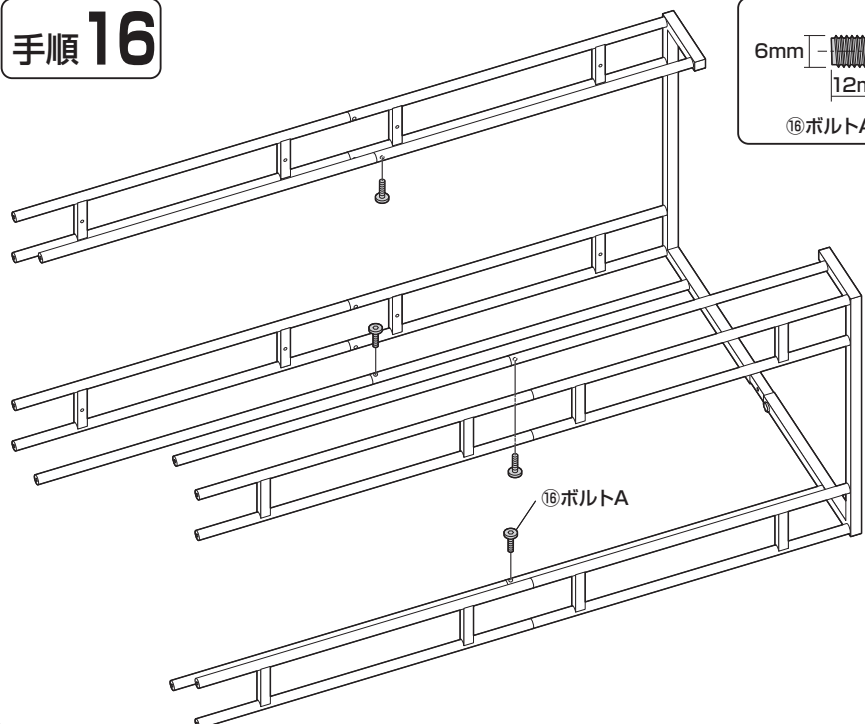

# 手順 17

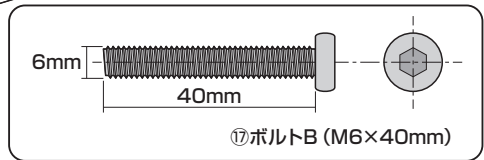
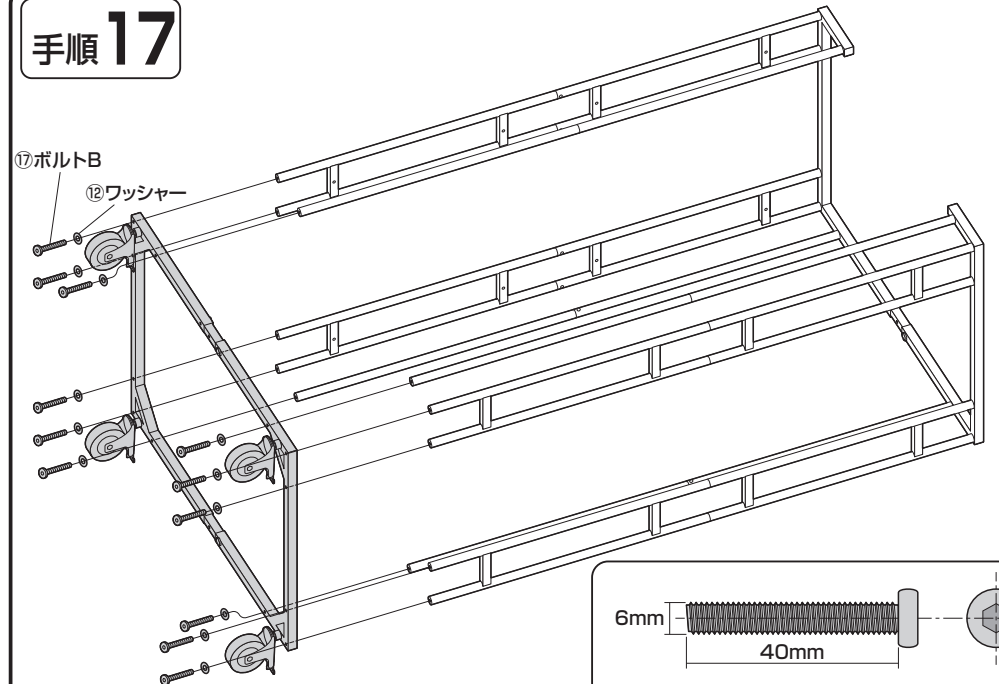

# 手順 18

全てのボルト類を締め付けます。

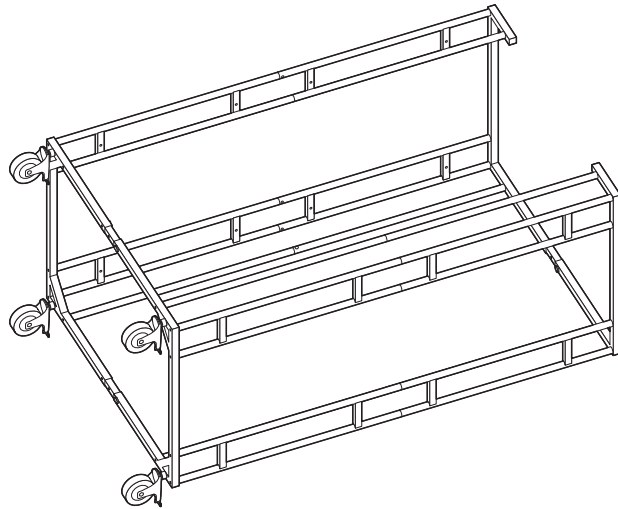

# 手順 19

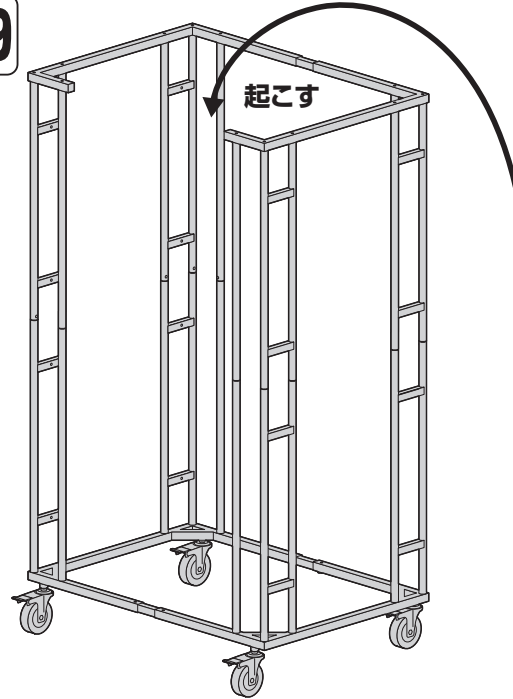

# 手順 20

※はくり紙をはがして貼り付けます。

はくり紙

⑬滑り止めシール

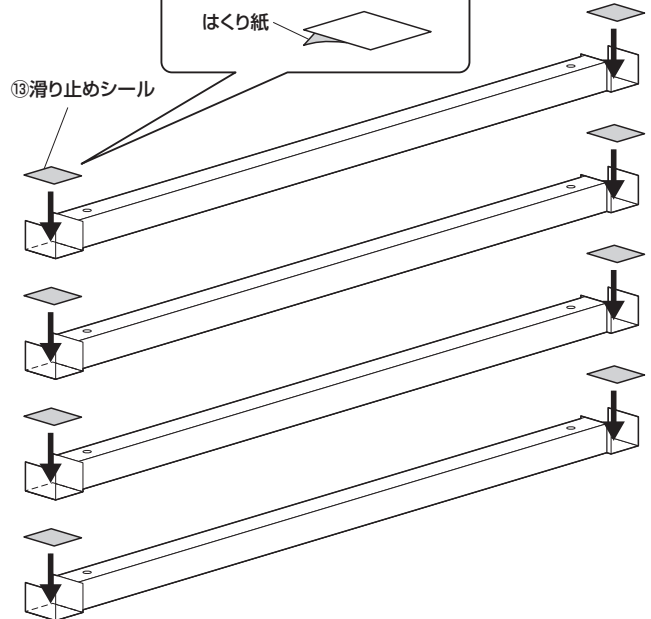

# 手順 21

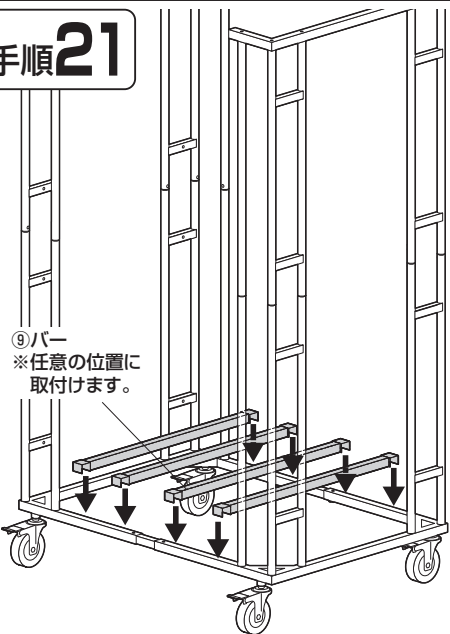

⑨バー  
※任意の位置に  
取付けます。

## 警告

- 耐荷重を超える物は載せないでください。
- 火気の近くで使用しないでください。
- 危険物を載せないでください。
- 使用しない時は自走しない安全な場所に保管してください。
- 進行方向及び周辺に注意してください。
- 運搬中は人が支えてください。
- 荷物を載せたまま長期間放置しないでください。
- 指などを挟まないように注意してください。
- 用途以外で使用しないでください。
- 必ず平坦で安定した場所で使用してください。
- 部品が外れたままで使用しないでください。
- ボルト・ネジ類がゆるんだまま使用しないでください。
- 本製品に強い振動や衝撃、無理な力を与えないでください。
- 本製品を高温・多湿となる場所や、ホコリや静電気、油煙の多い場所で使用・保管しないでください。
- 本製品を水などの液体で濡らさないでください。また、濡れた手で触れないでください。
- お子様には本製品を触れさせないでください。
- 本製品のお手入れをする場合には、ベンジンやシンナーなどの揮発性有機溶剤が含まれているものは使用しないでください。
- 本製品の破損、またはその使用によって生じた事故や直接、間接の損害については弊社はその責を負わないものとします。あらかじめご了承ください。

●人や動物が乗らないでください。

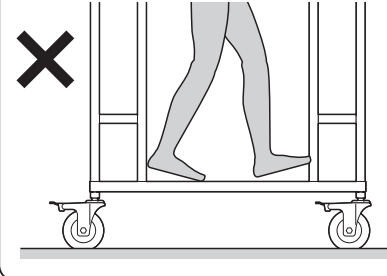

●斜面や凹凸、段差のある場所では使用しないでください。

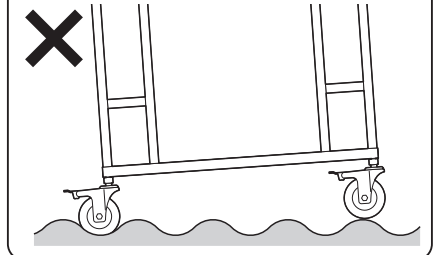

●重量に偏りのある物を載せないでください。不安定な積み重ね方をしないでください。

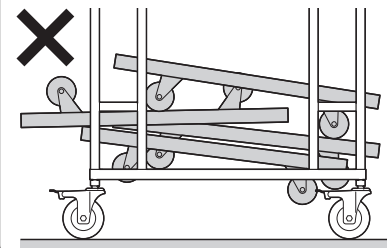

●不安定な物を載せないでください。

