

この度は、弊社製品をお買求めいただきましてありがとうございました。
本製品は組立式になっておりますので、下記の要領で組立てください。
パッキングケースの中には、下記の部品が入っています。

**組立説明書は組立て後も
大切に保管してください。**

この製品を第三者に貸し出すときは、この説明書も共に貸し出し、よく読んでから使用するようにご指導ください。

完成図

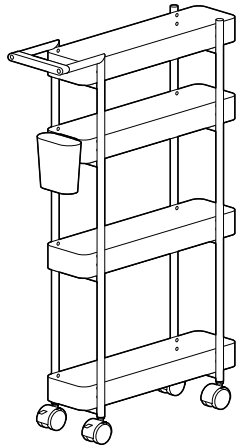

<組立てに必要な人数>

大人1人以上

<用意していただくもの>

・手袋 (ケガ等を防ぐために着用をおすすめします)

組立部品

※部品の欠品や破損があった場合は、品番 (100-CART025BKなど) と下記の部品番号 (①~⑬) と部品名 (ポケットなど) をお知らせください。

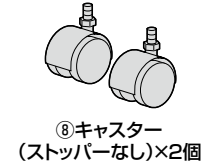
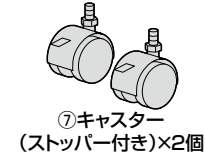
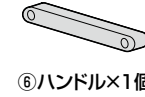
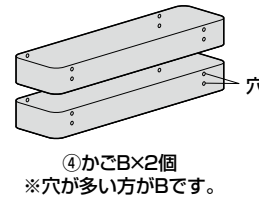
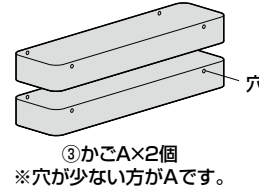
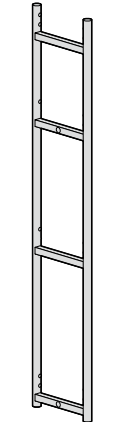
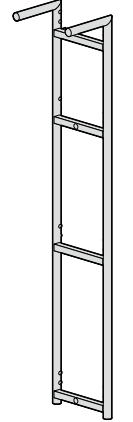

使用ボルト類

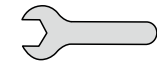
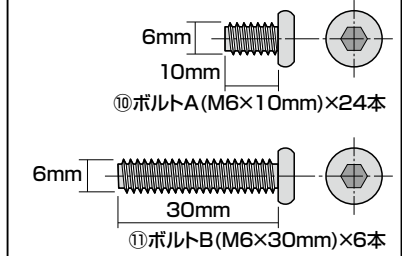

手順 1

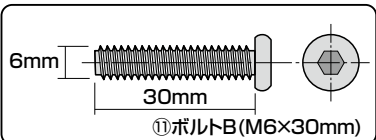
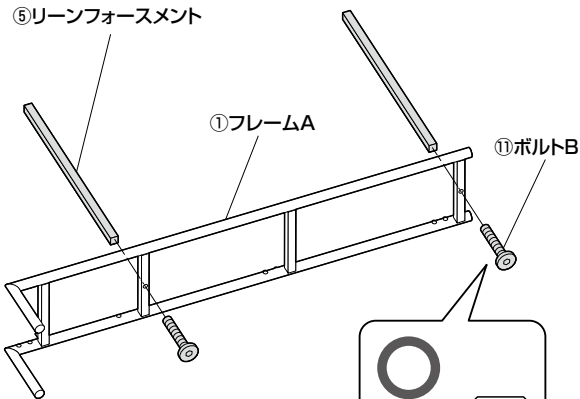

手順 2

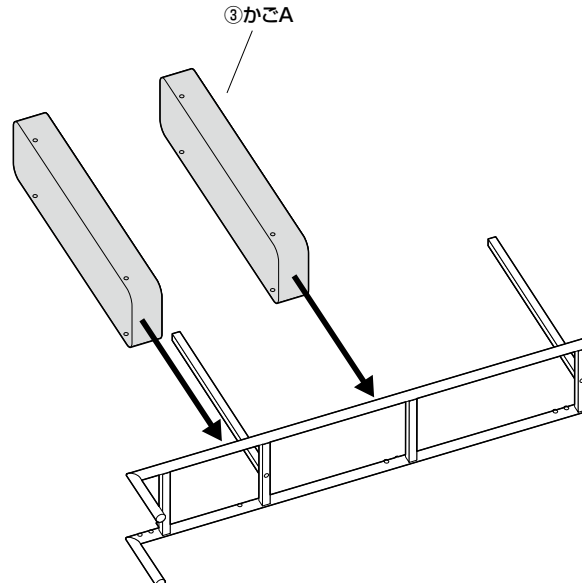

手順 3

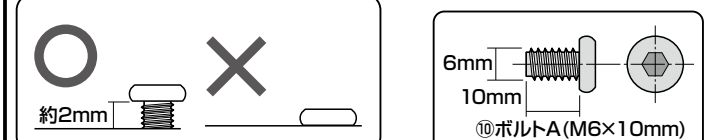
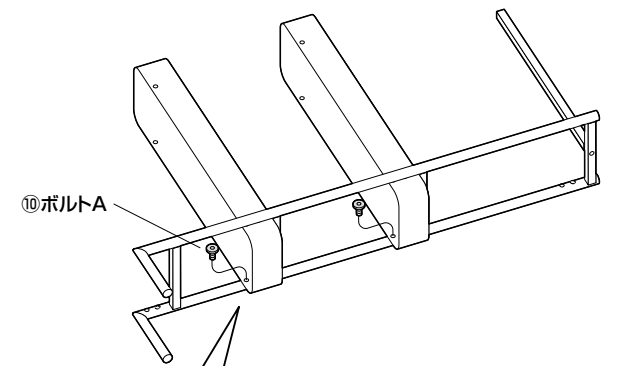

手順 4

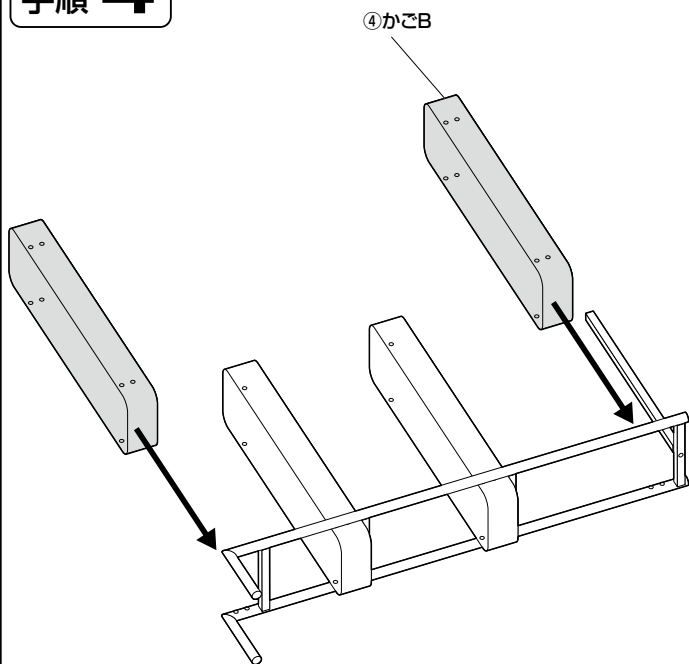

手順 5

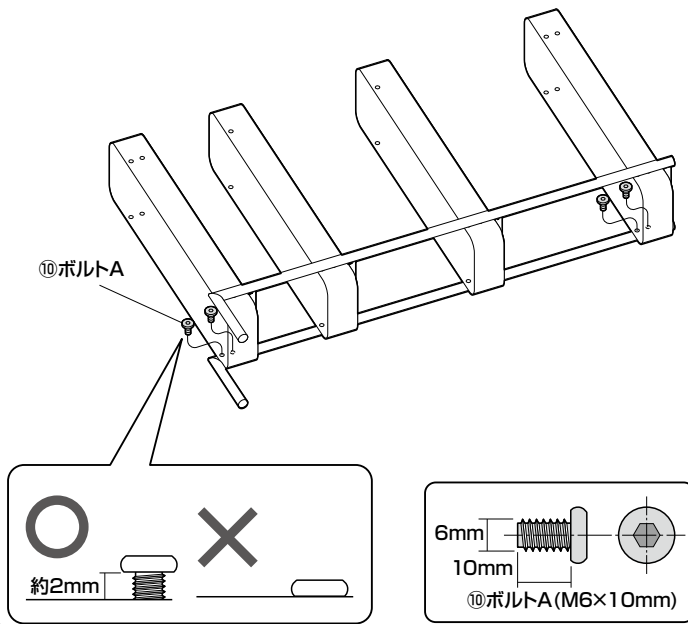

手順 6

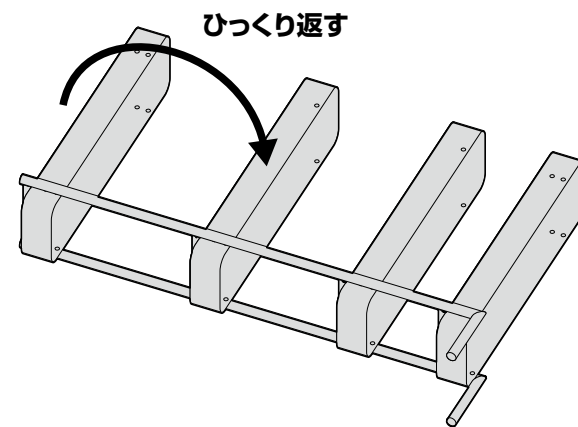

手順 7

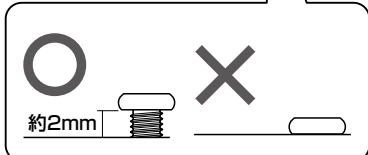
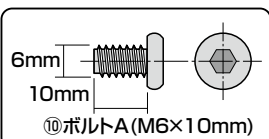
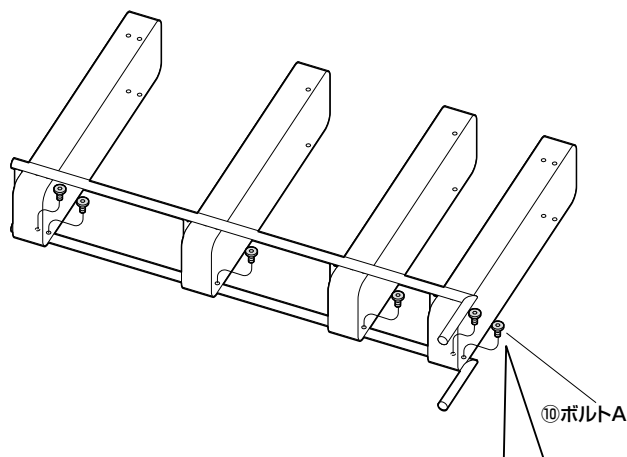

手順 8

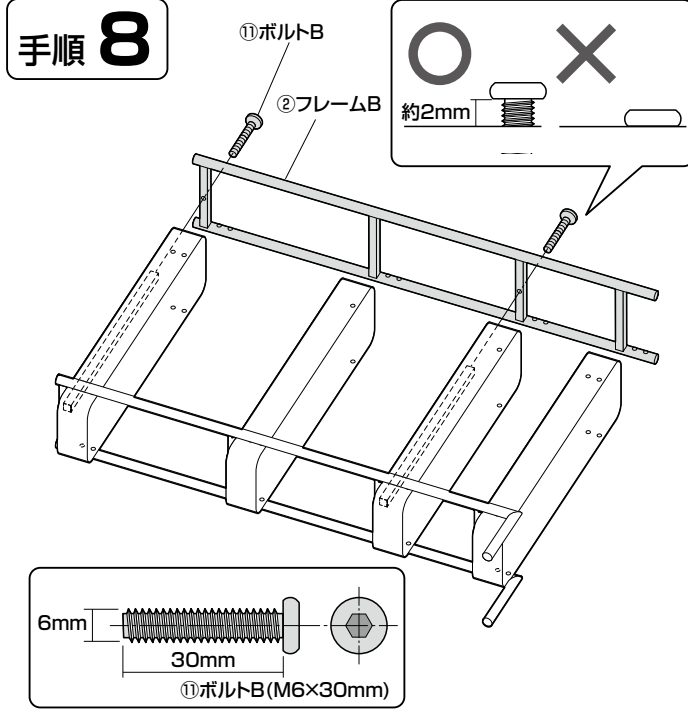

手順 9

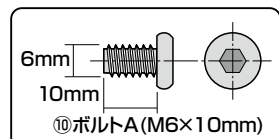
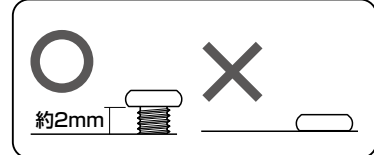
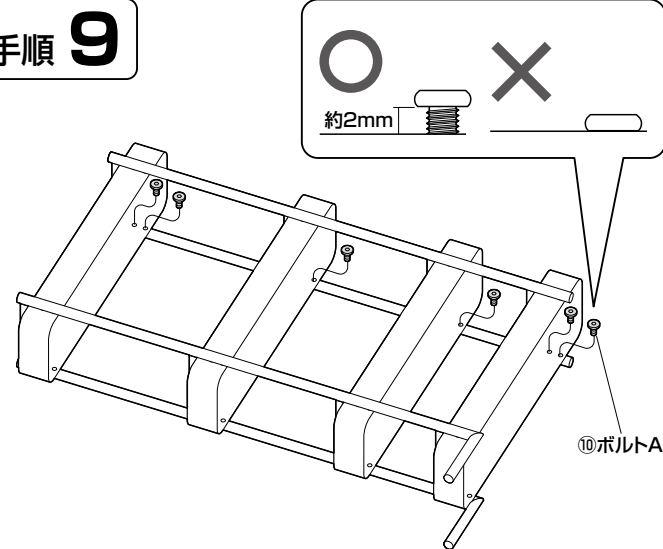

手順 10

ひっくり返す

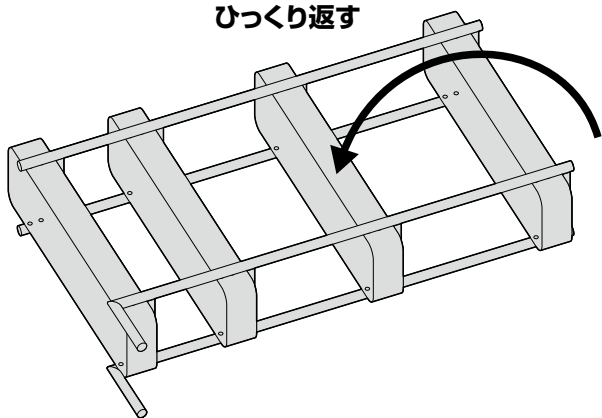

手順 11

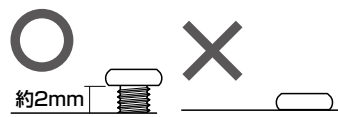

⑩ボルトA

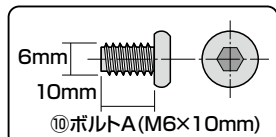
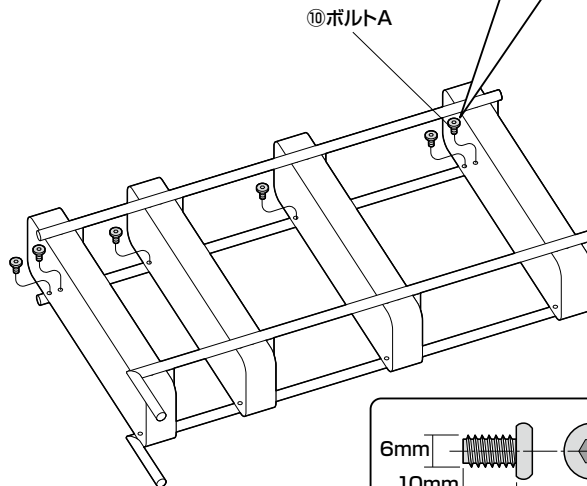

⑩ボルトA (M6×10mm)

手順 12

⑫スパナ (12mm)

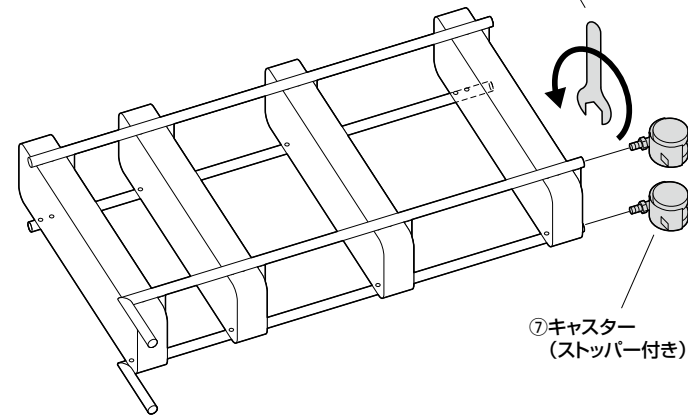

⑦キャスター (ストッパー付き)

手順 13

⑫スパナ (12mm)

⑧キャスター (ストッパーなし)

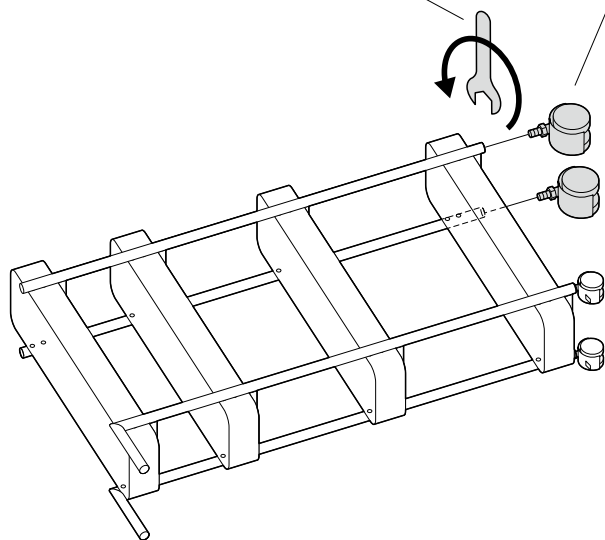

手順 14

起こす

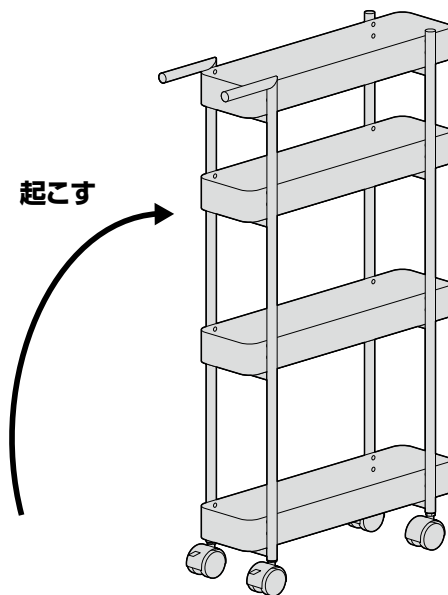

手順 15

全てのボルト類を締め付けます。

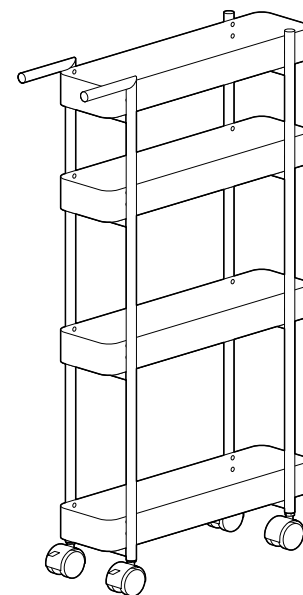
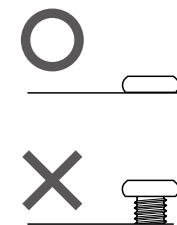

手順 16

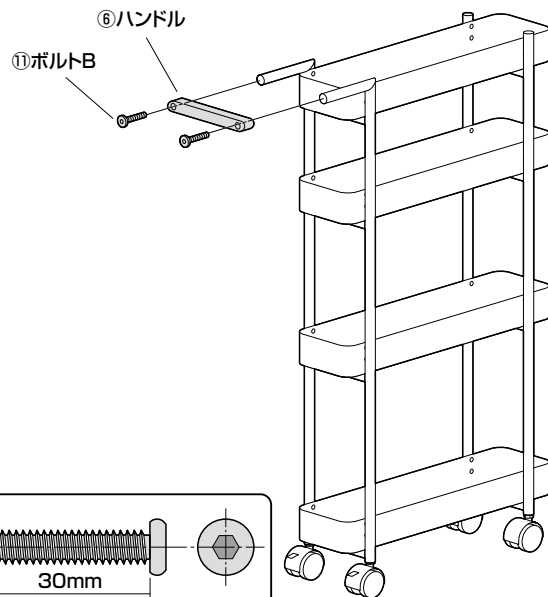

手順 17

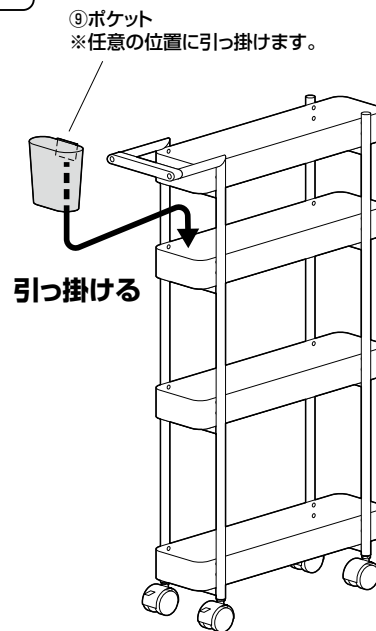

家庭用品品質表示法に基づく表示

外形寸法：幅170×奥行520×高さ840mm

構造部材：スチール

表面加工：エポキシ樹脂粉体塗装

<使用上の注意>

- 製品の上に腰掛けたり、乗らないでください。
- 加熱した鍋、湯沸かし器、アイロン等を直接置かないでください。
- 直射日光またはストーブの熱、クーラーの風が当たる場所や高温、湿気及び乾燥の著しい場所を避けてください。
- 必ず屋内の平坦で安定した場所で使用してください。
- 著しい汚れを落とす場合は、薄めた中性洗剤を使用してください。
- 用途以外で使用しないでください。
- 分解、改造、修理をしないでください。
- 部品を外したり、部品が外れたまま使用しないでください。
- ボルト・ネジ類がゆるんだまま使用しないでください。
- 耐荷重以上の重さの物や、積み重ね禁止の物を載せないでください。