

この度は、弊社製品をお買求めいただきましてありがとうございました。  
本製品は組立式になっておりますので、下記の要領で組立ててください。  
パッキングケースの中には、下記の部品が入っています。

**組立説明書は組立て後も  
大切に保管してください。**

この製品を第三者に貸し出すときは、この説明書も共に貸し出し、よく読んでから使用するようご指導ください。

**完成図**

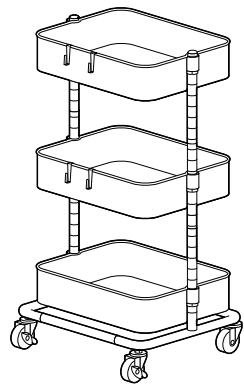

<組立てに必要な人数>

**大人1人以上**

<用意していただくもの>

・手袋 (ケガ等を防ぐために着用をおすすめします)

**組立部品**

※部品の欠品や破損があった場合は、品番(100-CART022BKなど)と下記の部品番号(①~⑩)と部品名(ストッパーなど)をお知らせください。

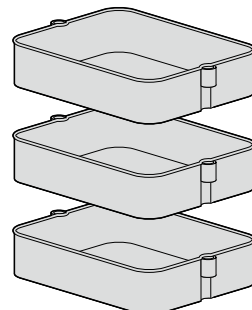

①かご×3個

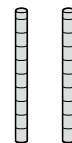

②フレームA×2本



③フレームB×2本

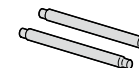

④フレームC×2本

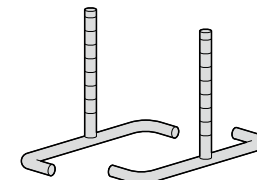

⑤フレームD×2個

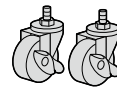

⑥キャスター  
(ストッパー付き)×2個

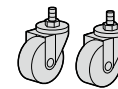

⑦キャスター  
(ストッパーなし)×2個



⑧フック×4個



⑨ストッパー×12個



⑩スパナ(14mm)×1本

**手順 1**

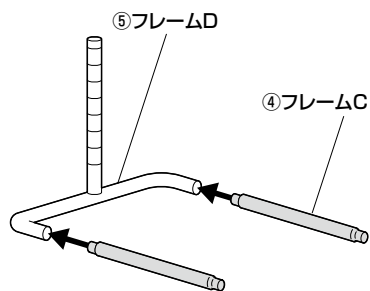

**手順 2**

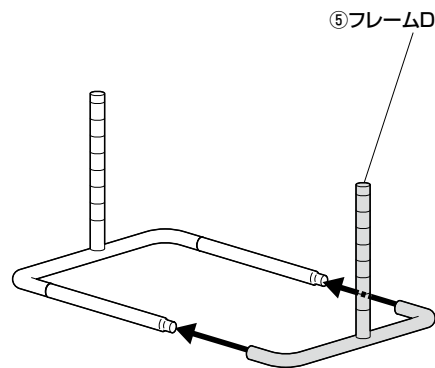

**手順 3**

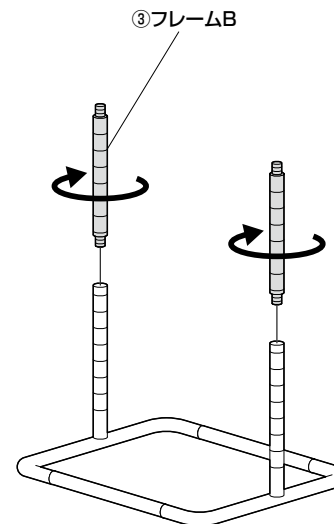

**手順 4**

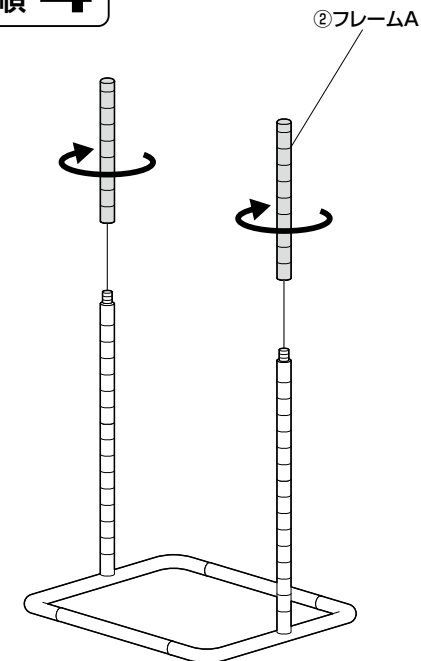

# 手順 5

挟む

⑨ストッパー  
※同じ高さに  
取付けます。

<横から見た図>

⑨ストッパー

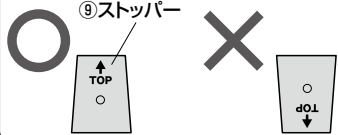

# 手順 6

カチッ

# 手順 7

①かご

押し込む

# 手順 8

挟む

⑨ストッパー  
※同じ高さに  
取付けます。

<横から見た図>

⑨ストッパー

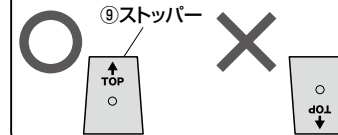

# 手順 9

カチッ

# 手順 10

①かご

押し込む

# 手順 11

⑨ストッパー  
※同じ高さに  
取付けます。

挟む

<横から見た図>

⑨ストッパー

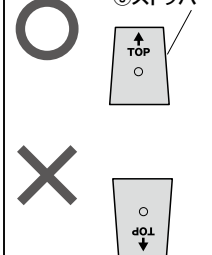

# 手順 12

カチッ

### 手順 13

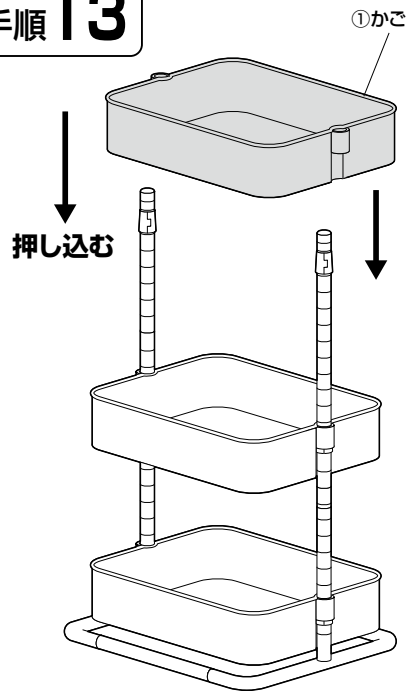

### 手順 14

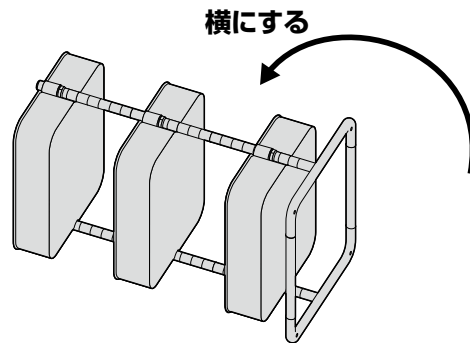

### 手順 15

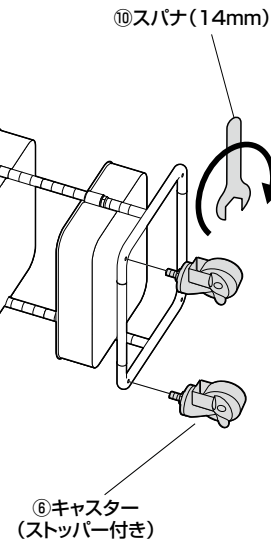

### 手順 16

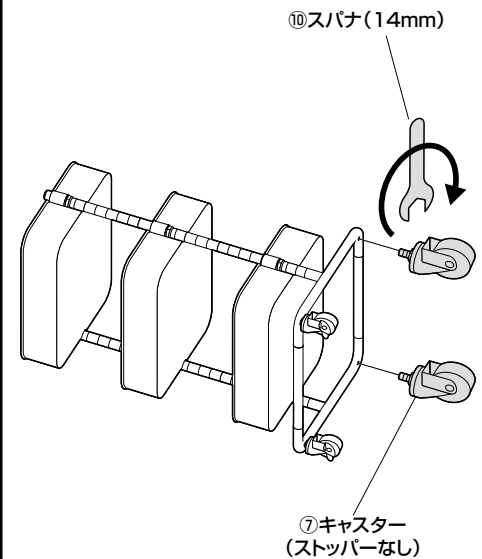

### 手順 17

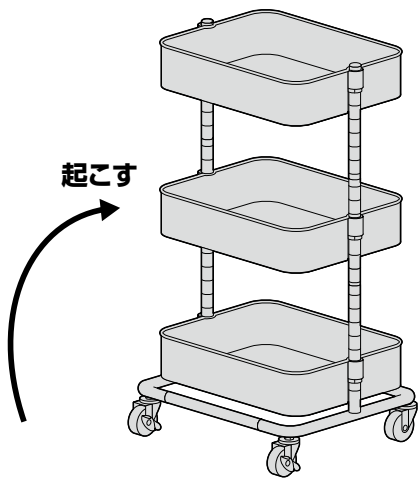

### 手順 18

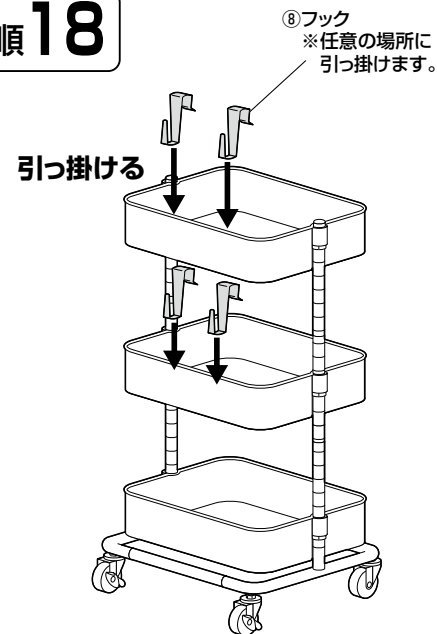

### 家庭用品品質表示法に基づく表示

外形寸法：幅420×奥行360×高さ780mm (100-CART022シリーズ)

幅390×奥行260×高さ770mm (100-CART023シリーズ)

構造部材：スチール

表面加工：エポキシ樹脂粉体塗装

#### <使用上の注意>

- 製品の上に腰掛けたり、乗らないでください。
- 加熱した鍋、湯沸かし器、アイロン等を直接置かないでください。
- 直射日光またはストーブの熱、クーラーの風が当たる場所や高温、湿気及び乾燥の著しい場所を避けてください。
- 必ず屋内の平坦で安定した場所で使用してください。
- 著しい汚れを落とす場合は、薄めた中性洗剤を使用してください。
- 用途以外で使用しないでください。
- 分解、改造、修理をしないでください。
- 部品を外したり、部品が外れたままで使用しないでください。
- ボルト・ネジ類がゆるんだまま使用しないでください。
- 耐荷重以上の重さの物や、積み重ね禁止の物を載せないでください。