

この度は、弊社製品をお買求めいただきましてありがとうございました。  
本製品は組立式になっておりますので、下記の要領で組立ててください。  
パッキングケースの中には、下記の部品が入っています。

**組立説明書は組立て後も  
大切に保管してください。**

この製品を第三者に貸し出すときは、この説明書も共に  
貸し出し、よく読んでから使用するようご指導ください。

★用意していただくもの………プラスドライバー、  
手袋（組立て時のケガ等を防ぐために必ず着用してください）

**完成図**

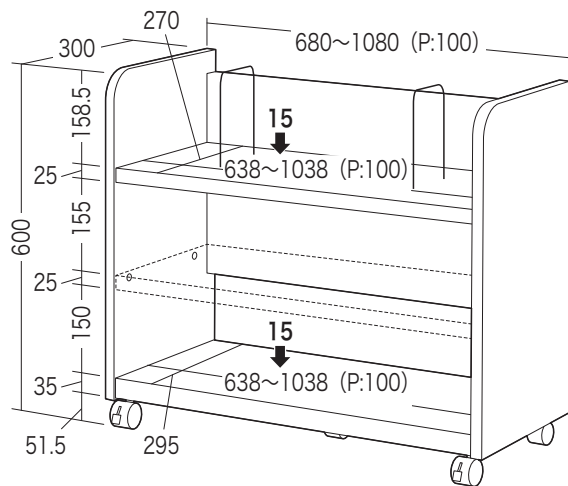

総耐荷重 30kg

**組立て部品**

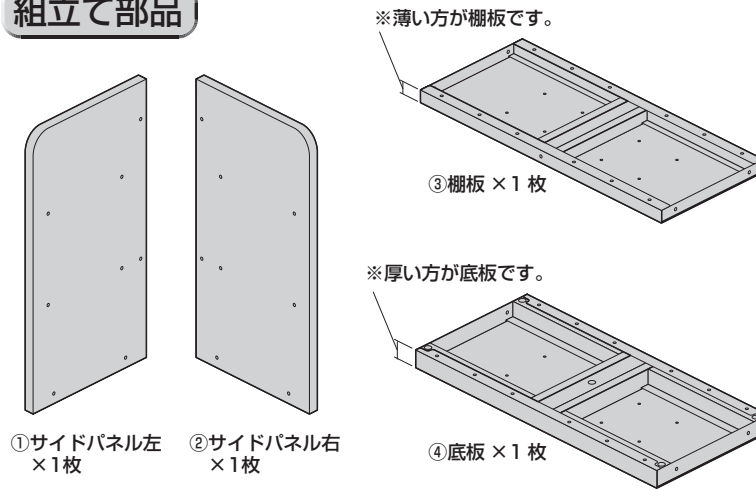

- ①サイドパネル左 ×1枚
- ②サイドパネル右 ×1枚

※部品の欠品や破損があった場合は、品番(WG-303)と上記の  
部品番号(①~③)と部品名(スパナなど)をお知らせください。

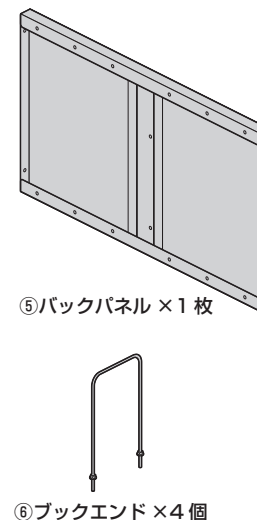

- ③棚板 ×1枚
- ④底板 ×1枚
- ⑤バックパネル ×1枚
- ⑥フックエンド ×4個

**使用ボルト**

⑬ボルト×25本 (1/4"×12)  
※12本は棚板、底板、バックパネルに  
付いています。

- ⑦蝶ナット×8個
- ⑧ワッシャー×5枚
- ⑨六角レンチ×1本
- ⑩スパナ×1個
- ⑪キャスター (ストッパー付き)×2個
- ⑫キャスター (ストッパー無し)×3個

**1 底板にキャスターを取付けます。**

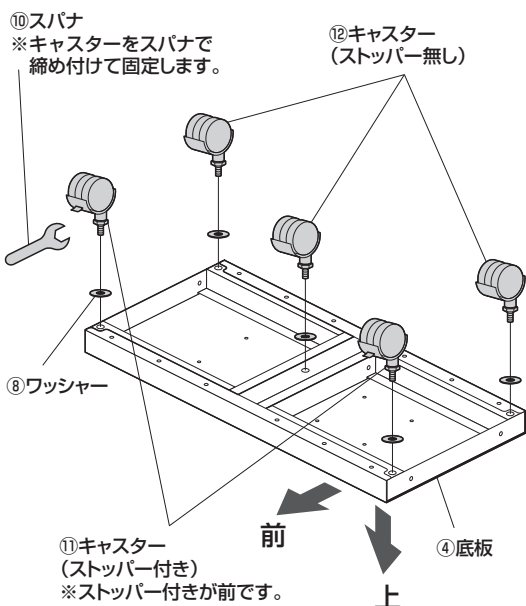

**2 底板、棚板にサイドパネルを取付けます。**

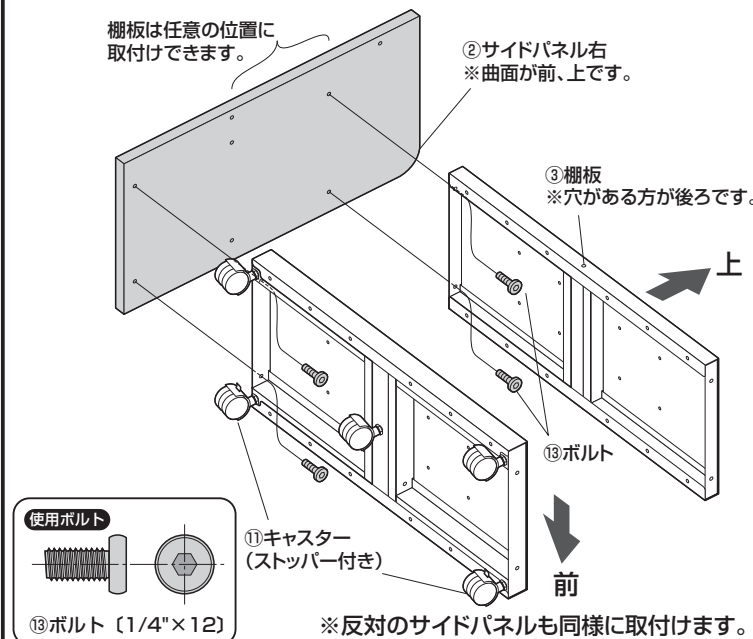

**3 バックパネルを取付けます。**

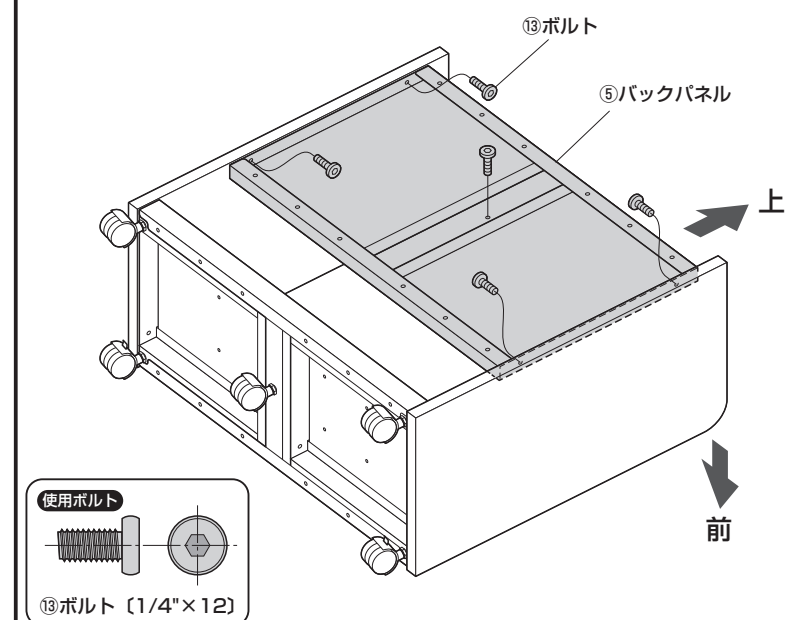

## 4 棚板、底板、バックパネルの幅を調節します。

①棚板、底板、バックパネルのボルトを取外します。

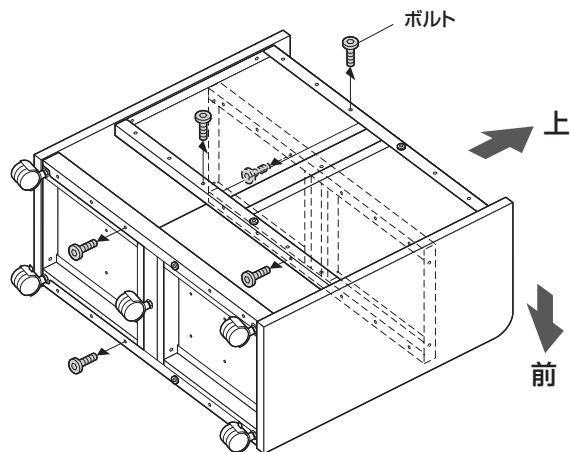

▲注意▲

幅を調節しない場合は、ボルトを取外さないでしっかりと締め付けてください。

②棚板、底板、バックパネルを任意の位置に調節します。  
※指などははさまないように、注意してください。

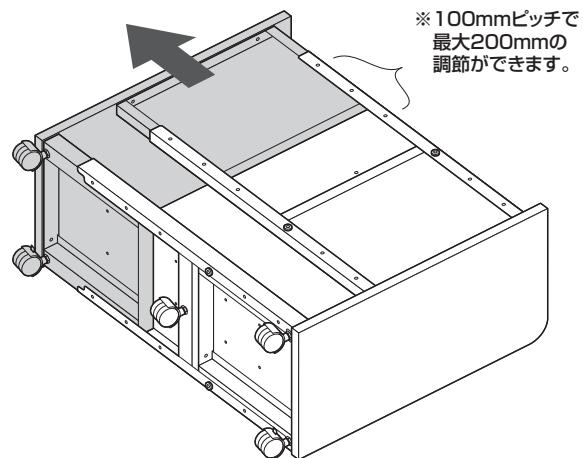

③ボルトで固定します。

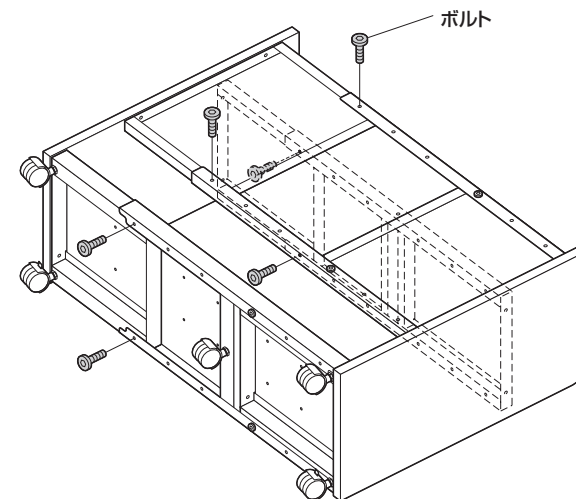

※反対側も同様に調節可能です。

## 5 ブックエンドを取付けて、完成です。

棚板、底板にある穴の任意の位置にブックエンドをはめ、下から蝶ナットで固定します。

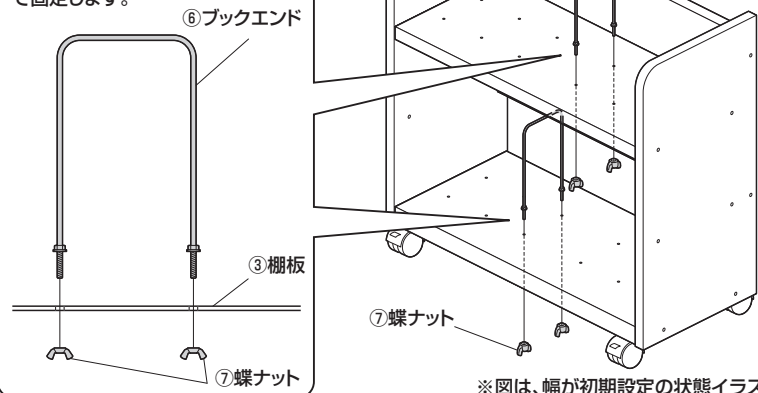

※図は、幅が初期設定の状態イラストです。

製品に関するお問い合わせ  
製品の品質管理には細心の注意をはらっていますが、万一、不都合な点や製品に関するお問い合わせなどございましたら、お買求めの販売店又は右記までお気軽にご相談ください。

BI/AC/MFDa

サンワサプライ株式会社

岡山サプライセンター / 〒700-0825 岡山県岡山市北区田町1-10-1  
TEL.086-223-3311 FAX.086-223-5123  
東京サプライセンター / 〒140-8568 東京都品川区青大井6-5-8  
TEL.03-5763-0011 FAX.03-5763-0033

<https://www.sanwa.co.jp/>