

この度は、弊社製品をお買求めいただきましてありがとうございました。  
本製品は組立式になっておりますので、下記の要領で組立ててください。  
パッキングケースの中には、下記の部品が入っています。

**組立説明書は組立て後も  
大切に保管してください。**

この製品を第三者に貸し出すときは、この説明書も共に  
貸し出し、よく読んでから使用するようご指導ください。

★用意していただくもの・・・  
手袋 (組立て時のケガ等を防ぐために着用をおすすめします)

**完成図**

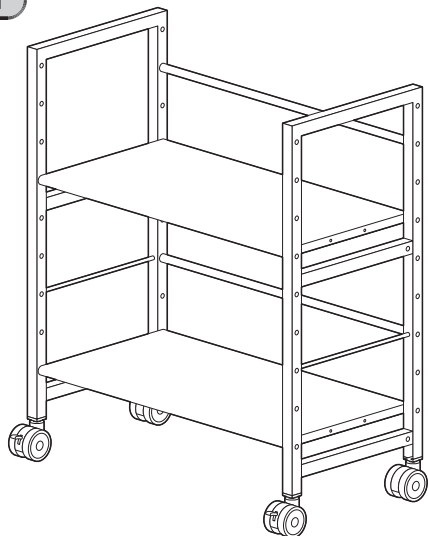

**組立て部品**

※部品の欠品や破損があった場合は、品番 (WG-207など) と  
下記の部品番号 (①～⑧) と部品名 (キャスターなど) をお知らせください。

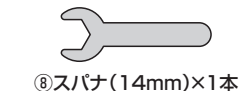
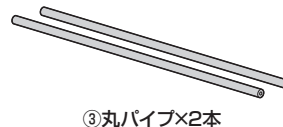
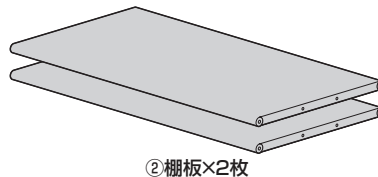
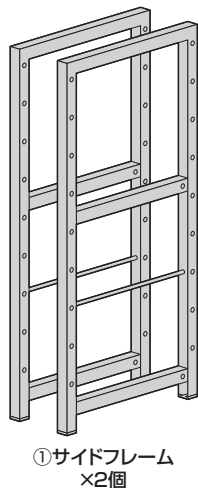

**1 サイドフレームに棚板を取付けます。**

**<棚板を水平にする場合>**

※任意の位置に取付けます。

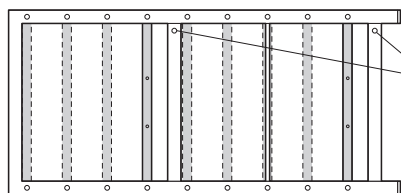

※この位置の穴は  
使用しません。

**<棚板を斜めにする場合>**

※下図の位置に取付けます。

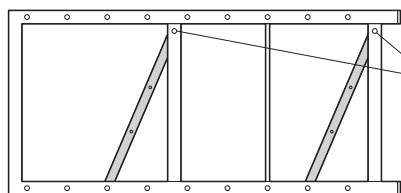

※この位置の穴を  
使用します。

※水平と斜めを組み合わせることもできます。

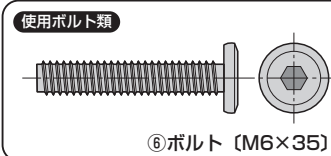
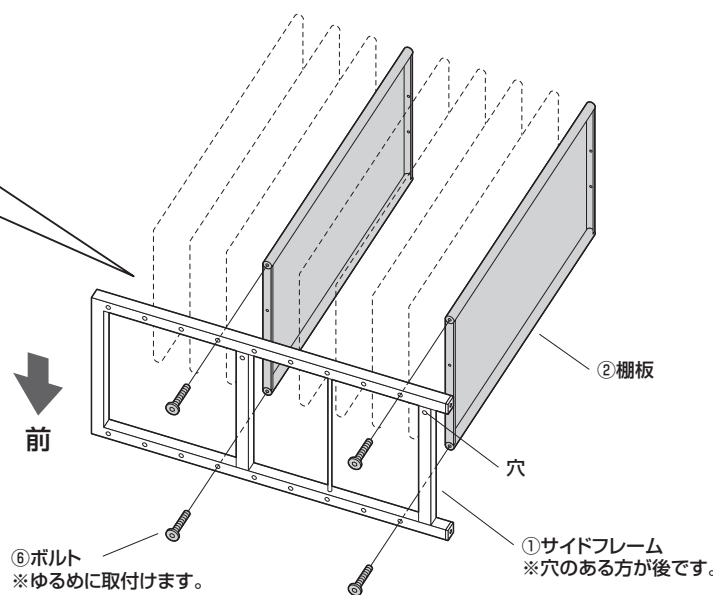

## 2 丸パイプを取付けます。

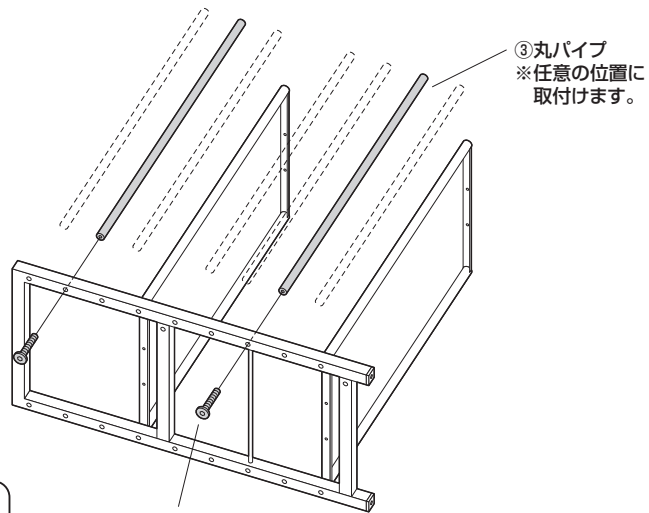

使用ボルト類

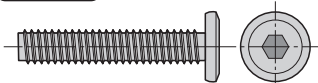

⑥ボルト (M6×35)

## 3 もう1つのサイドフレームを取付けます。

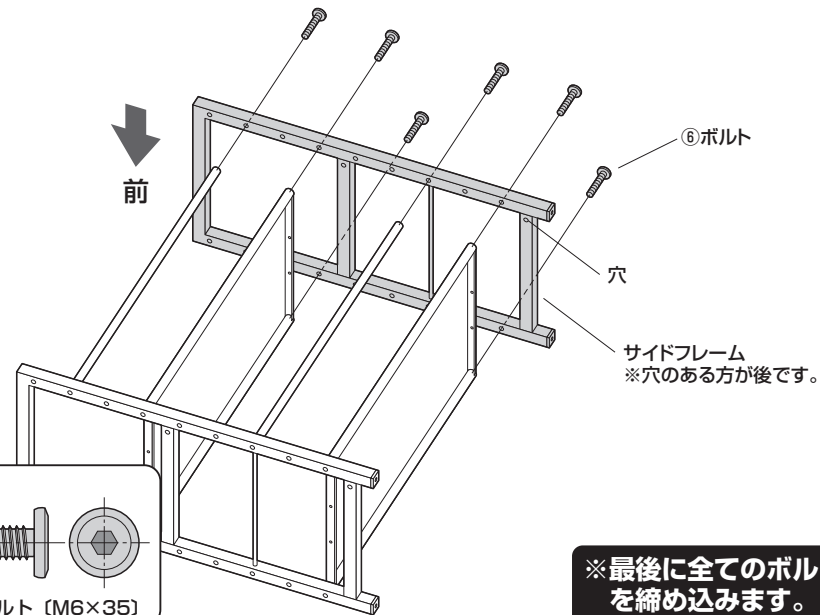

使用ボルト類

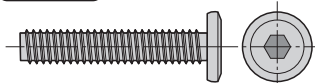

⑥ボルト (M6×35)

※最後に全てのボルトを締め込みます。

## 4 キャスターを取付けます。

①キャスター(ストッパー付き)を取付けます。

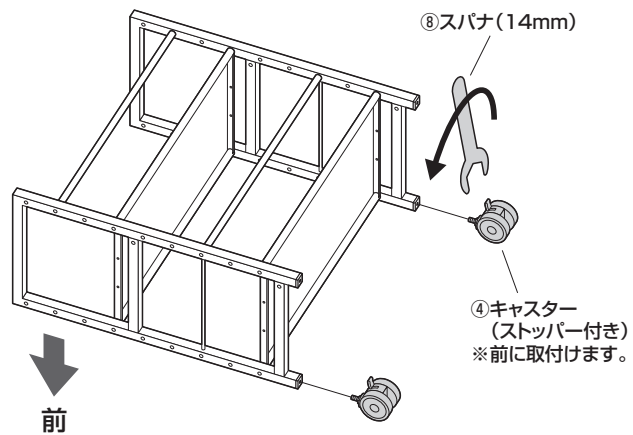

②キャスター(ストッパーなし)を取付けます。

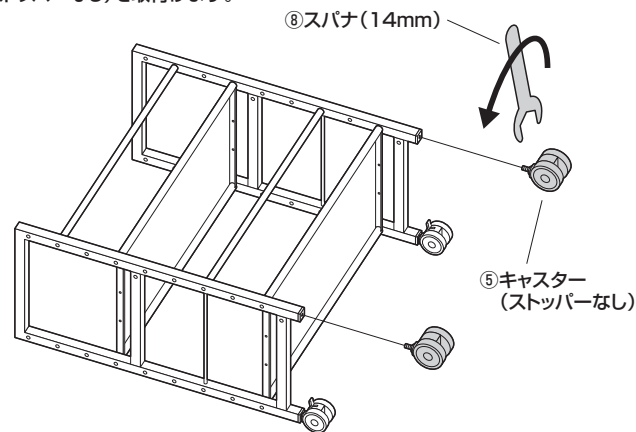

## 5 本体を起こして完成です。

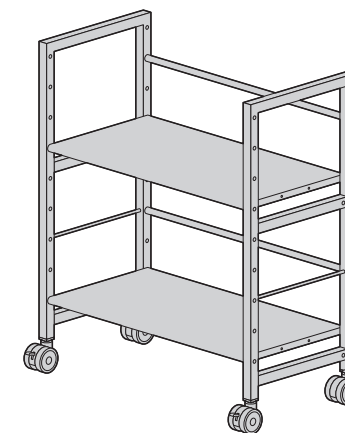

製品に関するお問い合わせ  
製品の品質管理には細心の注意をはらっていますが、万一、不都合な点や製品に関するお問い合わせなどございましたら、お買求めの販売店又は右記までお気軽にご相談下さい。

CD/AD/RKDaC

最新の情報はWEBサイトで  
<https://www.sanwa.co.jp/>



本製品の  
詳細情報  
はこちら!



弊社サポート  
ページはこちら!

サンワサプライ株式会社

岡山サプライセンター / 〒700-0825 岡山県岡山市北区田町1-10-1  
TEL.086-223-3311 FAX.086-223-5123  
東京サプライセンター / 〒140-8566 東京都品川区南大井6-5-8  
TEL.03-5763-0011 FAX.03-5763-0033

<https://www.sanwa.co.jp/>