

この度は、弊社製品をお買求めいただきましてありがとうございました。  
本製品は組立式になっておりますので、下記の要領で組立ててください。  
パッキングケースの中には、下記の部品が入っています。

**組立説明書は組立て後も  
大切に保管してください。**

この製品を第三者に貸し出すときは、この説明書も共に  
貸し出し、よく読んでから使用するようご指導ください。

★用意していただくもの……プラスドライバー、  
手袋(組立て時のケガ等を防ぐために着用をおすすめします)

**完成図**

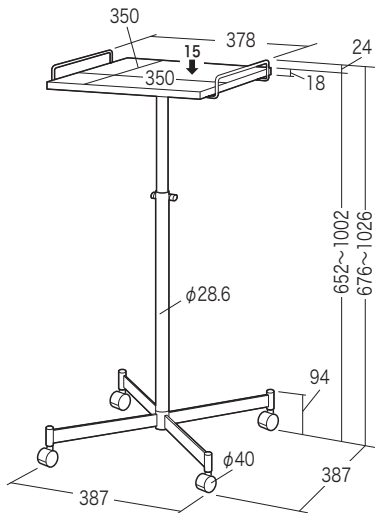

総耐荷重 15kg

**組立て部品**

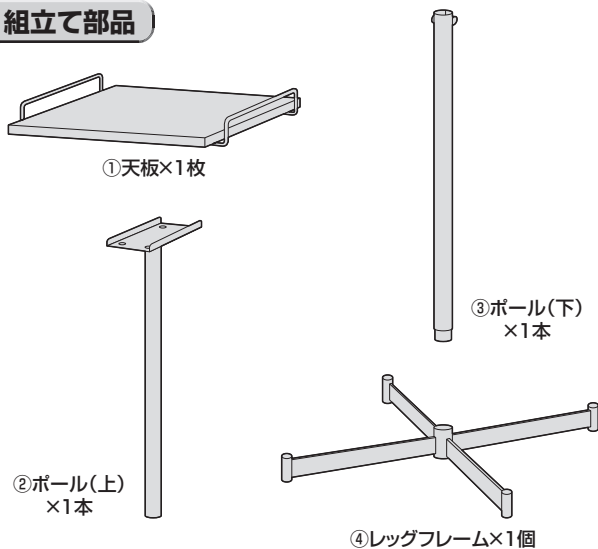

- ⑤ キャスター (ストッパー付き) x 2個
- ⑥ キャスター (ストッパーなし) x 2個
- ⑦ ワッシャー x 1枚
- ⑧ スプリングワッシャー x 1枚

**ストッパー部品**

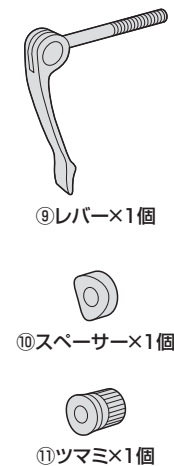

**使用ボルト**

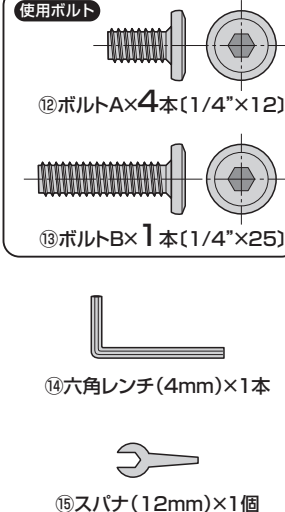

※部品の欠品や破損があった場合は、品番 (STN-MT002など) と上記の部品番号 (①~⑮) と部品名 (スペーサーなど) をお知らせください。

**1 レッグフレームにキャスターを取付けます。**

**① キャスター (ストッパー付き) を取付けます。**

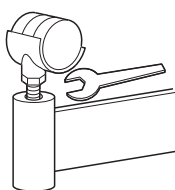

キャスターはあらかじめ手で取付けておき、最後にスパナで締め付けます。

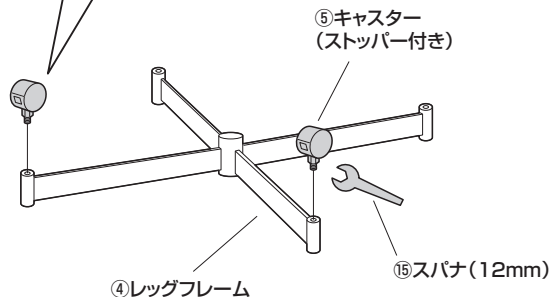

**② キャスター (ストッパーなし) を取付けます。**

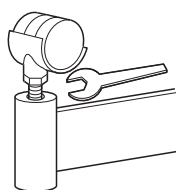

キャスターはあらかじめ手で取付けておき、最後にスパナで締め付けます。

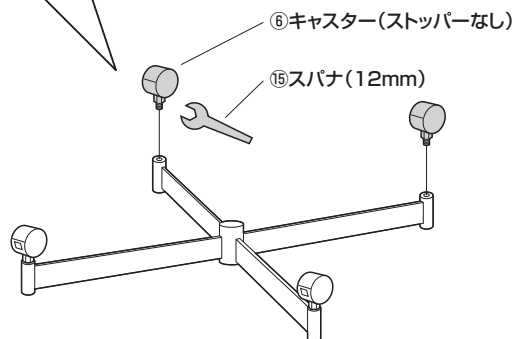

**2 ポール(下)を取付けます。**

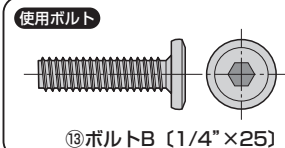
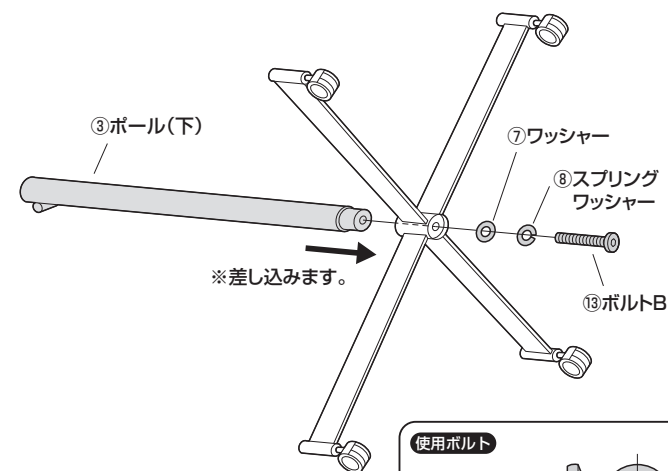

### 3 本体を起こして、ストッパーを取付けます。

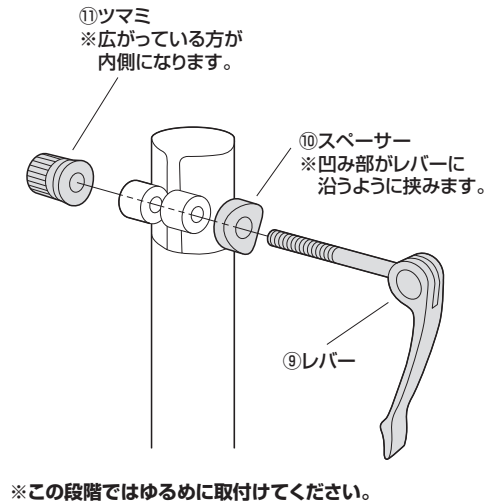
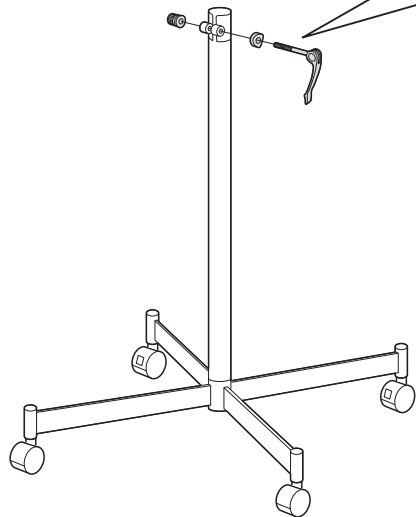

### 4 天板にポール(上)を取付けます。

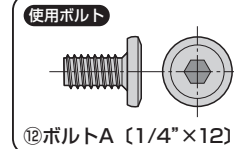
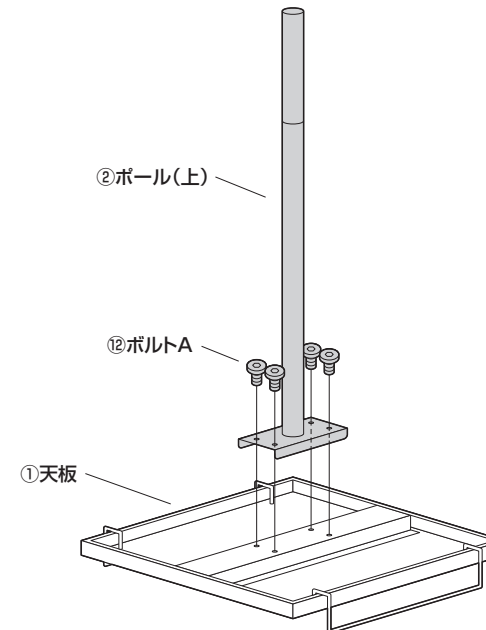

### 5 本体に取付けて完成です。

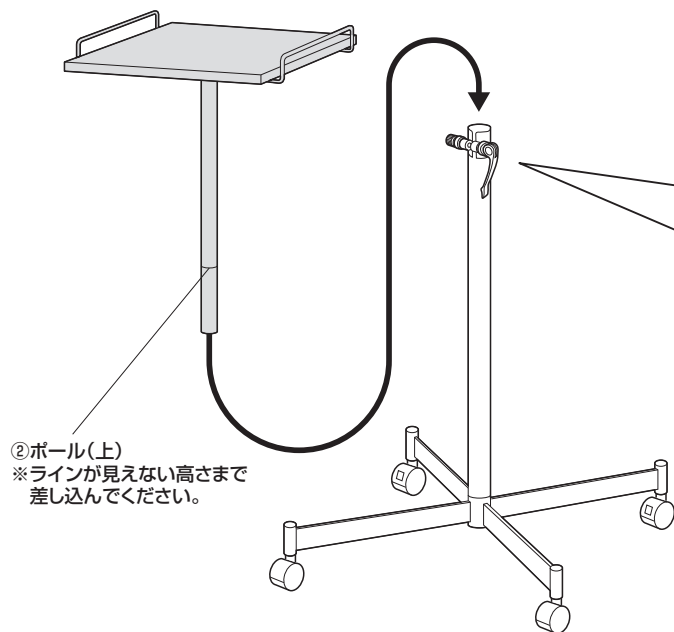

①レバーを開きます。

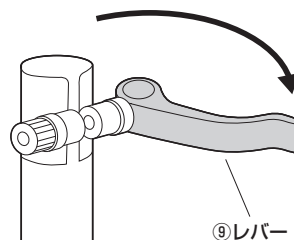

②ポール(上)を差し込み、ツマミを締め付けます。

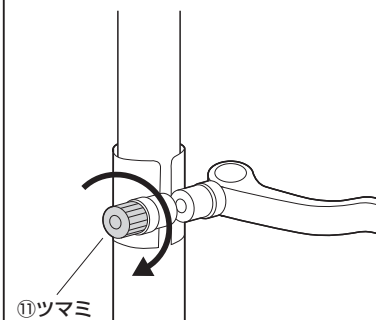

※ポール(上)をしっかり持って作業してください。レバーを開いた状態ではポール(上)が急激に落下します。

③レバーを倒してしっかりと固定します。

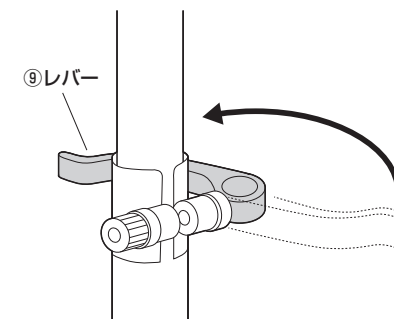

しっかりと固定されているか必ず確認してください。  
固定されていない場合はレバーを開き、ツマミをさらに強く締め付けてから、再度レバーを倒して固定してください。

## 高さの調節方法

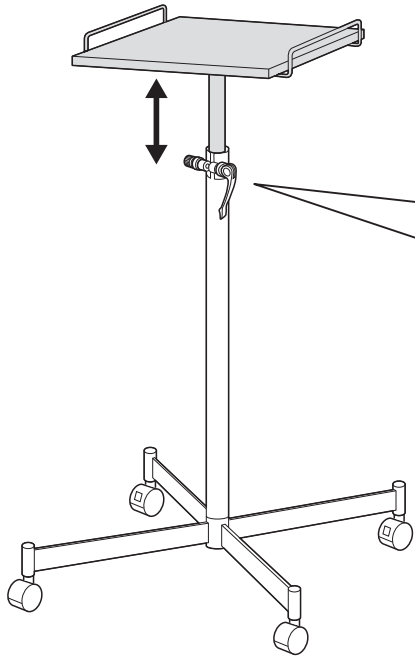

①レバーを開きます。

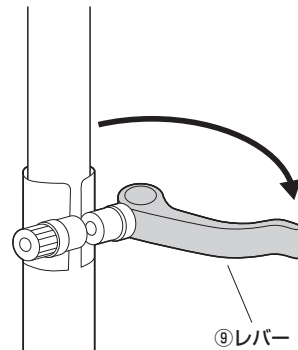

②天板の高さを調節し、ツマミを締め付けます。

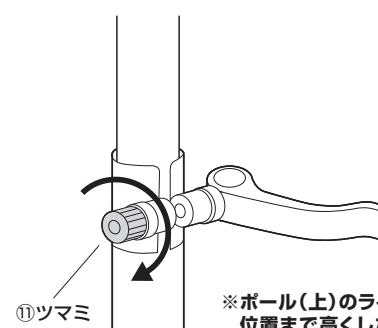

※ボール(上)のラインが見える位置まで高くしないようにご注意ください。  
※ボール(上)をしっかり持って作業してください。レバーを開いた状態ではボール(上)が急激に落下します。

③レバーを倒してしっかりと固定します。

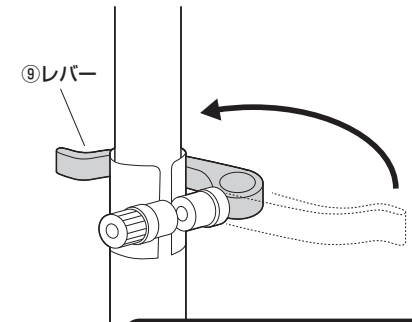

**しっかりと固定されているか必ず確認してください。**  
固定されていない場合はレバーを開き、ツマミをさらに強く締め付けてから、再度レバーを倒して固定してください。

## クランプの取付け位置

※天板端の中央にクランプを取付けできます。

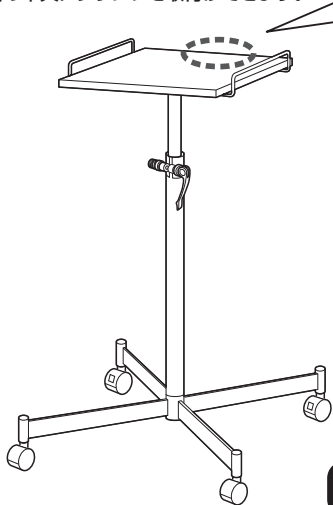

<下から見た図>

※この範囲に取付けます。

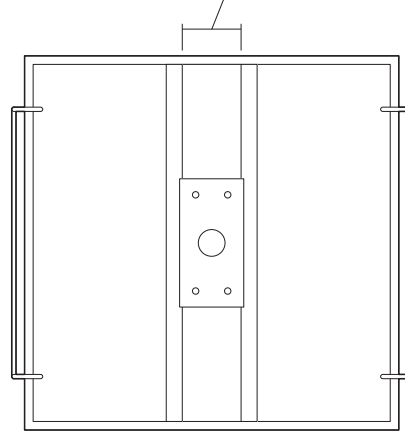

※クランプなどでの機器の取付け時は転倒にご注意ください。

製品に関するお問い合わせ  
製品の品質管理には細心の注意を払っていますが、万一、不都合な点や製品に関するお問い合わせなどございましたら、お買求めの販売店又は右記までお気軽にご相談ください。

CC/AD/RKDaT

最新の情報はWEBサイトで  
<https://www.sanwa.co.jp/>



本製品の  
詳細情報  
はこちら!



弊社サポート  
ページはこちら!

サンワサプライ株式会社

岡山サプライセンター / 〒700-0825 岡山県岡山市北区田町1-10-1  
TEL.086-223-3311 FAX.086-223-5123  
東京サプライセンター / 〒140-8586 東京都品川区南大井6-5-8  
TEL.03-5763-0011 FAX.03-5763-0033

<https://www.sanwa.co.jp/>