

この度は、弊社製品をお買求めいただきましてありがとうございました。
本製品は組立式になっておりますので、下記のとおりで組立ててください。
パッキングケースの中には、下記の部品が入っています。

**組立説明書は組立て後も
大切に保管してください。**

この製品を第三者に貸し出すときは、この説明書も共に
貸し出し、よく読んでから使用するように指導ください。

★用意していただくもの・・・
手袋（組立て時のケガ等を防ぐために必ず着用してください）
プラスドライバー

組立て部品

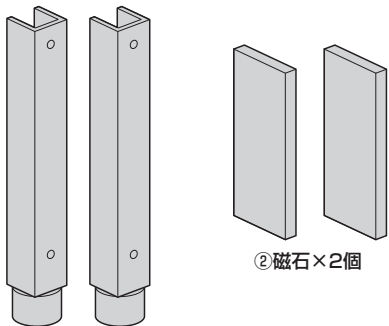

①アジャスター×2個

②磁石×2個

※部品の欠品や破損があった場合は、
品番（SPT-JP002など）と上記の
部品番号（①～②）と部品名（磁石など）
をお知らせください。

組立ての前に

補助脚にキャスター（オプション）が付いた状態ではパネルを連結できません。
キャスターは外してください。

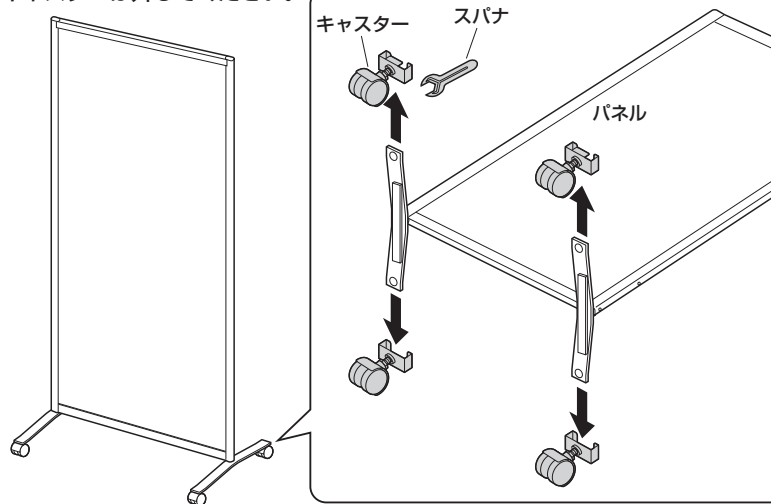

1 パネルを寝かせ、補助脚を片方だけ外します。

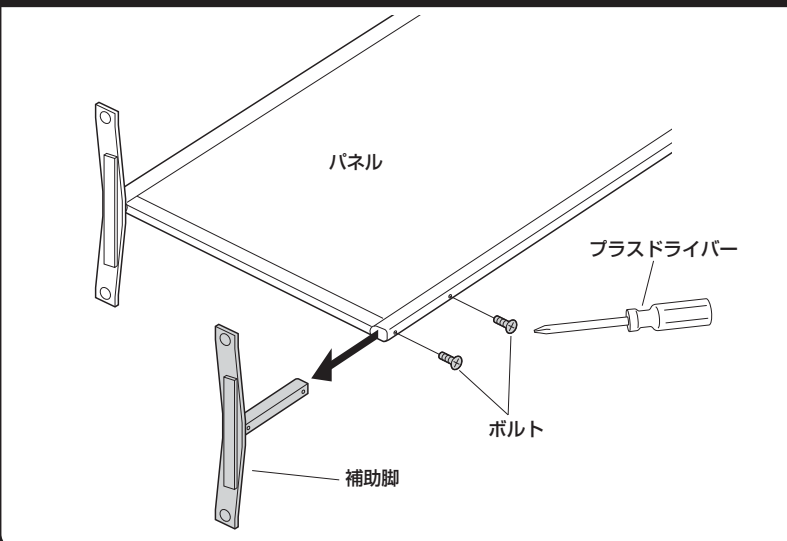

2 アジャスターを取付けます。

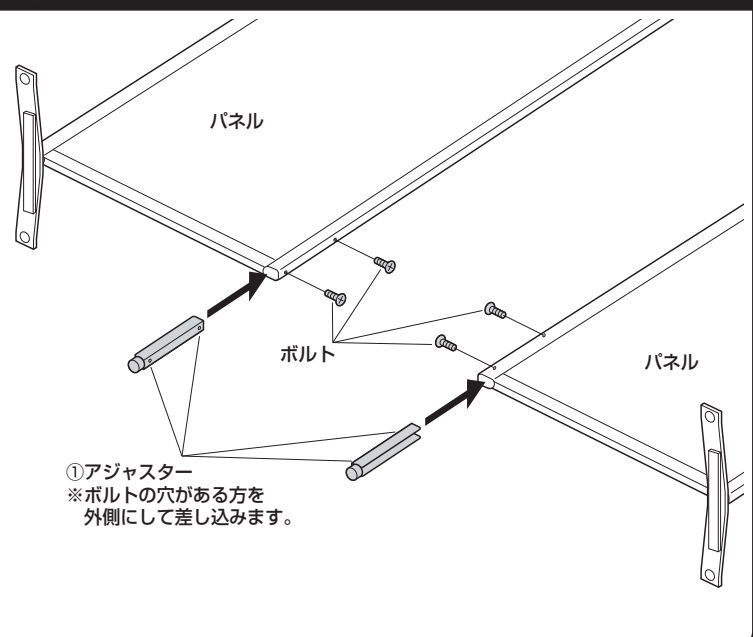

①アジャスター
※ボルトの穴がある方を
外側にして差し込みます。

3 パネルを連結します。

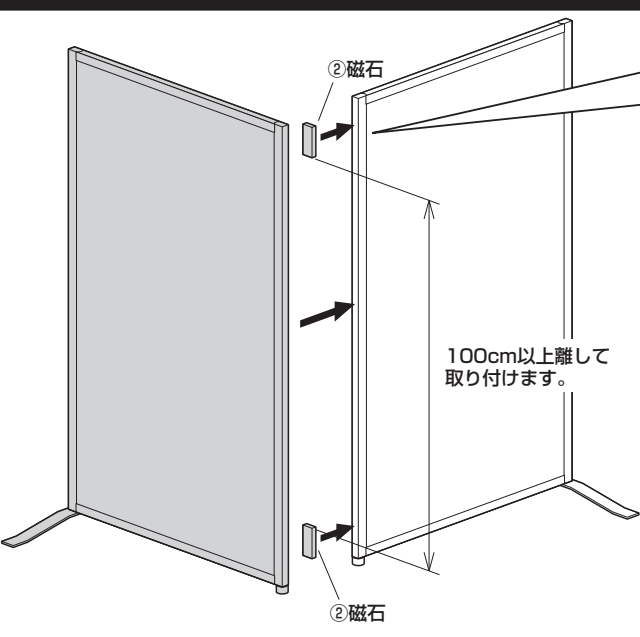

100cm以上離して
取り付けます。

①パネルに磁石を取付けます。

⚠注意

強力磁石を使用しています。
磁石を取付ける際にフレームとの
間で指などはさまないように注意
してください。

磁石を勢いよく取付けしないでください。
衝撃で磁石が割れる恐れがあります。

②パネルを連結します。

⚠注意

強力磁石を使用しています。
磁石を取付ける際にフレームとの
間で指などはさまないように注意
してください。

磁石を勢いよく取付けしないでください。
衝撃で磁石が割れる恐れがあります。

■ 直線連結の場合

真上から見た図

左右に補助脚を使用してに連結

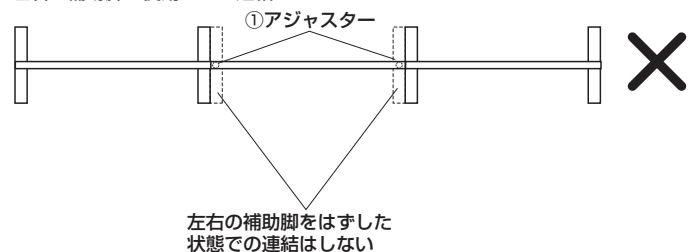

真上から見た図

アジャスターを使用せずに連結

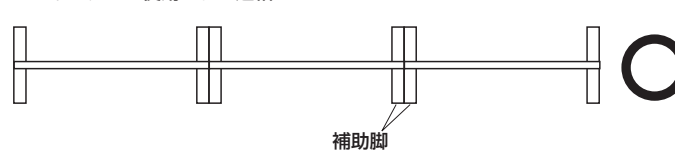

補助脚とアジャスターを併用して連結

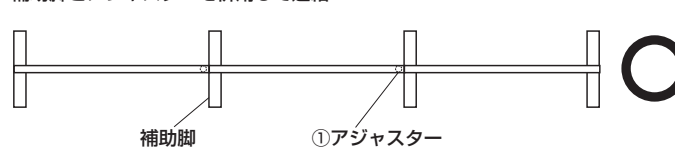

※パネル1枚当たりに最低1台の補助脚を取り付ける

正面から見た図

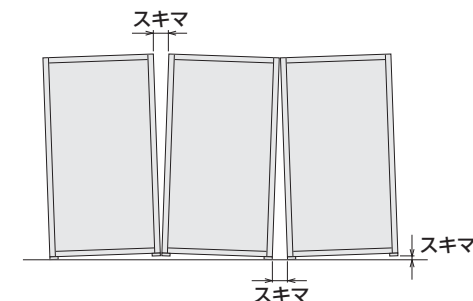

パネルとの間や床面との間にスキマができないようにアジャスターで調整します。

■ 90° 連結の場合

補助脚

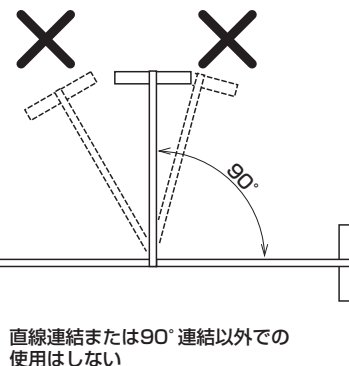
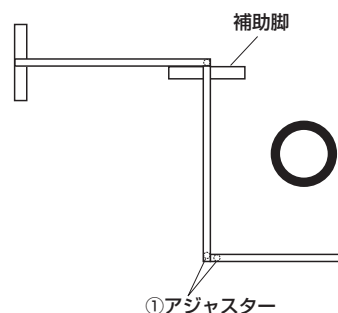
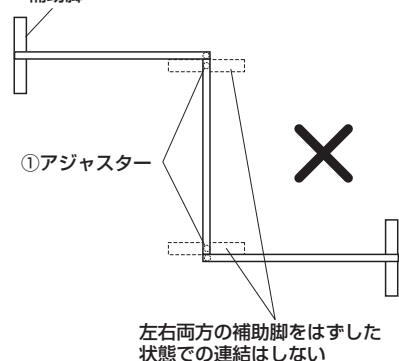

※パネル1枚当たりに最低1台の補助脚を取り付ける

安全にお使い頂くために。(必ずお守りください)

下記項目の内容をよく理解して頂いた上で本製品を安全に正しくご使用ください。下記項目を無視して誤った扱いをすると、人への危害、財産への損害等の可能性があります。大変危険です。

注意 取扱いを誤った場合、使用者がケガをする可能性があります。取扱いを誤った場合、製品の変色や変形の原因となります。

- ・強力磁石を使用しています。連結する際、指などははさまないように注意してください。
- ・直線連結または90° 連結以外での使用はしない
- ・この製品は室内または屋内用です。屋外や水のかかる場所などでは使用しないでください。
- ・サビや変色を引き起こす原因になります。
- ・直射日光またはストーブの熱、クーラーの風が直接当たる場所や、高温、湿気及び乾燥の著しい場所での使用は避けてください。変色や変形（ソリや割れ）の原因になります。
- ・この製品は水平が保たれていないと、ぐらつきや歪みが生じ、製品の変形の原因となります。
- ・パネル部は折り曲げたり、指などで強く押さないでください。変色や変形の原因となります。