

この度は、弊社製品をお買求めいただきましてありがとうございました。  
本製品は組立式になっておりますので、下記の要領で組立ててください。  
パッキングケースの中には、下記の部品が入っています。

**組立説明書は組立て後も  
大切に保管してください。**

この製品を第三者に貸し出すときは、この説明書も共に  
貸し出し、よく読んでから使用するように指導ください。

★用意していただくもの……

手袋（組立て時のケガ等を防ぐために着用をお勧めします）

**完成図**

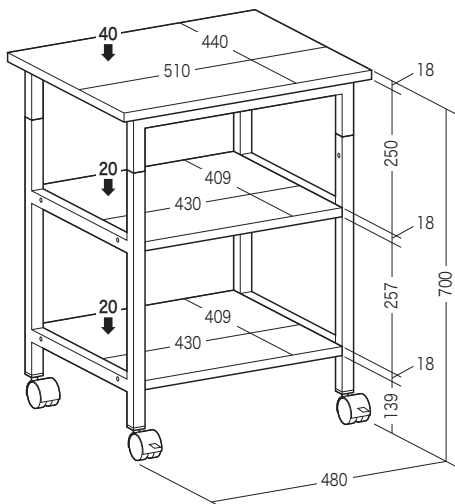

総耐荷重80kg

**組立て部品**

※部品の欠品や破損があった場合は、品番（SPS-27TNなど）と  
下記の部品番号（①～⑪）と部品名（ボルトキャップなど）をお知らせください。

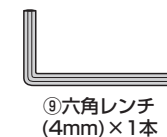
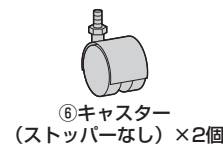
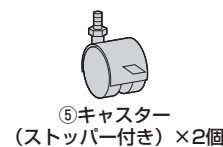
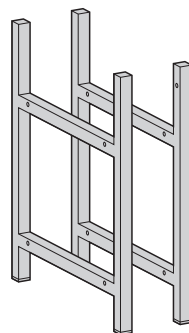
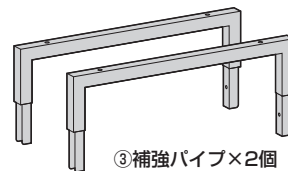
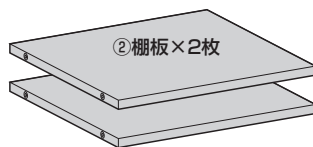
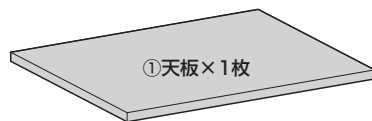

使用ボルト

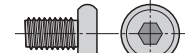

⑩ボルトA×4本（M6×10）

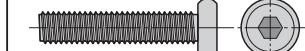

⑪ボルトB×12本（M6×35）

**1 補強パイプにサイドフレームを取付けます。**

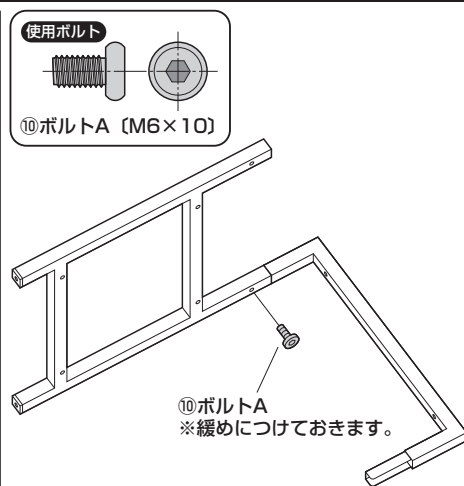
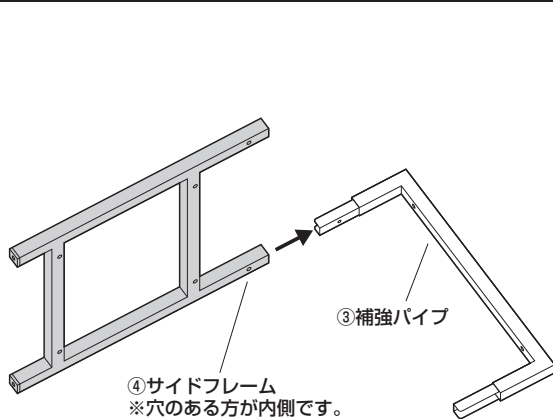

**2 同様にもう片方のサイドフレームも取付けます。**

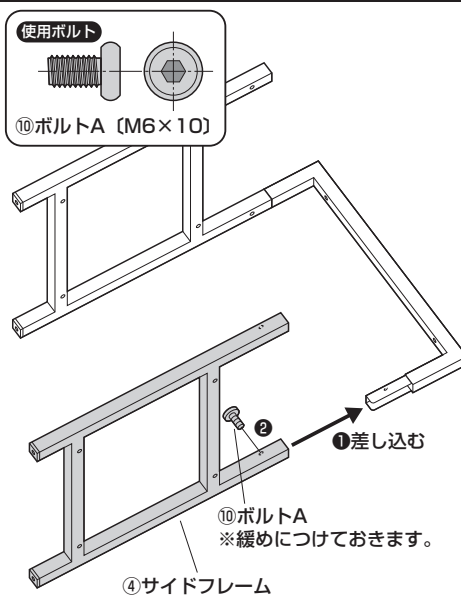

**3 補強パイプを取付けます。**

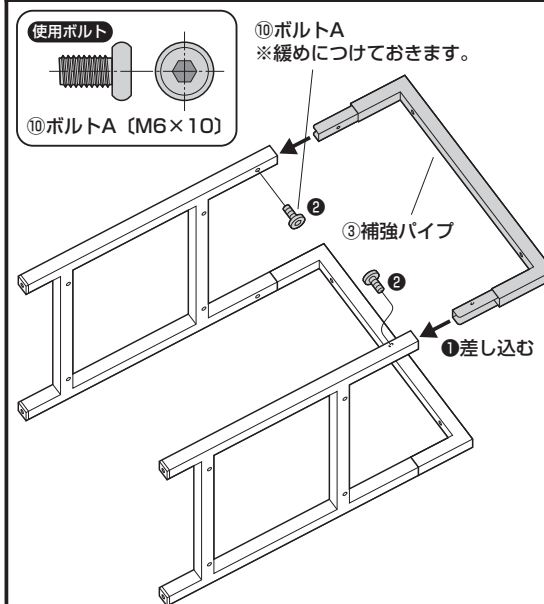

**4** サイドフレームに棚板を取付けます。

①ボルトB  
※緩めにつけておきます。

②棚板

使用ボルト  
①ボルトB (M6×35)

**5** 同様にもう一枚の棚板も取付けます。

①ボルトB  
※緩めにつけておきます。

②棚板

使用ボルト  
①ボルトB (M6×35)

**6** 天板に補強パイプを取付けます。

使用ボルト  
①ボルトB (M6×35)

①ボルトB  
※緩めにつけておきます。

①天板

**7** サイドフレームにキャスター (ストッパー付き) を取付けます。

⑤キャスター (ストッパー付き)  
※下図の位置に取付けます。

⑧スパナ

**8** サイドフレームにキャスター (ストッパーなし) を取付けます。

⑥キャスター (ストッパーなし)

⑧スパナ

**9** 全体を起し、全てのボルトを増し締めします。

※全体を起してから全てのボルトをしっかりと締め込みます。

**10** 下図のボルトにボルトキャップを取付けて完成です。

⑦ボルトキャップ

製品に関するお問い合わせ  
製品の品質管理には細心の注意をはらっていますが、万一、不都合な点や製品に関するお問い合わせなどございましたら、お買求めの販売店又は右記までお気軽にご相談下さい。

最新の情報はWEBサイトで  
<https://www.sanwa.co.jp/>



本製品の  
詳細情報は  
こちら！



弊社サポート  
ページはこちら！

**サンワサプライ株式会社**  
 岡山サブライセンター / 〒700-0825 岡山県岡山市北区田町1-10-1  
 TEL.086-223-3311 FAX.086-223-5123  
 東京サブライセンター / 〒140-8566 東京都品川区南大井6-5-8  
 TEL.03-5763-0011 FAX.03-5763-0033  
<https://www.sanwa.co.jp/>