

この度は、弊社製品をお買求めいただきましてありがとうございました。
本製品は組立式になっておりますので、下記のを領で組立てください。
パッキングケースの中には、下記の部品が入っています。

**組立説明書は組立後も
大切に保管してください。**

この製品を第三者に貸し出すときは、この説明書も共に
貸し出し、よく読んでから使用するようご指導ください。

★用意していただくもの……

手袋(組立時のケガ等を防ぐために着用をおすすめします)



組立て部品

※部品の欠品や破損があった場合は、品番(SNC-T162BKなど)と下記の部品番号(①~⑪)と部品名(キャスターなど)をお知らせください。

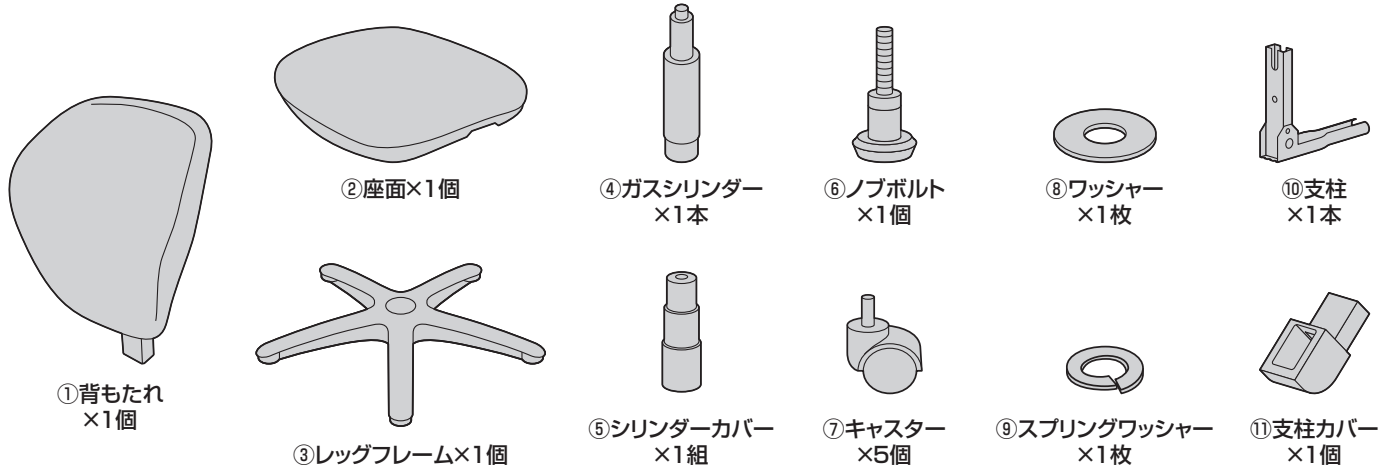

1 レッグフレームにキャスターを取付けます。

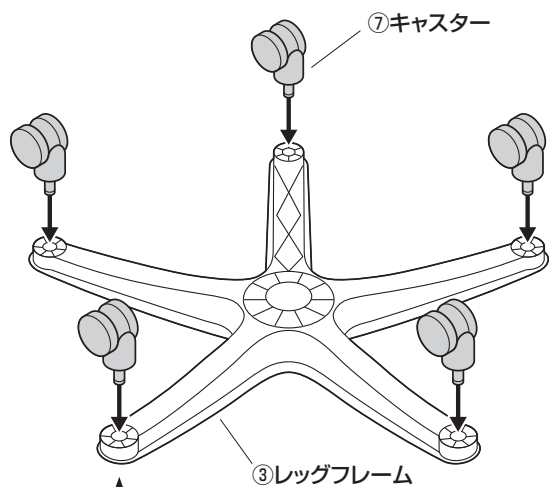

▲注意▲

それぞれのキャスターは全て圧入式です(手で差し込む)。奥まできちんと差し込んでください。

2 レッグフレームをひっくり返し、ガスシリンダーを取付けます。

▲注意▲

ガスシリンダーが後で抜けることのないように、押し込みます。

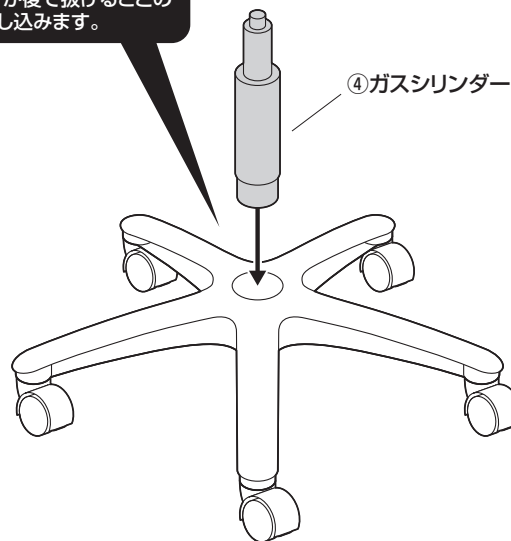

3 シリンダーカバーを取付けます。

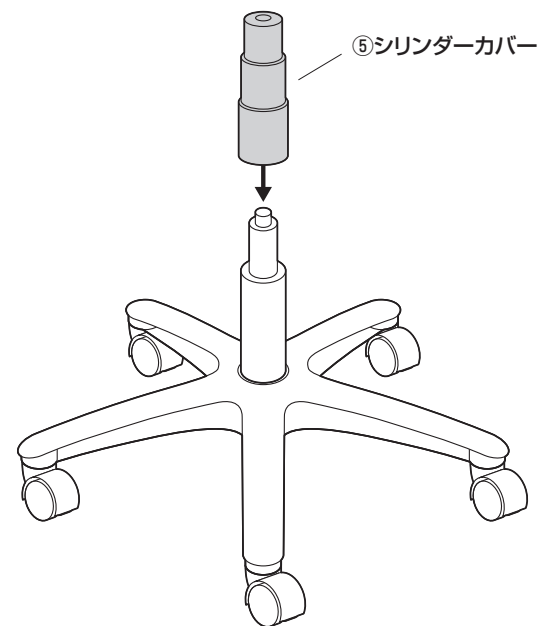

4 座面を取付けます。

下から見た図
ブラケットの穴に差し込みます。

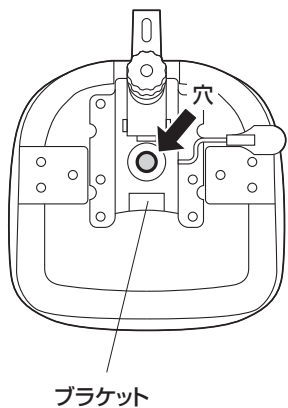

②座面

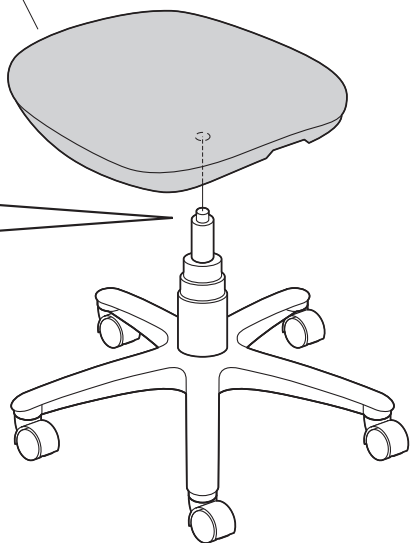

▲ 注意 ▲

座面をガスシリンダーにまっすぐ奥まで差し込んでください。
ななめに差し込まれていると、奥まで差し込まれず、ガスシリンダーが正常に作動しない場合があります。

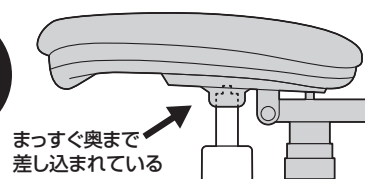
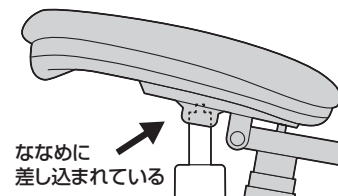

※ガスシリンダーが深く差し込まれるように、座面にしっかり体重をかけてください。

座って押し込む

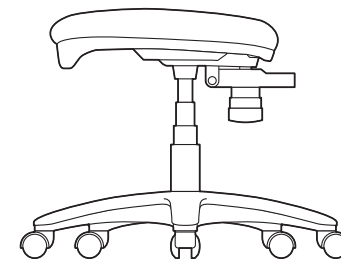

※ガスシリンダーが深く差し込まれていないと、座面の高さ調節ができません。
※何度か座面に体重をかけてガスシリンダーを確実に差し込んでください。
※体重の軽い方では、ガスシリンダーが深く差し込まれない場合があります。
※固定が不十分だと、チェアを持ち上げた時にレッグフレームが抜け落ちる場合があります。

5 支柱に支柱カバーを取付けます。

①支柱を差し込みます。

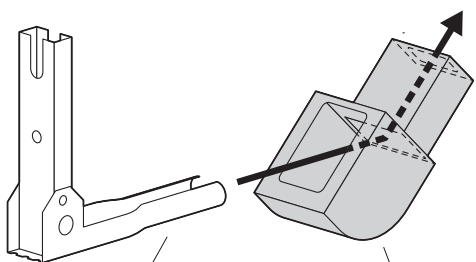

⑩支柱
※丸い方を差し込みます。

⑪支柱カバー

②支柱カバーを奥までかぶせます。

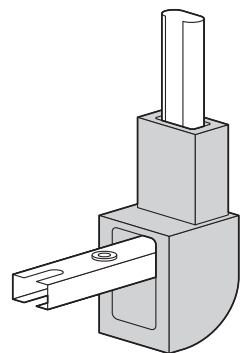

6 背もたれのノブボルトとワッシャーを取外します。

①ノブボルトを外します。

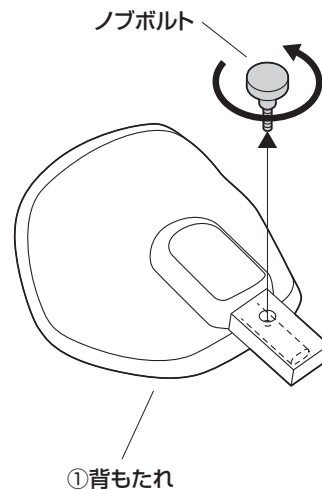

②ワッシャーを出します。

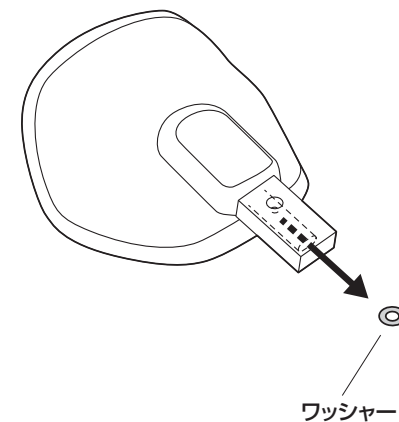

7 背もたれに支柱を取付けます。

①支柱を差し込みます。

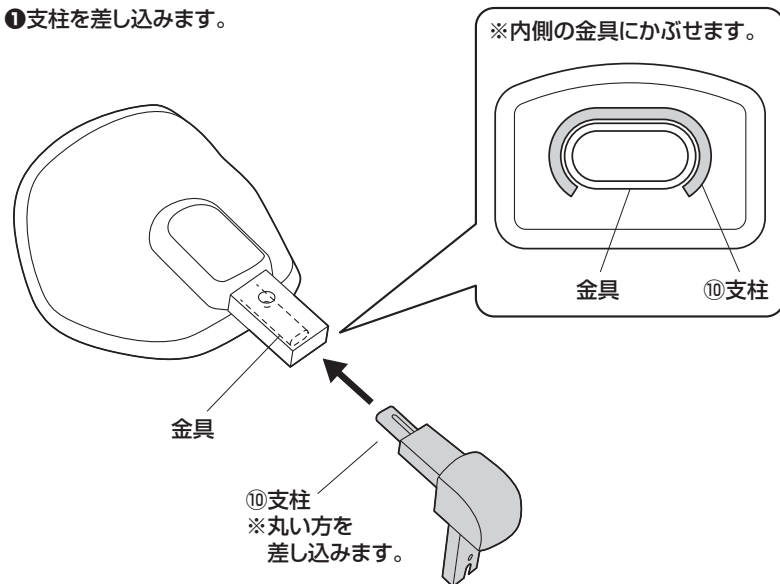

②手順⑥で外したノブボルトにワッシャーを通します。

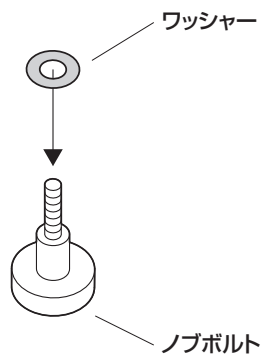

③支柱固定用ノブボルトで支柱を固定します。



8 本体を横にして、背もたれを取付けます。

①座面の金具に支柱を差し込みます。

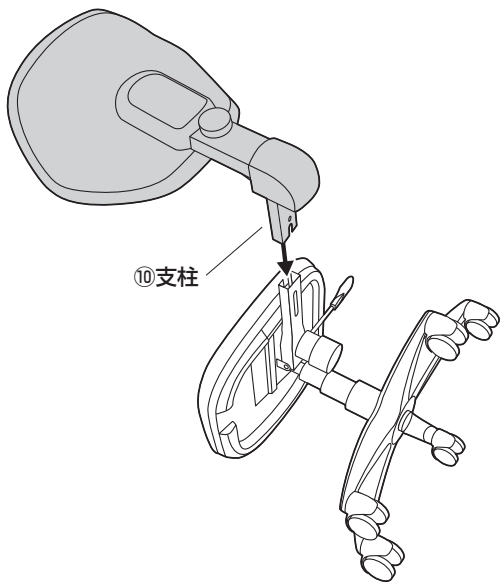

②ノブボルトにスプリングワッシャーとワッシャーを通します。

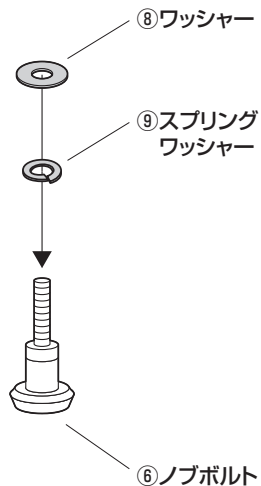

③ノブボルトで背もたれを固定します。

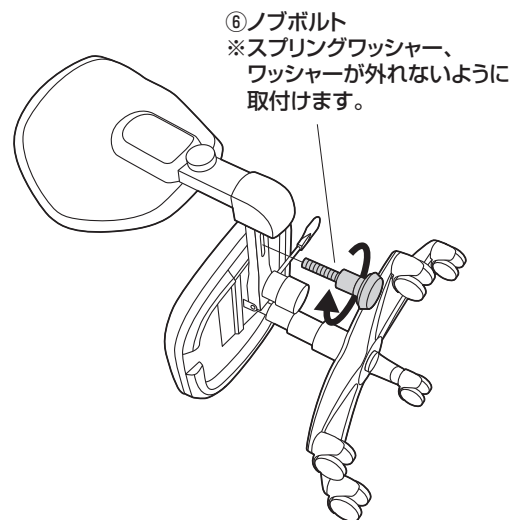

9 本体を起こして完成です。

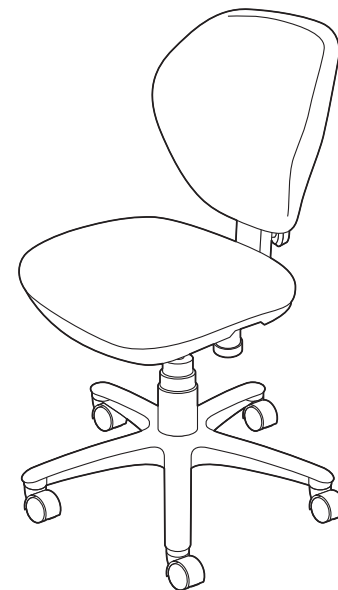

高さの調節方法

▲注意▲

レバーを操作してガスシリンダーが正常に作動することを確認してから使用してください。正常に作動しない場合はガスシリンダーが奥まで差し込まれていない場合がありますので、座面を差し込み直してください。

レバーを引き上げると座面の高さ調節ができます。

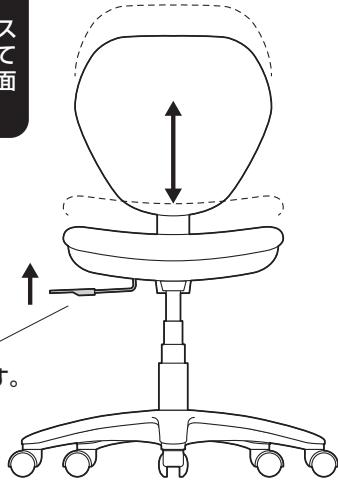

背もたれの調節方法

下から見た図

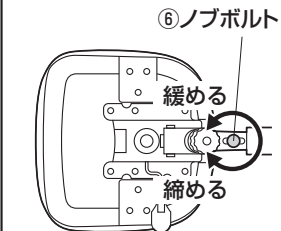
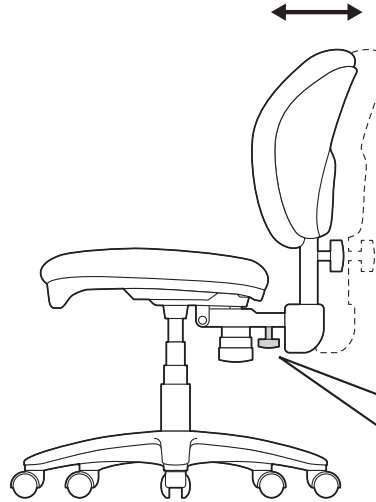

ノブボルトを緩めると背もたれの前後調節ができます。
※調節後はしっかりと締め付けてください。

後から見た図

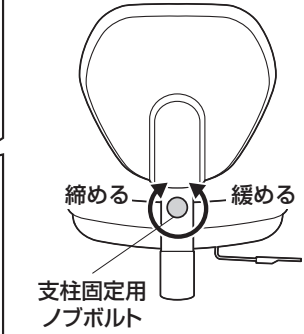
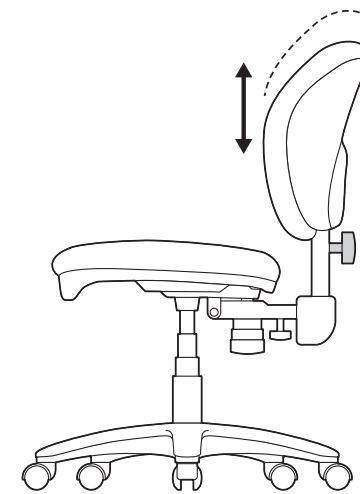

支柱固定用ノブボルトを緩めると背もたれの上下調節ができます。
※調節後はしっかりと締め付けてください。

ロッキングとスイングの調節方法

背もたれに体重をかけて左右に動くときスイングできます。

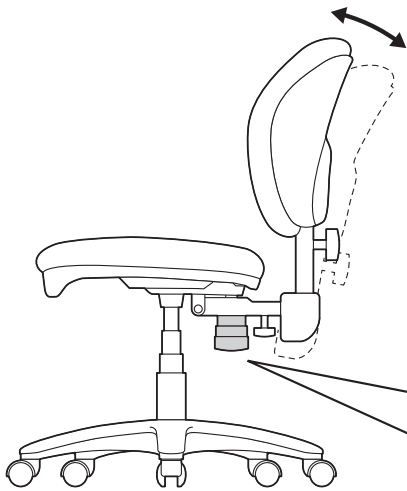

下から見た図

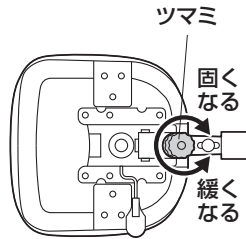

下から見て、ツマミを時計回りに回すとロッキングとスイングが固くなり、反時計回りに回すと緩くなります。

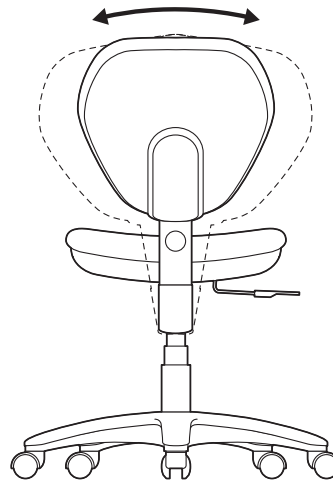

チェアの品質表示

構造部材：座部・背もたれ部・脚部/ナイロン・PP・合板
キャスター部/PU
張り材：布（ポリエステル）
クッション材：ウレタンフォーム

▲使用上の注意▲

- 直射日光の当たる場所や高温、湿気及び乾燥の著しい場所を避けてください。
 - 滑りやすい床面で使用しないでください。
 - 用途以外で使用しないでください。
 - 2ヶ月毎を目安に、ボルトやネジを定期的に締め直してください。
 - ボルトやネジがゆるんだ状態では使用しないでください。
 - 座面の上に登らないでください。転倒の原因になります。
 - 可動部に手足などを挟まないように注意してください。
 - 著しい汚れを落とす場合は、薄めた中性洗剤を使用してください。
 - 座面に勢いよく座らないでください。勢いよく座ると、座面に体重の3～4倍の荷重がかかり、チェアが破壊される恐れがあります。
 - 同時に2人以上で腰掛けしないでください。
 - 各調整ボルト、ネジ、ビスなどを含むパーツ類が1つでも紛失、破損、消耗した場合は、純正部品による修理が完了するまで使用しないでください。
- ※以上の注意に従ってご使用いただかない場合、大きな事故につながる危険がありますので、必ず守ってください。

サンワサプライ株式会社

岡山サブライセンター / 〒700-0825 岡山県岡山市北区田町1-10-1
TEL.086-223-3311 FAX.086-223-5123
東京サブライセンター / 〒140-8566 東京都品川区南大井6-5-8
TEL.03-5763-0011 FAX.03-5763-0033

<https://www.sanwa.co.jp/>

最新の情報はWEBサイトで
<https://www.sanwa.co.jp/>



本製品の
詳細情報は
こちら！



弊社サポート
ページはこちら！

製品に関するお問い合わせ
製品の品質管理には細心の注意をはらっていますが、万一、不都合な点や製品に関するお問い合わせなどございましたら、お買求めの販売店又は右記までお気軽にご相談ください。

CC/AG/FKDtT