



OAチェア (SNC-T111BLN) 組立説明書

この度は、弊社製品をお買求めいただきましてありがとうございました。
このOAチェアは組立式になっておりますので、下記の要領で組み立ててください。
パッキングケースの中には、下記の部品が入っています。

用意していただくもの・プラスドライバー
手袋（鋼製ですので組み立ての際は必ず着用
してください）

完成図

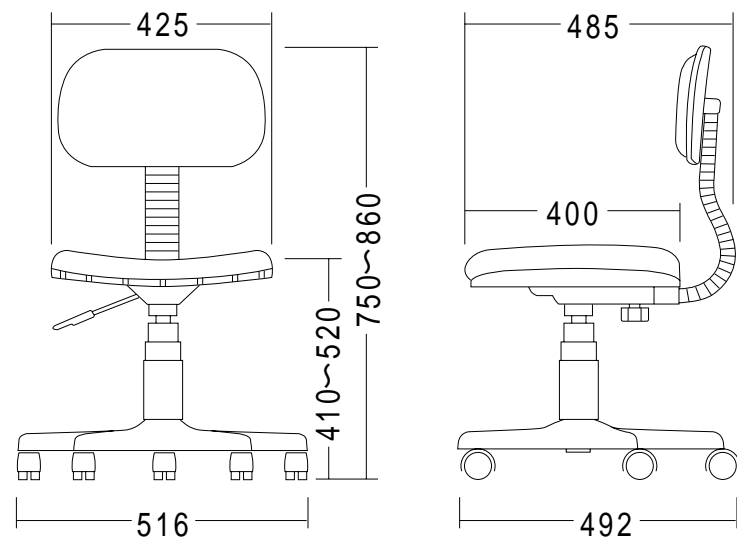

組立て部品

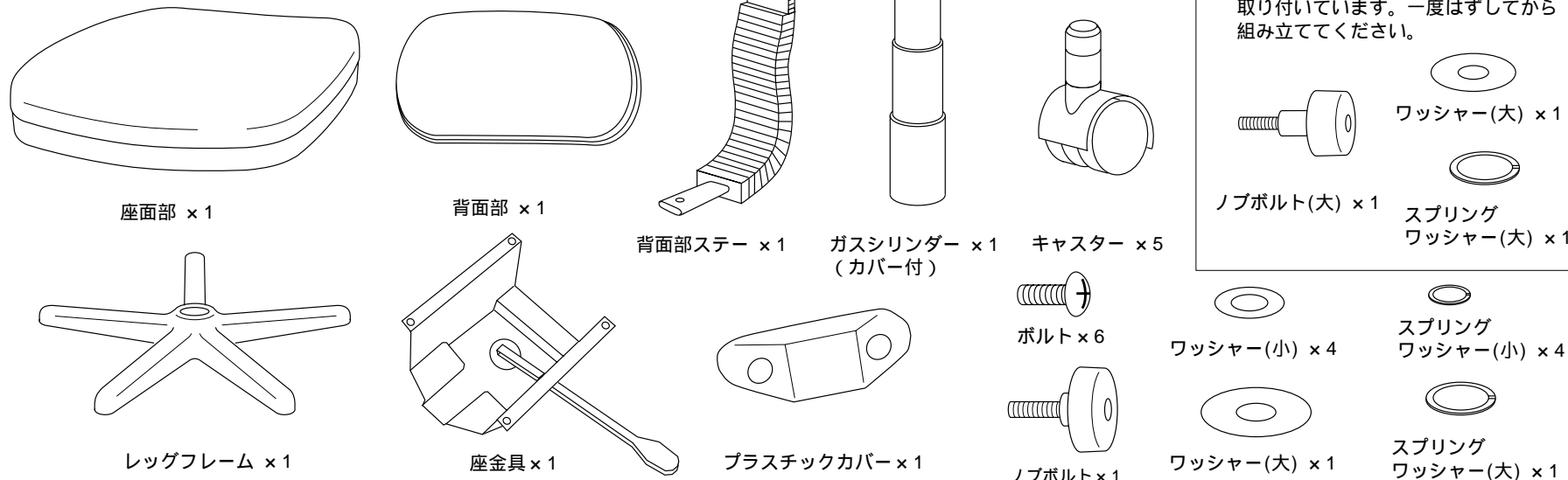

下記の部品は出荷時、背面部ステーに取り付けています。一度はずしてから組み立ててください。

1 レッグフレームにキャスターを取り付け、ガスシリンダーの先端を上にして脚部の中心部に差し込みます。

キャスター取付は、かたい場合があります。
強く差し込みます。

2 プラスチックカバーを背面部ステーのT型鉄棒にはめ込み、ボルトで背面に締め付けて固定します。

プラスチックカバーはめ込みます。

3 ボルトで座面の裏側に座金具を取り付けます。

ボルト、スプリングワッシャー、ワッシャー
この部分の長さの、短いほうが手前です。

4 背面部ステーを座金具の後ろに差し込んでノブボルトでしっかりと固定します。

5 椅子の上部をガスシリンダーの先端に、座面が抜け出さない様にしっかりと差し込みます。

座面裏側に差し込みます。
スプリングワッシャー(大)・ワッシャー(大)を入れノブナットで締め付けます。
取付位置の調節ができます。任意の位置に取り付けてください。
ワッシャー(大)、スプリングワッシャー(大)、ノブボルト(大)

強く差し込みます。

各部の調節方法

レバーを引き上げることで座面は上昇し、レバーを引き上げながら加重することで座面は下降します。
座った瞬間に座面が少し下がるのは瞬間緩衝機構が働くため故障ではありません。

ノブボルトをゆるめると座面の前後調節ができます。調節後はノブボルトを強く締め付けてください。

安全上のご注意
事故・破損等防止のため6か月に一度は各部のノブボルトのゆるみを点検されますようお願いいたします。

製品に関するお問い合わせ
製品の品質管理には細心の注意を払っていますが、万一、不都合な点や製品に関するお問い合わせなどございましたら、お買求めの販売店又は右記までお気軽にご相談下さい。

サンワサプライ株式会社
岡山サンワサプライセンター / 〒700 岡山市田町1-10-1
☎086-223-3311 FAX086-223-5123
東京サンワサプライセンター / 〒140 東京都品川区南大井6-5-8
☎03-5763-0011 FAX03-5763-0033