

この度は、弊社製品をお買求めいただきましてありがとうございました。  
このミーティングチェア用荷物置きは組立式になっておりますので、下記のを要領で組立てください。パッケージケースの中には、下記の部品が入っています。

**組立説明書は組立後も大切に保管してください。**

この製品を第三者に貸し出すときは、この説明書も共に貸し出し、よく読んでから使用するようご指導ください。

★用意していただくもの・・・  
手袋（組立時のケガ等を防ぐために必ず着用してください）

完成図

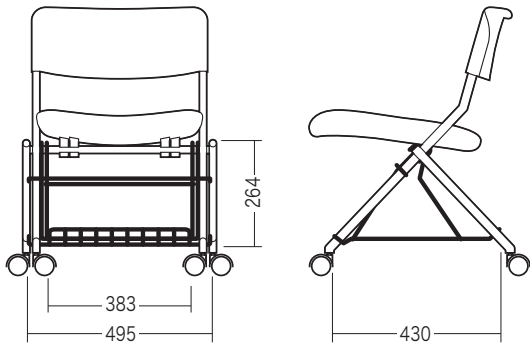

チェアの品質表示

外形寸法：幅495×奥行430×高さ264mm  
構造部材：スチール  
塗装：エポキシ樹脂粉末塗装

▲ 使用上の注意 ▲

- 壊れる恐れがありますので踏まないでください。
  - 直射日光の当たる場所や高温、湿気及び乾燥の著しい場所を避けてください。
  - 用途以外で使用しないでください。
  - 可動部に手足などを挟まないように注意してください。
  - 著しい汚れを落とす場合は、薄めた中性洗剤を使用してください。
- ※以上の注意に従ってご使用いただかない場合、大きな事故につながる危険がありますので、必ず守ってください。

1 荷物置きを広げて置きます。

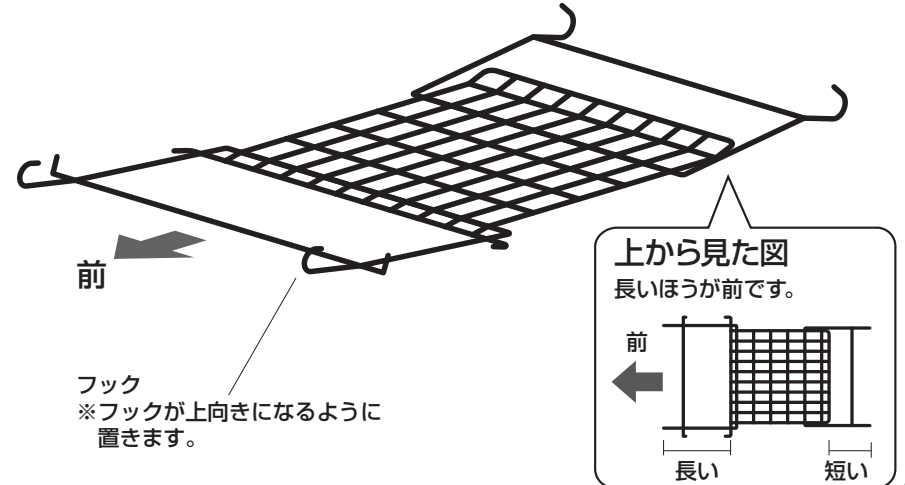

2 イスを荷物置きの上に置きます。

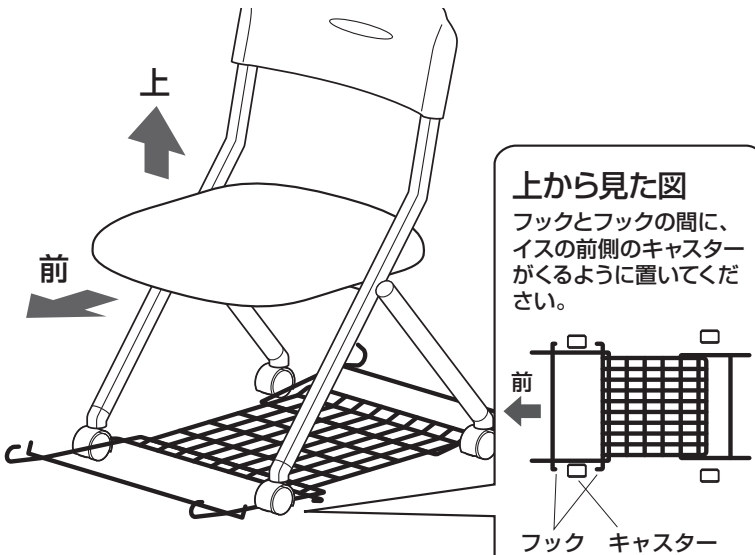

3 後側のフックをイスのフレームに引っ掛けます。

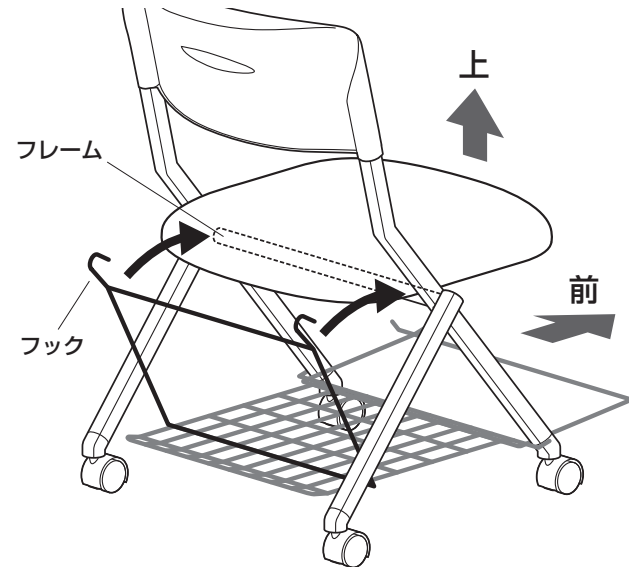

4 座面を折りたたみます。

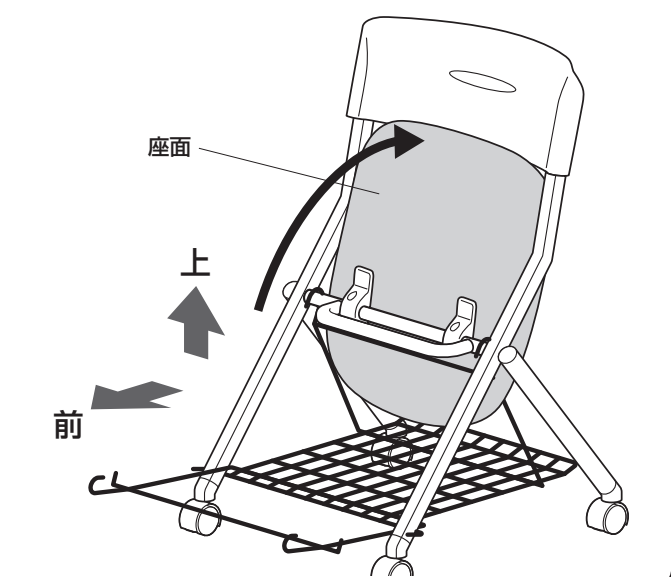

5

前側のフックをイスのフレームに引っ掛けて完成です。

後側のフックよりも外側に引っ掛けます。

後側のフック

フックがイスのフレームの外側になっていることを確認します。

フックがイスのフレームの外側になっていることを確認します。

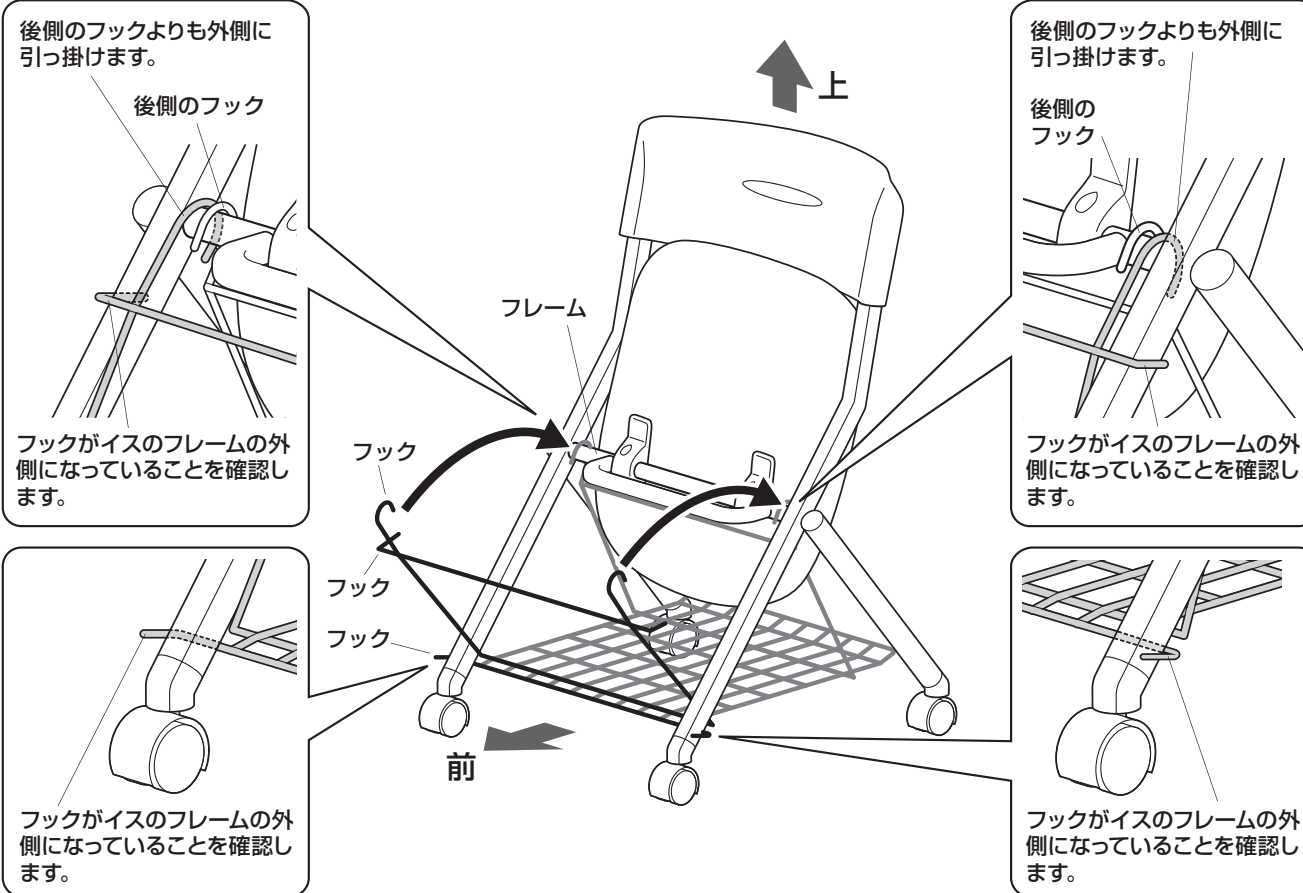

後側のフックよりも外側に引っ掛けます。

後側のフック

フックがイスのフレームの外側になっていることを確認します。

フックがイスのフレームの外側になっていることを確認します。

## ネスティングについて

※荷物置きを取付けた状態で前後にネスティングが可能です。座面を折り畳んでネスティングします。

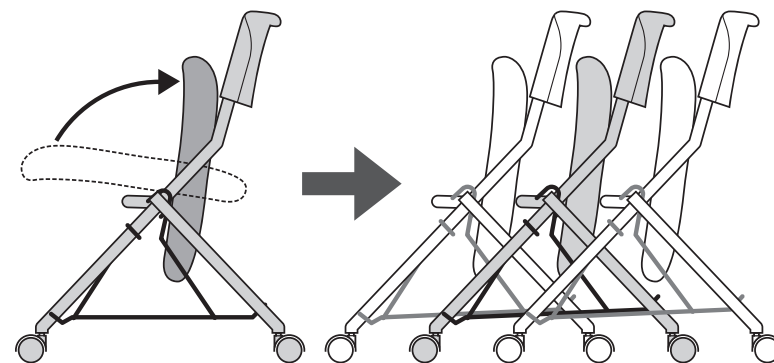

製品に関するお問い合わせ  
BH/AD/KIDaNo

製品の品質管理には細心の注意を払っていますが、万一、不都合な点や製品に関するお問い合わせなどございましたら、お買求めの販売店又は右記までお気軽にご相談下さい。

## サンワサプライ株式会社

岡山サブライセンター / 〒700-0825 岡山県岡山市北区田町1-10-1  
TEL.086-223-3311 FAX.086-223-5123  
東京サブライセンター / 〒140-8566 東京都品川区南大井6-5-8  
TEL.03-5763-0011 FAX.03-5763-0033

<https://www.sanwa.co.jp/>