

この度は、弊社製品をお求めいただきましてありがとうございました。
下記の内容をよく理解して頂いた上で本製品を安全に正しくご使用ください。

**組立説明書は組立て後も
大切に保管してください。**

この製品を第三者に貸し出すときは、この説明書も共に貸し出し、よく読んでから使用するようご指導ください。

★用意していただくもの……
手袋（組立て時のケガ等を防ぐために必ず着用してください）

寸法図

＜メモ台をしまった状態＞

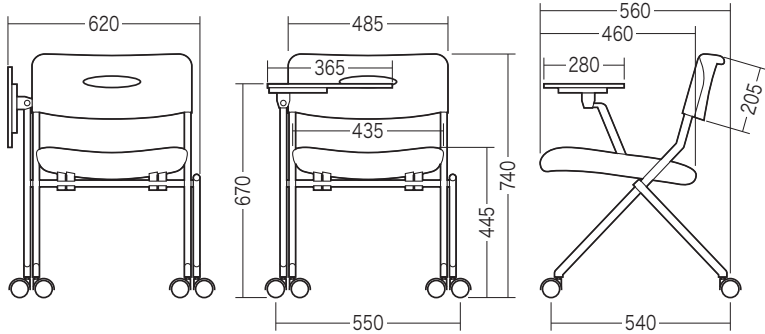

メモ台の出し方

- ① メモ台を矢印の方向に回転させます。
- ② メモ台を倒します。

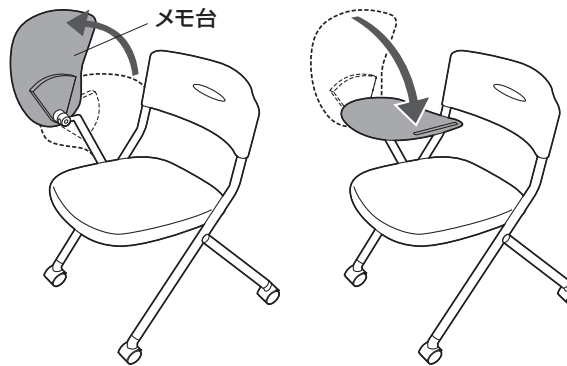

メモ台のしまい方

- ① メモ台を起こします。
- ② メモ台を矢印の方向に回転させます。

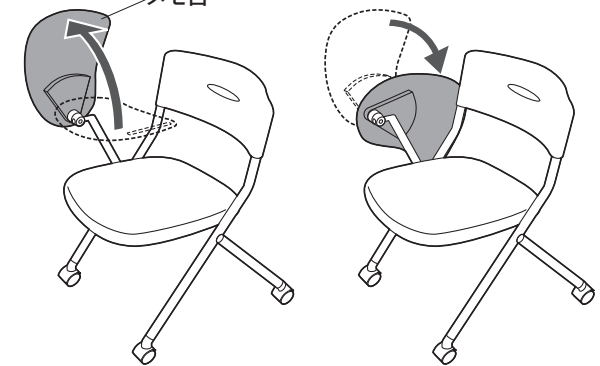

チェアの品質表示

外形寸法：幅620×奥行560×高さ740mm（座面高さ445mm）
構造部材：座部/合板 背もたれ部/ポリプロピレン フレーム/スチール
キャスター部/ナイロン 張り材：ポリエステル クッション材：ウレタンフォーム

▲ 使用上の注意 ▲

- 直射日光の当たる場所や高温、湿気及び乾燥の著しい場所を避けてください。
 - 滑りやすい床面で使用しないでください。
 - 用途以外で使用しないでください。
 - 2ヶ月毎を目安に、ボルトやネジを定期的に締め直してください。
 - ボルトやネジがゆるんだ状態では使用しないでください。
 - 座面やメモ台の上に登らないで下さい。転倒の原因になります。
 - 可動部に手足などを挟まないように注意してください。
 - 著しい汚れを落とす場合は、薄めた中性洗剤を使用してください。
 - 座面に勢いよく座らないでください。勢いよく座ると、座面に体重の3～4倍の荷重がかかり、チェアが破壊される恐れがあります。
 - 同時に2人以上で腰掛けしないでください。
 - 各調整ボルト、ネジ、ビスなどを含むパーツ類が1つでも紛失、破損、消耗した場合は、純正部品による修理が完了するまで使用しないでください。
- ※以上の注意に従ってご使用いただかない場合、大きな事故につながる危険がありますので、必ず守ってください。

ネスティングについて

※このチェアは前後にネスティングが可能です。
メモ台をしまった状態で、座面を折り畳んでネスティングします。

