

この度は、弊社製品をお買求めいただきましてありがとうございました。
このOAチェアは組立式になっておりますので、下記の要領で組立ててください。
パッキングケースの中には、下記の部品が入っています。

用意していただくもの・・・
手袋（組立て時のケガ等を防ぐために必ず着用してください。）

完成図

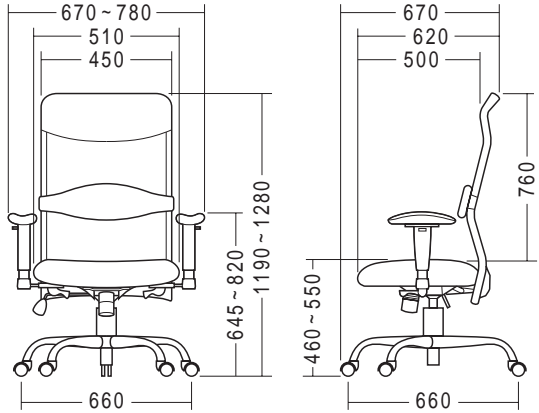

組立て部品

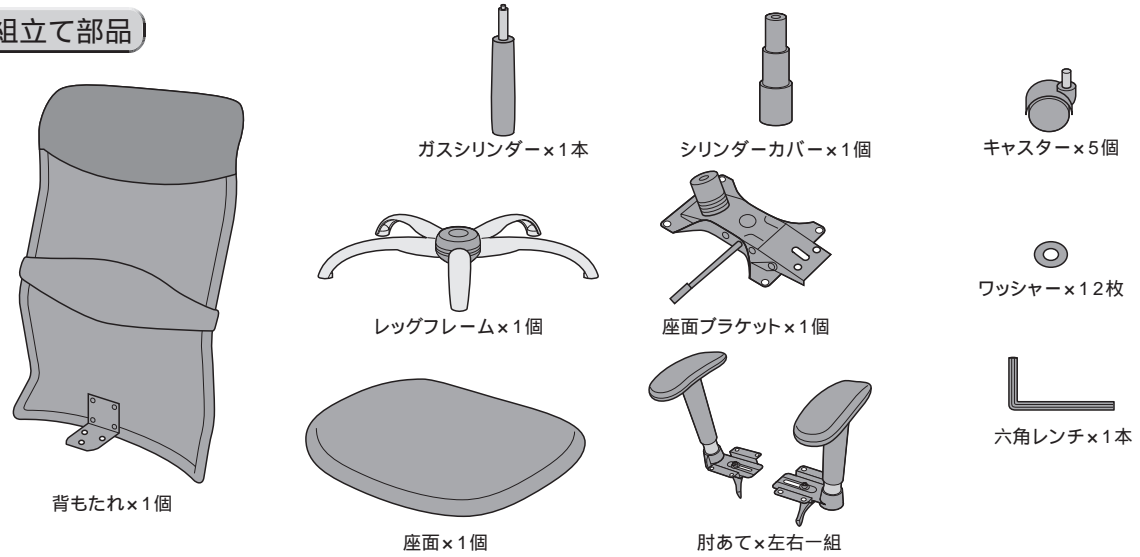

使用ボルト

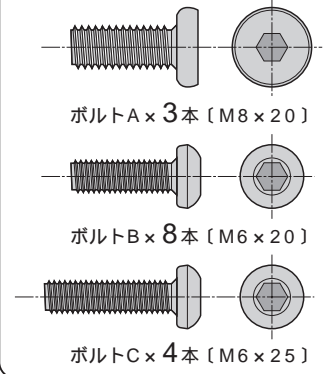

1 レッグフレームをひっくり返して、キャスターを取付けます。

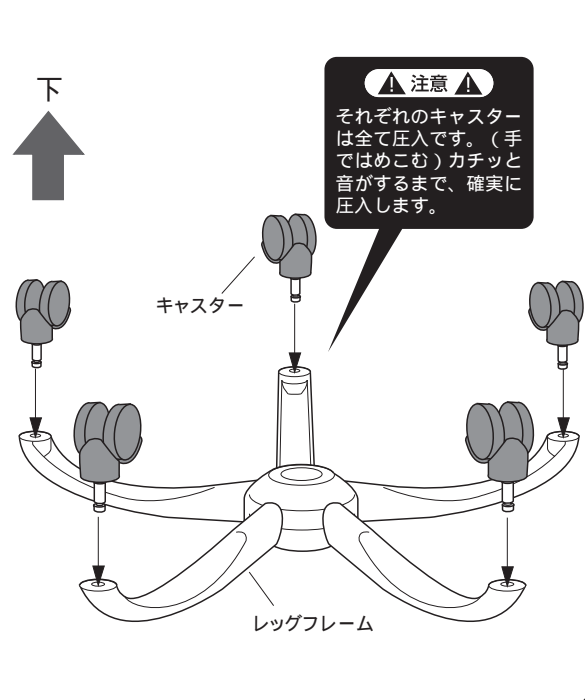

2 レッグフレームにガスシリンダーとシリンダーカバーを取付けます。

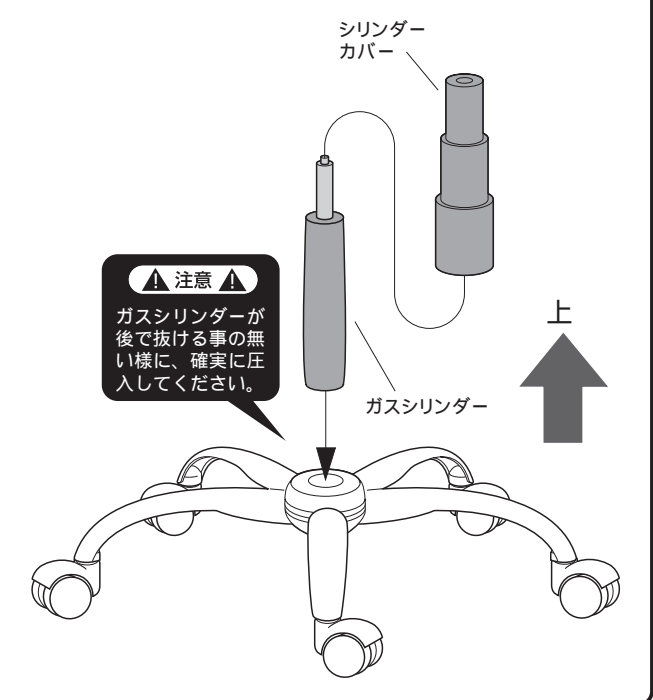

3 座面裏面に座面ブラケットを取付けます。

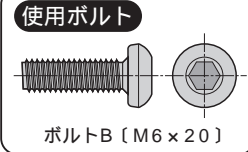
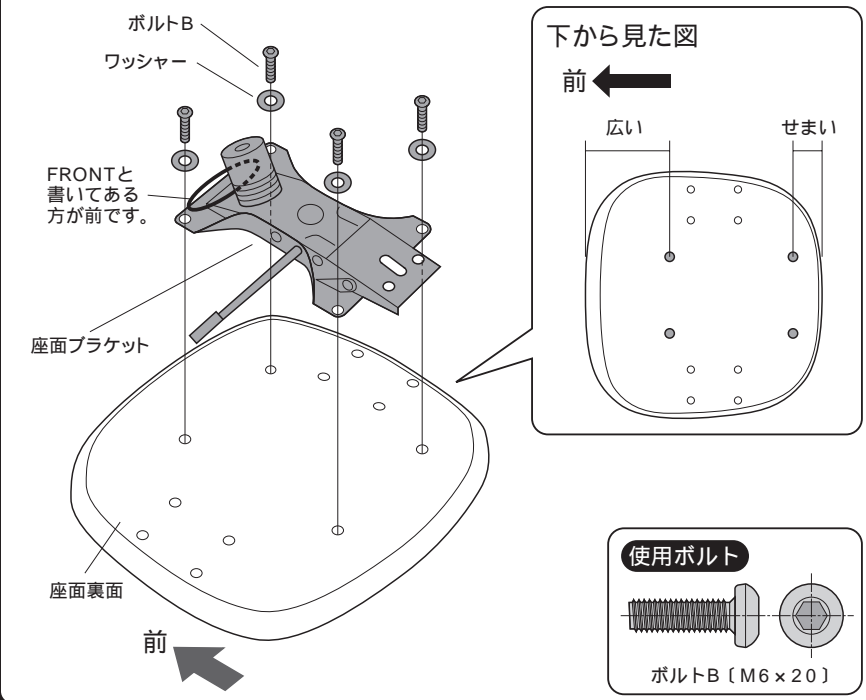

4 座面ブラケットにガスシリンダーを差し込みます。

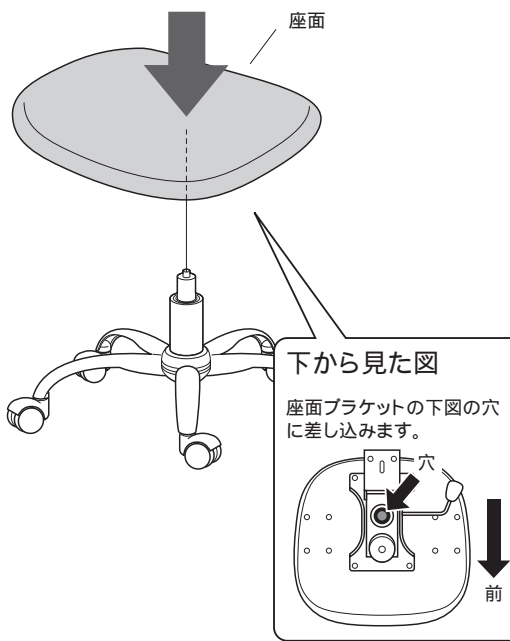

5 椅子を横に倒し、背もたれを座面ブラケットに取付けます。

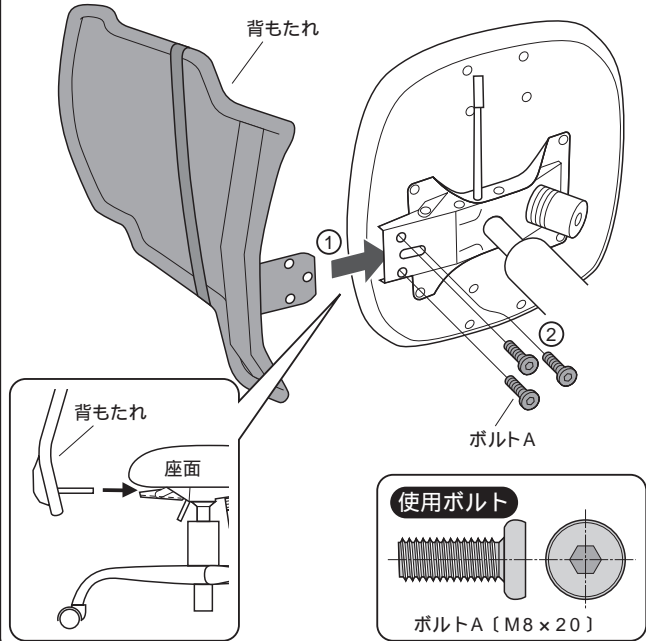

6 肘あてを取付けて完成です。

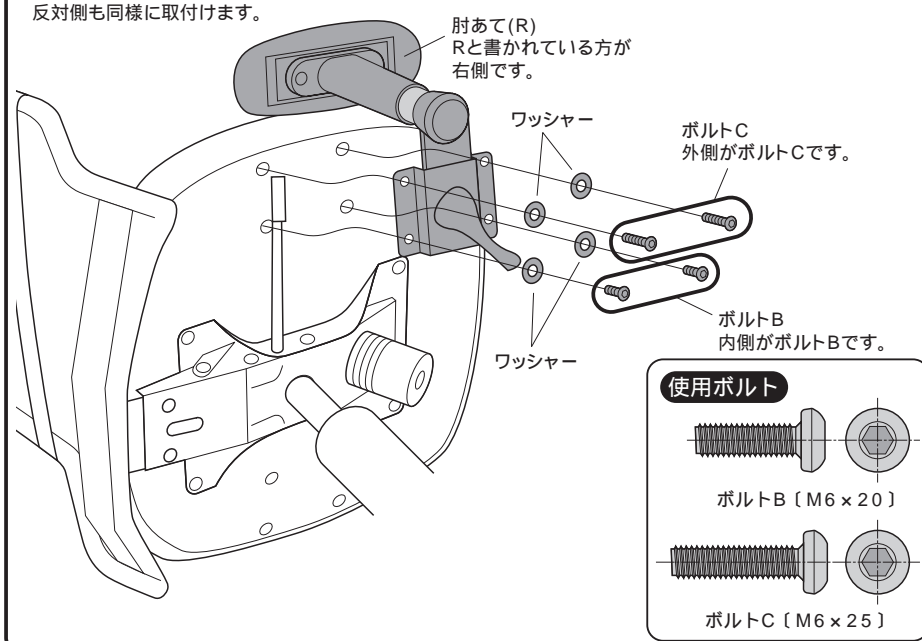

各部の調節方法

下から見た図

肘あて下部のツマミを回すと、肘あてをスライドさせ、幅を調節することができます。

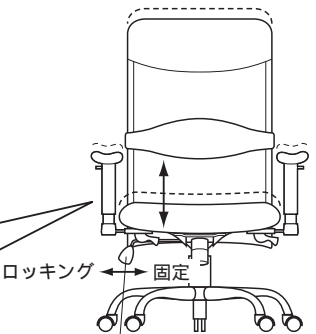
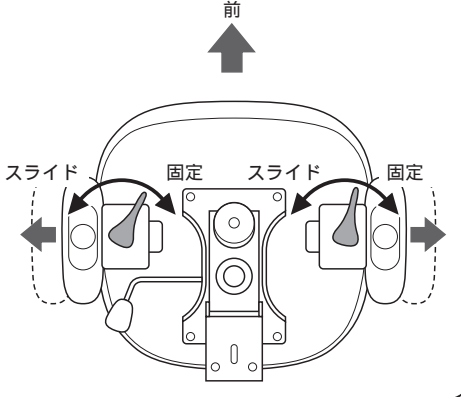

- レバーを引き上げると座面の高さ調節ができます。
- レバーを引き出すと、ロック機構が働き、差し込むと固定されます。

上から見た図

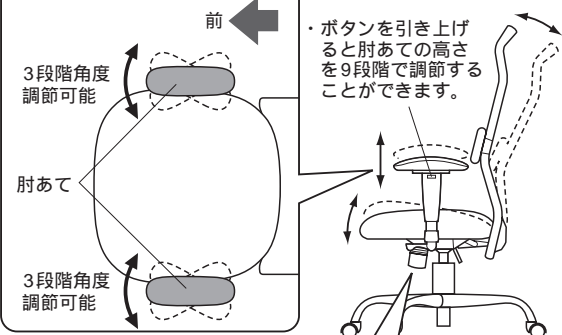

下から見た図

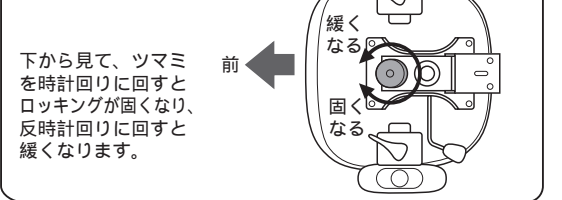

チェアの品質表示

外形寸法:幅670~780×奥行670×高さ1190 1280mm
(座面高さ460 550mm)
構造部材:座部/合板、ウレタンフォーム 背もたれ部/ナイロン
脚部/スチール 肘あて部/ポリウレタン、ポリプロピレン、ウレタン
キャスター部/ナイロン 張り材:ポリエステル
クッション材:ウレタン、低反発ウレタン

▲ 使用上の注意 ▲

直射日光の当たる場所や高温、湿気及び乾燥の著しい場所を避けてください。
滑りやすい床面で使用しないでください。
用途以外で使用しないでください。
2ヶ月を目安に、ボルトやネジを定期的に締め直してください。
ボルトやネジがゆるんだ状態では使用しないでください。
座面、肘あての上に登らないで下さい。転倒の原因になります。
可動部に手足などを挟まないように注意してください。
著しい汚れを落とす場合は、薄めた中性洗剤を使用してください。
座面に勢いよく座らないでください。勢いよく座ると、座面に体重の3~4倍の荷重がかかり、チェアが破壊される恐れがあります。
同時に2人以上で腰掛けしないでください。
各調整ボルト、ネジ、ビスなどを含むパーツ類が1つでも紛失、破損、消耗した場合は、純正部品による修理が完了するまで使用しないでください。
以上の注意に従ってご使用いただかない場合、大きな事故につながる危険がありますので、必ず守ってください。

製品に関するお問い合わせ
製品の品質管理には細心の注意をはらっていますが、万一、不都合な点や製品に関するお問い合わせなどございましたら、お買求めの販売店又は右記までお気軽にご相談下さい。

サンワサプライ株式会社
岡山サンワサプライセンター / 〒700-0825 岡山市田町1-10-1
086-223-3311 FAX 086-223-5123
東京サンワサプライセンター / 〒140-8566 東京都品川区南大井3-5-8
03-5763-0011 FAX 03-5763-0033