

この度は、弊社製品をお買求めいただきましてありがとうございました。
本製品は組立式になっておりますので、下記の要領で組立ててください。
パッキングケースの中には、下記の部品が入っています。

**組立説明書は組立て後も
大切に保管してください。**

この製品を第三者に貸し出すときは、この説明書も共に貸し出し、よく読んでから使用するようご指導ください。

完成図

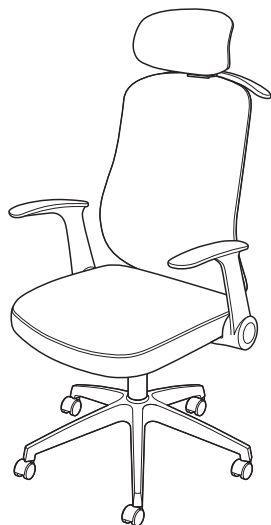

<組立てに必要な人数>

大人2人以上

<用意していただくもの>

・手袋
(ケガ等を防ぐために着用をおすすめします)

チェアの品質表示

構造部材:座部/合板 背もたれ部・肘あて部/PP 脚部/PP
キャスター部/ナイロン

クッション材:ウレタン

張り材:背もたれ部/メッシュ 座部/ポリエステル

<使用上の注意>

【取扱い上の注意】

- 直射日光の当たる場所や高温、湿気及び乾燥の著しい場所を避けてください。
- 滑りやすい床面では使用しないでください。
- 用途以外で使用しないでください。
- ボルトやネジがゆるんだ状態では使用しないでください。
- 座面や肘あての上に登らないでください。転倒の原因になります。
- 可動部に手足などを挟まないように注意してください。
- 著しい汚れを落とす場合は、薄めた中性洗剤を使用してください。
- 座面に勢いよく座らないでください。勢いよく座ると、座面に体重の3~4倍の荷重がかかり、チェアが破壊される恐れがあります。
- 同時に2人以上で腰掛けしないでください。
- 各調整ボルト、ネジ、ビスなどを含むパーツ類が1つでも紛失、破損、消耗した場合は、純正部品による修理が完了するまで使用しないでください。

※以上の注意に従ってご使用いただかない場合、大きな事故につながる危険がありますので、必ず守ってください。

組立部品

※部品の欠品や破損があった場合は、品番(SNC-NET29BKなど)と下記の部品番号(①~⑮)と部品名(ボルトAなど)をお知らせください。

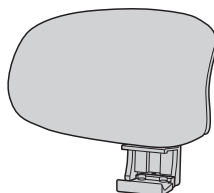

①ヘッドレスト×1個

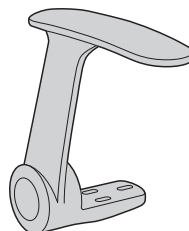

⑤肘あて(右)×1個

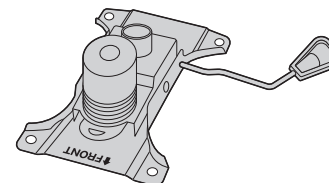

⑨座面ブラケット×1個

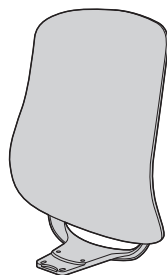

②背もたれ×1個

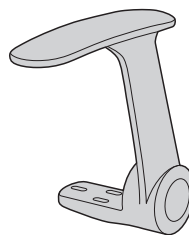

⑥肘あて(左)×1個

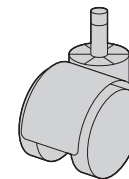

⑩キャスター×5個

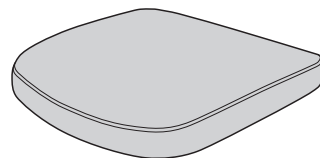

③座面×1個



⑦ガスシリンダー×1本

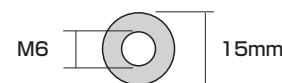

⑪ワッシャー×10枚

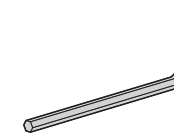

⑭六角レンチ(3mm)×1本

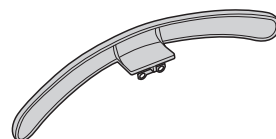

④ハンガー×1本

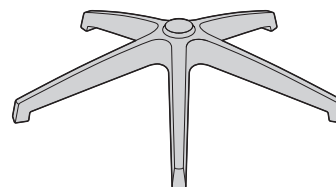

⑧レッグフレーム×1個

使用ボルト類

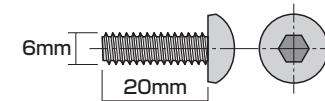

⑫ボルトA(M6×20mm)×4本

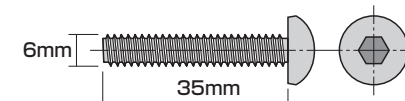

⑬ボルトB(M6×35mm)×10本

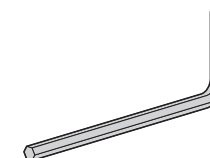

⑮六角レンチ(5mm)×1本

手順 1

<横から見た図>

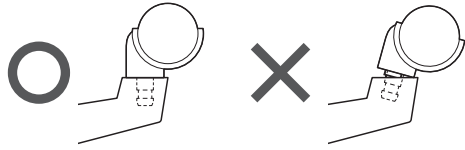

⑩キャスター

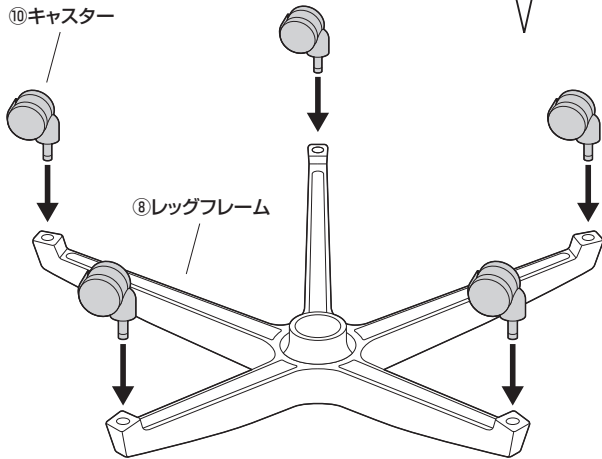

⑧レッグフレーム

手順 2

ひっくり返す

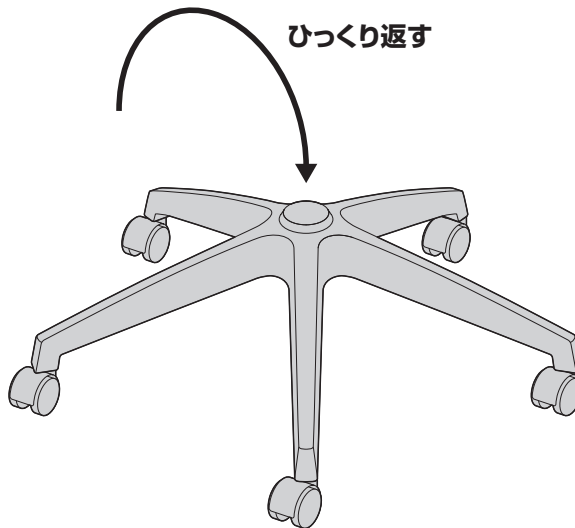

手順 3

⑦ガスシリンダー

差し込む

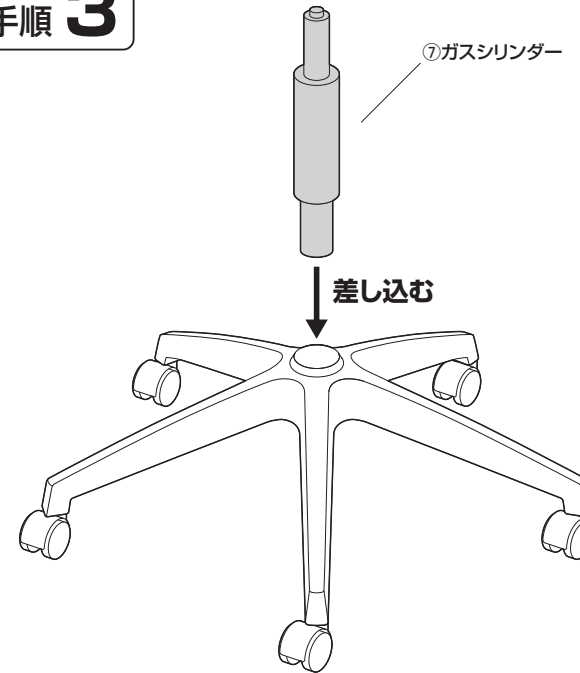

手順 4

<上から見た図>

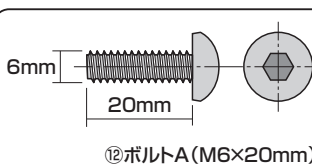
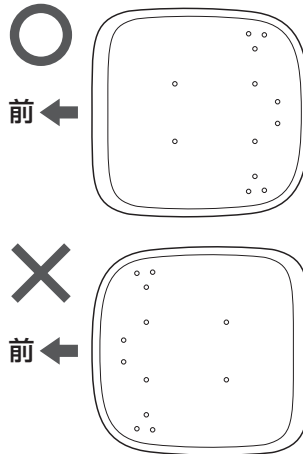

約2mm

⑨座面プラケット

⑫ボルトA

③座面

前

手順 5

全てのボルトを締め付けます。

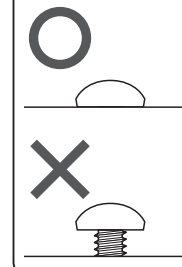
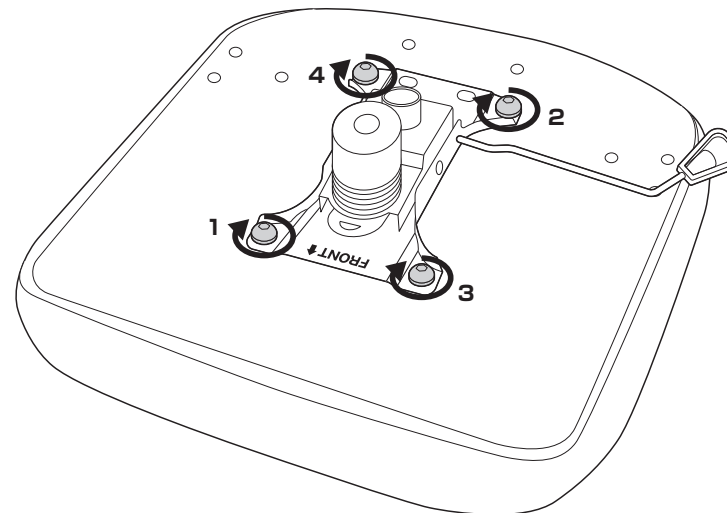

▲ 注意 ▲

ボルトはしっかりと最後まで締め込んでください。

手順 6

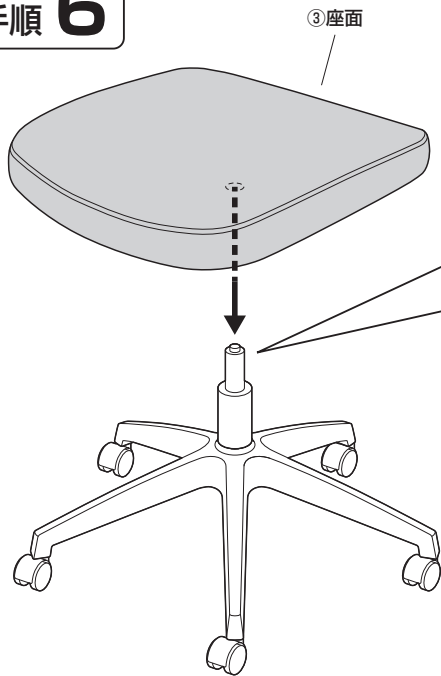

<横から見た図>

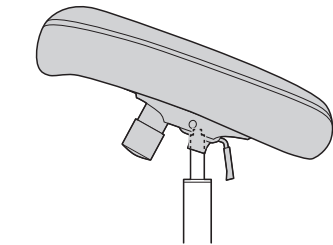
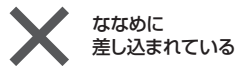
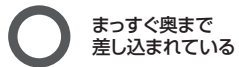

手順 7

▲注意▲
体重の軽い方は何度も体重をかけて、確実に押し込んでください。

座面に座って
しっかりと押し込む

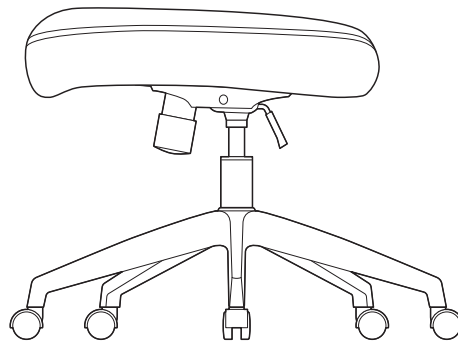

手順 8

倒す

↓
前

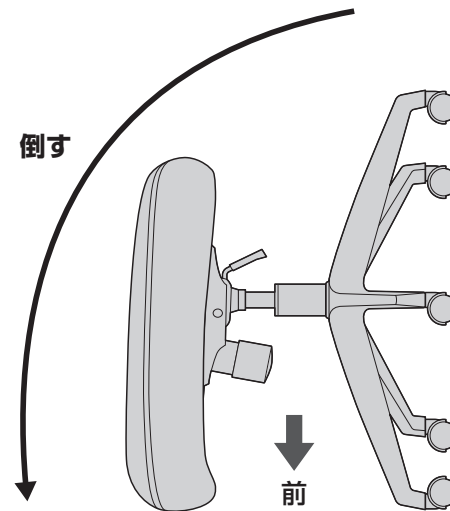

手順 9

▲注意▲
この作業は必ず大人2人以上で行ってください。

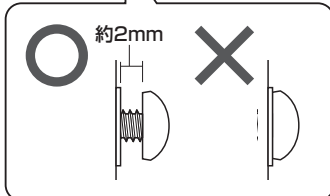
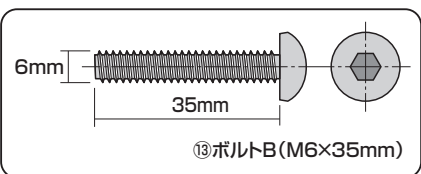
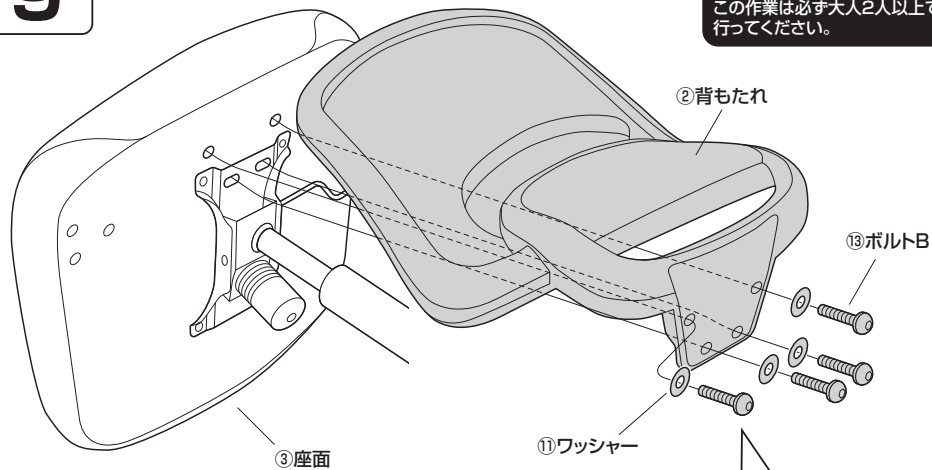

手順 10

▲注意▲
ボルトはしっかりと最後まで締め込んでください。

全てのボルトを
締め付けます。

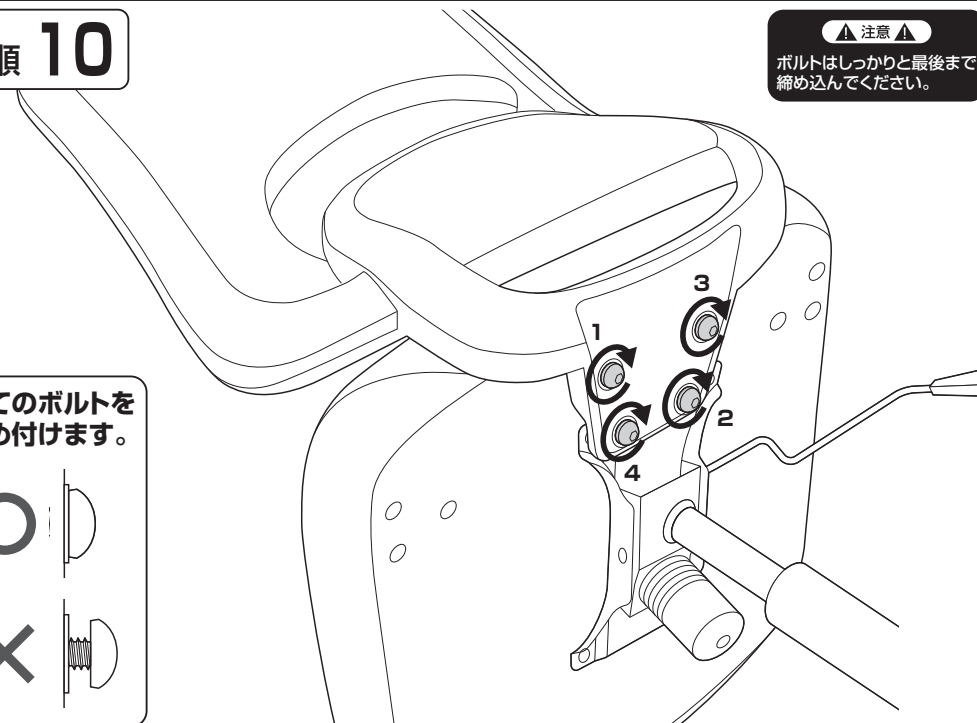
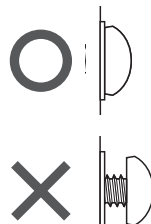

手順 11

<横から見た図>

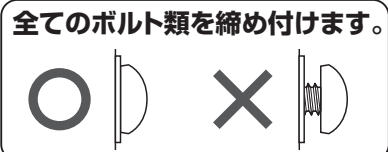
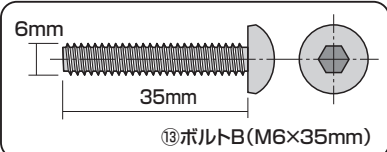
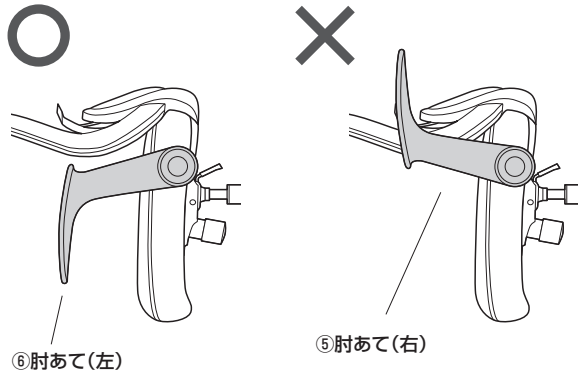

▲ 注意 ▲
ボルトはしっかりと最後まで締め込んでください。

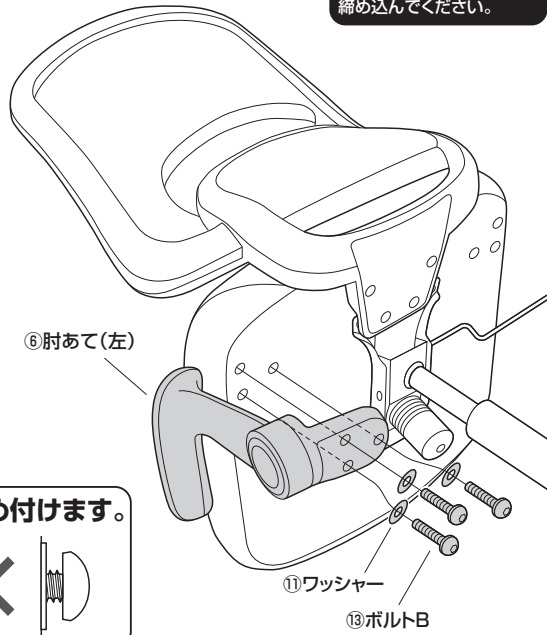

手順 12

▲ 注意 ▲
ボルトはしっかりと最後まで締め込んでください。

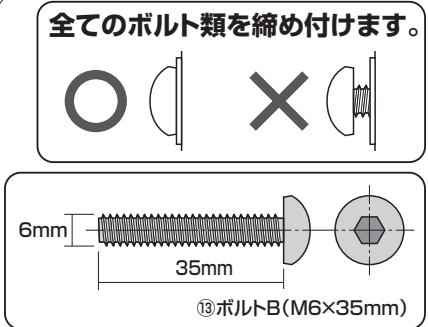
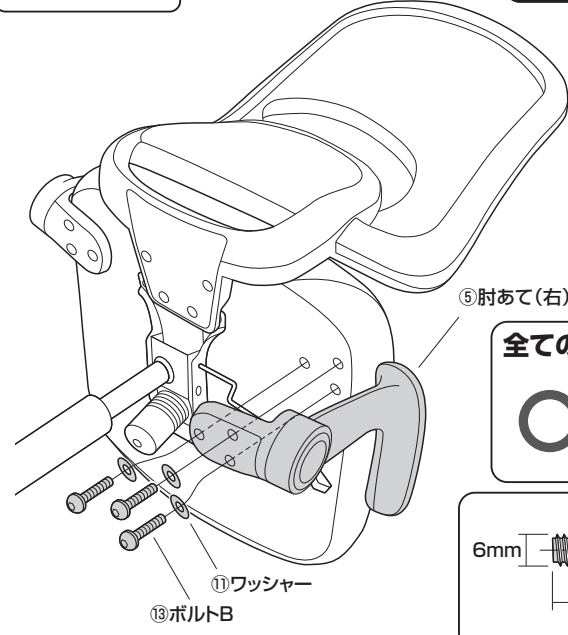

手順 13

▲ 注意 ▲
この作業は必ず大人2人以上で行ってください。

起こす



手順 14

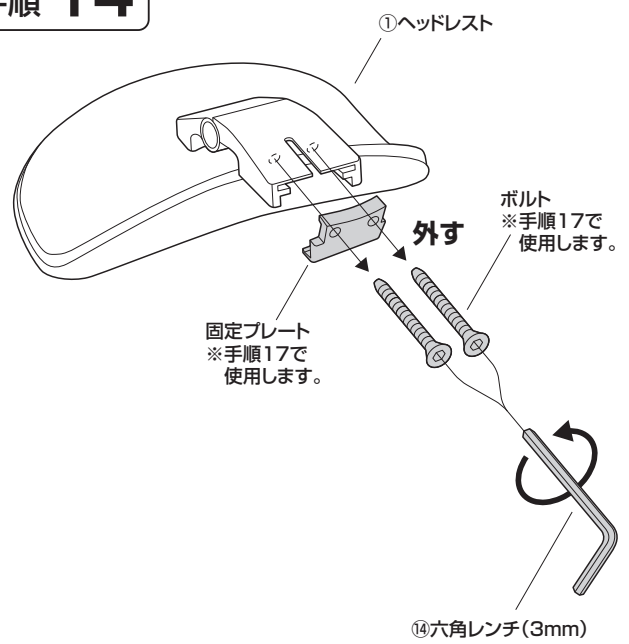

手順 15

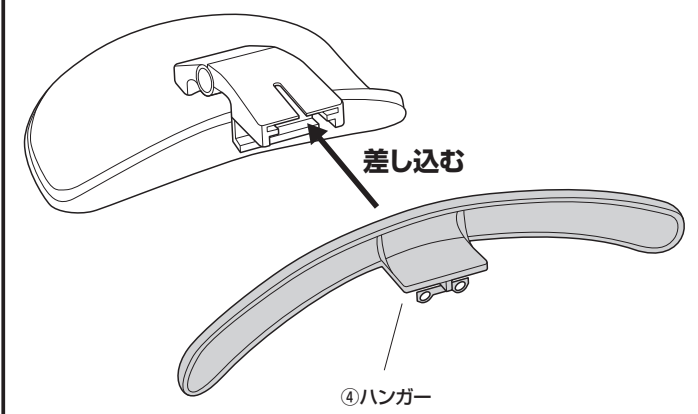

手順 16

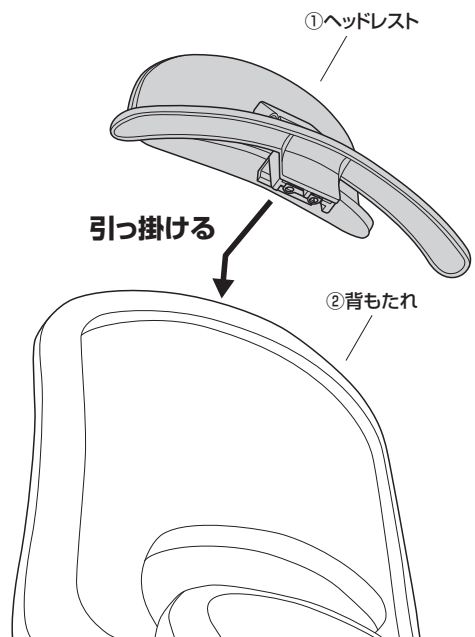

手順 17

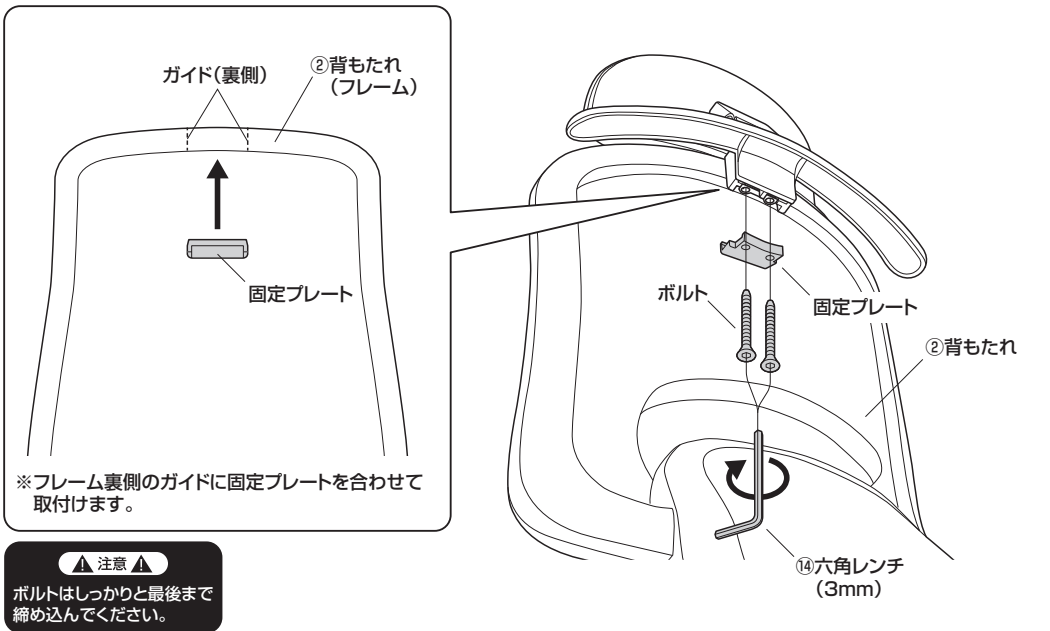

高さの調節方法

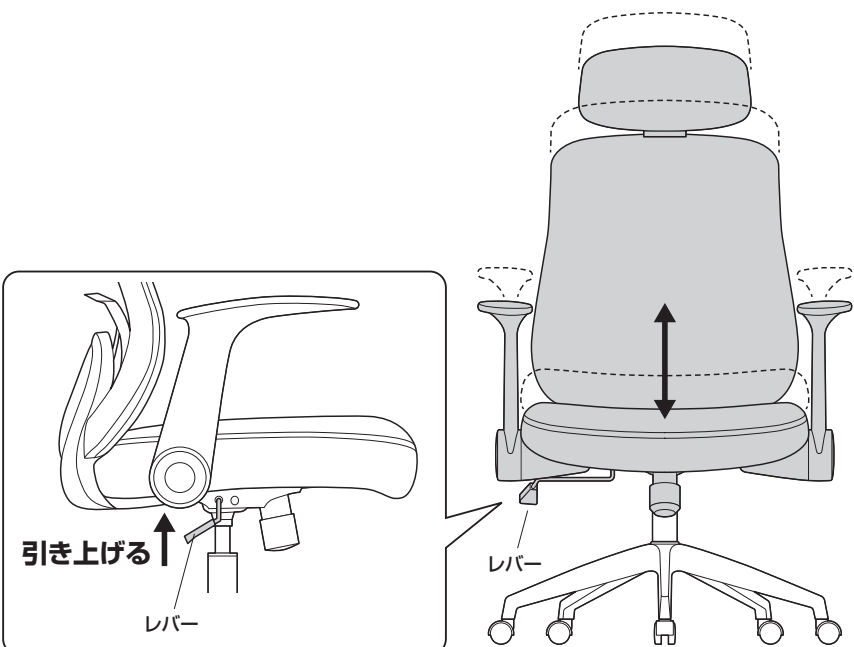

ロックングの方法

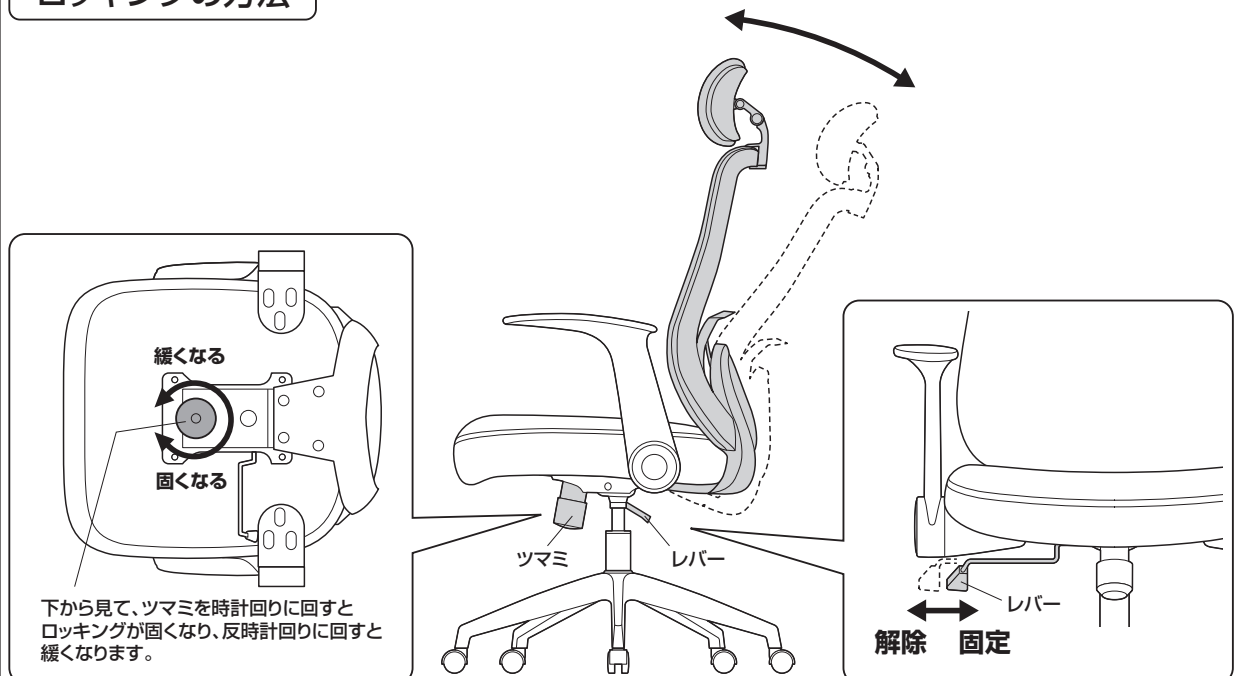

ヘッドレストの調節方法

<角度の調節1>

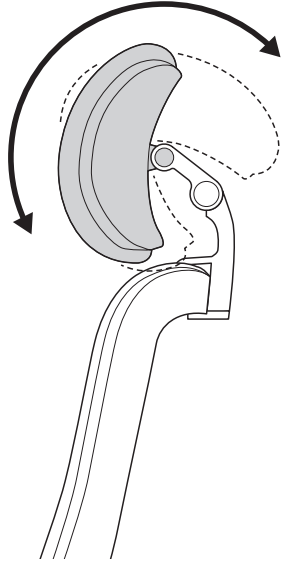

<角度の調節2>

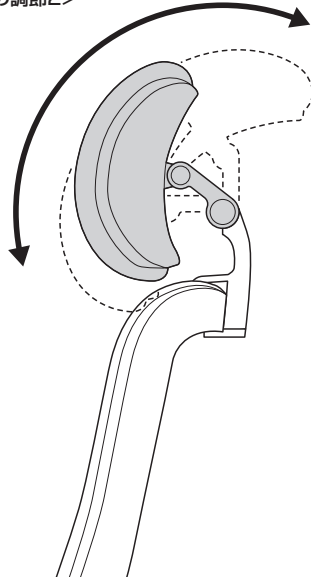

アームの収納方法

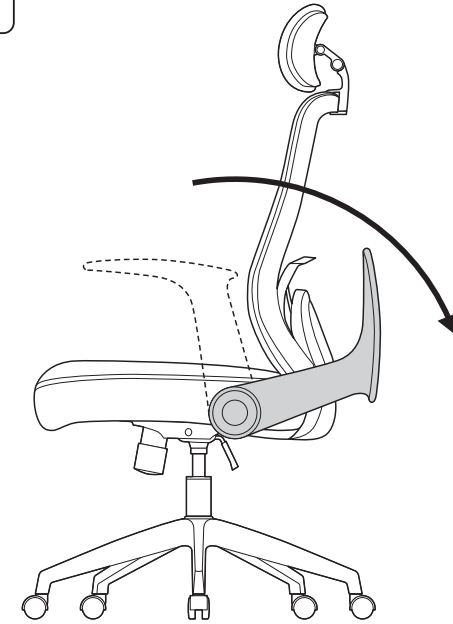

ランバーサポートの調節方法

高さを5段階で調節できます。

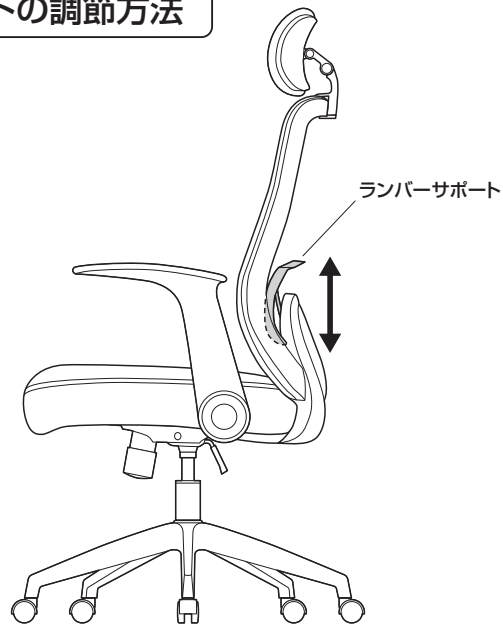

製品に関するお問い合わせ
製品の品質管理には細心の注意を払っていますが、万一、不都合な点や製品に関するお問い合わせなどございましたら、お買求めの販売店又は右記までお気軽にご相談下さい。

CG/AF/_{KTD}

最新の情報はWEBサイトで
<https://www.sanwa.co.jp/>



本製品の
詳細情報は
こちら!



弊社サポート
ページはこちら!

サンワサプライ株式会社

岡山サブライセンター / 〒700-0825 岡山県岡山市北区田町1-10-1
TEL.086-223-3311 FAX.086-223-5123
東京サブライセンター / 〒140-8566 東京都品川区南大井6-5-8
TEL.03-5763-0011 FAX.03-5763-0033

<https://www.sanwa.co.jp/>